

TÜRKİYE'DE GÜVENLİKLEŞTİRME SÖYLEM VE PRATİKLERİ

Bileşenler, İşleyiş ve Sonuçlar



TIHV
TÜRKİYE
İNSAN
HAKLARI
VAKFI **30**^{YIL}



TÜRKİYE'DE GÜVENLİKLEŞTİRME SÖYLEM VE PRATİKLERİ

Bileşenler, İşleyiş ve Sonuçlar

Hazırlayanlar

Zeynep Özen

Güldem Özatağan

Feride Aksu Tanık

Hanifi Kurt

İzmir, Kasım 2021

TİHV AKADEMİ

Cansu AKBAŞ DEMİREL

Feride AKSU TANIK

Nermin BİTER

Aslı DAVAS

Lülüfer KÖRÜKMEZ

Hanifi KURT

Güldem ÖZATAĞAN

Zeynep ÖZEN BARKOT

Serdar TEKİN

Nilgün TOKER KILINÇ



TÜRKİYE İNSAN HAKLARI VAKFI

Mithatpaşa Cad. 49/11 Kızılay 06420 Ankara

Tel: (312) 310 66 36 • Faks: (312) 310 64 63

E-Posta: tihv@tihv.org.tr

Türkiye İnsan Hakları Vakfı, Türk Medeni Yasası'na göre kurulmuş,
hükümet dışı ve bağımsız bir kuruluştur.

Statüsü 30 Aralık 1990 tarihli ve 20741 sayılı Resmi Gazete'de
yayımlanarak yürürlüğe girmiştir.



Bu metin, Avrupa Birliđi tarafından desteklenen “İnsan hakları ortamının yeniden inşası için ifade, basın, örgütlenme ve toplantı özgürlüklerini savunmak” projesi kapsamında hazırlanmıştır. İçerik Türkiye İnsan Hakları Vakfı’nın sorumluluğundadır ve Avrupa Birliđi’nin görüşlerini yansıtmak zorunda değildir.

İÇİNDEKİLER

| | |
|--|-----|
| EXECUTIVE SUMMARY | 2 |
| TÜRKİYE'DE GÜVENLİKLEŞTİRME SÖYLEM VE PRATİKLERİ: Bileşenler, İşleyiş ve Sonuçlar | 16 |
| Giriş..... | 16 |
| Araştırmanın Metodolojisi..... | 17 |
| Sorular | 17 |
| Araştırmanın örnekleme | 18 |
| Metinlerin analiz yöntemi | 19 |
| BÖLÜM 1: GÜVENLİKLEŞTİRME TARTIŞMALARINA GENEL BİR BAKIŞ..... | 21 |
| 1.1. Güvenlik çalışmalarından güvenlikleştirme kuramına..... | 21 |
| 1.2. Güvenlikleştirme kuramı | 23 |
| BÖLÜM 2: TÜRKİYE'DE GÜVENLİKLEŞTİRME SÖYLEM VE PRATİKLERİ:..... | 31 |
| 1. Güvenlikleştirmenin bileşenleri | 31 |
| 1.1. Güvenlikleştirici aktörler | 31 |
| 1.1.1. İktidar seçkinleri..... | 31 |
| 1.1.2 Yargı mensupları:..... | 33 |
| 1.1.3. Yerel aktörler ve kurumlar | 35 |
| 1.1.4 İktidar yanlısı medya..... | 36 |
| 1.2. Güvenlikleştirici söylemin inşası..... | 47 |
| 1.2.1. Söylemin ulusal güvenlik terminolojisinin izlerini taşıması..... | 50 |
| 1.2.2 Güvenliğin siyasal iktidarın ve Cumhurbaşkanı'nın güvenliği ile özdeşleştirilmesi .. | 56 |
| 1.2.3. Muğlak ifadeler | 57 |
| 1.3. Olağanüstü tedbirler ya da olağanüstü halin olağanlaşması..... | 60 |
| 2. Güvenlikleştirmenin işleyişi..... | 69 |
| 2.1. Tehdit algısının ve güvenlik gündeminin sürekli kılınması..... | 69 |
| 2.1.1. Güvenlikleştirici tedbir ve söylemin birbirine eklenmesi | 69 |
| 2.1.2 Güvenlikleştirilen özne ve konuların genişletilmesi | 71 |
| 2.2. Tehdit algısının ve güvenlik gündeminin sürekli kılınmasında kritik anların önemi | 75 |
| BÖLÜM 3: GÜVENLİKLEŞTİRME SÖYLEM VE PRATİKLERİNİN SONUÇLARI | 88 |
| 3.1. Siyasetdışlaştırma..... | 89 |
| 3.2. Suskunlaştırma..... | 99 |
| 3.3. Kurgusal bir hafızanın yaratılması | 105 |
| Genel Değerlendirme ve Sonuç..... | 111 |
| REFERANSLAR..... | 116 |

SECURITIZATION AND ITS IMPACT ON THE CIVIC SPACE

IN TURKEY:

Components, Processes and Consequences

Introduction

Organizations, defenders, journalists, academics and opposition politicians conducting rights-based work in a climate of political violence and repression in Turkey, particularly after 2015, have been designated as security threats by the political power and are, in this respect, being singled out, discredited and otherized. It is observed that such state of affairs leading to multiple rights violations, notably of freedoms of expression, media, assembly and association, has gradually been closing down the civic space.

In order to understand this process better we conducted a study at the HRFT focusing on four critical cases epitomizing rights violations against “rights defenders, local administrations, democratic mass organizations and, in a more general manner, against civilian politics, journalists and press outlets exercising the right to information” that are the main components of civil society and exemplify the post-2015 closure of civic space in terms of freedoms of expression, media, assembly and association: (1) the Gezi Trial that made its way into the agenda once again following the arrest and detention of Osman Kavala, (2) state trustees appointed to HDP’s metropolitan mayors’ offices after the 31 March elections, (3) prosecution of Turkish Medical Association’s Central Committee members following the statement “War Is a Public Health Problem,” and (4) trial of journalists because of news reports on National Intelligence Agency trucks published in the daily *Cumhuriyet*.

The results of our study on these cases revealed that many issues that did not cause any security problems in the social space in post-2015 Turkey were excluded from democratic politics by having been rendered into security issues while such process did become permanent. Such process, which we defined as “securitization” following Buzan et al. (1998), begins by designating any issue as a security problem/threat and connecting it to the security agenda. One can argue that threat is manufactured within discourse upon this plane, regardless of the fact that whether it is real or existential. At the point where any person or issue in the public space is designated as a threat, it has the potential to make its way to the security agenda,

thereby, assuming absolute priority with a view to taking urgent measures against among other similar issues: Securitizing actors, by means of such manufactured threat, begin handling the issue through extraordinary means to break the normal political rules of the game, for instance, in the form of secrecy, levying taxes or conscription, placing limitations on otherwise inviolable rights, or focusing society's energy and resources on a specific task (Buzan et al., 1998: 24). Thus concerns about security lead to policy development that upsets the routine political order and functioning of the state by designating political priorities. Tackling an issue within the security agenda would legitimize adopting urgent and extraordinary methods for the resolution of the problem.

The aim of our study, based on the above-mentioned definition, was to open up for discussion the components of securitization in post-2015 Turkey, the manufacture and operation of discourses and practices within, and the impact of securitization on civil society in Turkey.

1. Components of Securitization

1.1. Securitizing Actors

The securitization approach talks about *securitizing actors* that decide *who or what* are threatened, define the content and form of the threat and declare as such by designating from where this threat emanates. It points out that these actors, which can also be referred to as those who manufacture the securitization discourse, usually consist of the ruling elites (governments, political leaders, politicians, bureaucrats along with media bosses, opinion leaders, owners of big capital, etc.). The Turkey-specific characteristics of these actors who, with extremely conscious preferences, label issues as security problems against which they want to take extraordinary measures are explored in this chapter.

1.1.1 Ruling Elites

AKP politicians, most notably the president himself, are the subjects, representatives and practitioners of the process that translate many issues that are in fact not security problems in the social space into the rhetoric of "war" and "terror" while specifically transforming rights-based organizations, defenders, journalists and dissident politicians into security threats by declaring them as enemies. Because in Turkey those who label not only dissident subjects and groups but also rights advocacy and demanding rights themselves as threats, target and discredit related persons and bodies, and finally take "extraordinary measures" against them are primarily the policy

and decision-makers within the AKP government.

Yet the utmost critical point here is the fact that securitizing actors are not merely limited to figures of the political power with high public recognition: It must also be noted that a “power network” brings into force the manufacture of securitization discourse and acts, their assuming wide currency along with their multiplication and reproduction. Here the power network refers to target unions, partnerships, alliances formed in order to maintain the current political structure on socio-economically different levels and fields, thus, to forms of horizontal affiliations that are pragmatic and/or result-oriented, shifting and extending over time. In other words, the manufacture of securitizing discourse and practices extend on a plane that bring about shifting partnerships based on mutual interests like media and communication networks or socio-cultural production networks as much as economic-political networks.

Precisely at this point it would be useful to once again underline the fundamental component of the securitization mechanism in Turkey: Power network does not mean that its affiliated actors develop equitable relationships or have equal ruling power. It can be argued that other actors outside the peak point of the political power mostly take action through the acts or rhetoric of the representatives/speakers of power; position themselves in accordance with previously offered statements and definitions in cases where they produce commentary on their own accord in the name of securitization; maintain or end the securitizing discourse in line with the latter’s stand.

1.1.2 Members of the Judiciary

Although the primary actors of securitization are the representatives of the political power in the sense that they have in their hands both the power of discourse and legislative and executive powers along with the fact that they are indeed the architects of practices that regulate legal mechanisms, members of the judiciary also assume an important role as securitizing actors. Particularly indictments drafted by public prosecutors have a significant function in the manufacturing of the securitization rhetoric. Political actors, on the other hand, pave the way to judiciary’s bringing the issue into the security field again and in different ways as well through statements made at times when critical developments happen in cases under review. Within this framework, it can be stated that criminal investigations initiated and indictments drafted by the members of the judiciary usually bear traces of the ruling political actors’ rhetoric and publications/broadcasts of the pro-government media.

1.1.3. Local Actors and Bodies

Local-specific actors or pro-government small/medium sized bodies, too, have an important function in the distribution and popularization of the securitization discourse. This should also be taken into account in terms of the acceptance and organization of securitizing policies within the grassroots because while the actors in question mediate the partitioning of dissident solidarity practices on one hand, they assume a pragmatic agency for the social acceptance of AKP's political-social-cultural power on the other hand. The best examples of this issue are the bureaucrats appointed as state trustees serving to securitize decentralization and local-specific factors (particularly to the Kurdish region); pro-government local civil society organizations that attempt to eliminate the struggle for rights by democratic mass organizations, and opinion leaders who represent the Sunni-nationalist policy of the political power.

1.1.4. Pro-government Media

The ruling AKP, which has been redesigning the media since the day it came to power, today has a large media network, the capital and publication/broadcast policy of which it directly ascertains. It is seen that the political power has hegemonized the mainstream media so as to exclude all kinds of dissident publications/broadcasts and voices by interfering with the cadres, publication/broadcast policies of large media groups in Turkey (especially through media bosses).

Having this reminder in mind, one of the most important findings of the four cases explored in our study was the fact that pro-government media outlets had a significant share particularly in the distribution and establishment of the securitizing discourse in Turkey. Generally one can argue that the pro-government media in Turkey not only structures the securitizing discourse through the distribution or popularization of statements by securitizing actors but also through their reproduction in a legitimizing manner. Today the media, which has gradually lost its central function, has now also lost its competence to present truth and offer information while adopting a production strategy based on the formation of a securitizing discourse through disinformation amounting to manipulation and black propaganda, and the extension and recoding of the same issue by transplanting it to different contexts and fields of signification. An important part of the discourses functional to the formation of such mindset incorporates news reports with an eye to question the legitimacy of criminalized subjects and acts along with their supporters in the eyes of the public.

Within this context, one of the most significant functions of the pro-government media after 2015 has been “creating and maintaining an agenda on security.”

1.2. Construction of the Securitizing Discourse

The first factor functional in the transplantation of an issue as a security problem or an existential threat by securitizing actors to the public agenda proves to be discourse. A securitizing discourse -constructed by describing a public matter as a threat and adding it to the security agenda; at the same time identifying who or what are threatened; designating who or what creates the threat; defining the content and form of the threat and declaring them to the public- bears the traces of the social structure within which the actors that built it stand. Yet a constructed securitizing discourse, at the same time, affects social structures, relations, and processes. It is seen that discourses defined as security issues pertaining to cases bear traces of the economic, social, and political climate of the country; securitizing discourses that got into circulation simultaneously affect relations and processes in many areas, most notably judicial authorities, political and administrative structures; and urge them to take extraordinary measures.

1.2.1. Traces of national security terminology in the discourse

It should, at this point, be noted that the political network’s claims about issues irrelevant to security but provide their inclusion in the security agenda are formed with reference to the main components of the archaic security discourse in Turkey. (1) The fear of abandonment and fear of losing land (2) the assumption of geographical determinism (Bilgin, 2005), which are the two main components of the traditional security discourse in Turkey that has been built by civilian-military bureaucrats and adopted by political powers since the proclamation of the Republic of Turkey, have been effective after 2015 as well. References to geopolitical significance because of the fear of abandonment and losing land correspond to a memory attempted to be passed down from one generation to another having been associated with survival by almost all the ideological apparatuses of the state and always revived during the Republican era including the sharing wars, fight for independence and the founding era as well. It is seen that such memory that determines Turkey’s foreign policy significantly has evolved to a point where the old national security discourse has been adapted to a novel conjuncture particularly following the developments along the Syrian border and consolidated within domestic politics with a discourse of “being local and national.”

This, in turn, has been sustained as a much-resorted to argument while manufacturing securitizing policies specifically against dissidents and those who voice demands for democracy and human rights.

In this respect, the narrative of terrorism, which has been the basis of the established national security discourse especially since the 1980s, is being used on a plane that brings together the discourses of “external threats/enemy without” and “internal threats/enemy within” during the post-2015 securitizing process. As an integral part of this, such major elements of the security terminology as “organized structure,” “foreign foci,” “conspiracy,” “spy,” “local collaborators,” “aiding and abetting/providing logistical support to an organization,” “separatist activity,” “operation,” which had also been resorted to in the past, are being conveyed with a right-wing populist rhetoric accompanied by a nationalist-Sunni context, this time, in order to keep the plurality of the threat especially obscure.

1.2.2 Identification of security with the security of the political power and the president

This discourse is formed with statements describing the issue at times as a threat to the existential identity and independence of the state, and at times to the existence of the political power. Geri underlines that the political power’s handling of the Kurdish issue after 2015 points to a new era and his analysis reveals that the distinguishing characteristic of this era was not only the fact that the Kurdish issue was seen as a threat to the existential identity and independence of the state but also the ruling party perceived HDP as a “threat to its political-ideological foundations” (Geri, 2018: 156). In a study analyzing the June and November 2015 elections, Kurgan (2018: 322) stresses that the “political power equated its political existence with the existence of Turkey after 2015” while the new state of affairs within which the state of emergency became ordinary after 2016 prepared the appropriate conditions for this.

Production of conspiracy against the government in collaboration with terrorist organizations or an organized structure is the most often repeated discourse in narratives within the scope of which the securitized case is constructed as a threat not only against the authority of the state but also against the political power that is embodied in the person of Erdoğan himself. Indictments simultaneously characterize civil society activities, democratic forms of expression including freedom of assembly and association as “attempts to overthrow the government” with allegations of

“supporting and making propaganda for terrorist organizations,” while criminalized subjects stand trial for “provoking armed revolt against the government, inciting rebellion,” “attempting to overthrow the government.”

1.2.3. Ambiguous Statements

One of the outstanding strategies in the securitizing discourse by the political power proves to be “resorting to ambiguous statements.” These statements are most often constructed with reference to the narrative of the “survival problem” and “coup d’état.” In other words, content of the “survival problem” and “coup d’état” are particularly kept unintelligible, ambiguous or available for adoption to different contexts: Statements on the survival/stability of the country or those on coup d’état serve as a space that is especially left empty without being defined which allows all kinds of issues to be labeled in the president’s words also resorting to the usual security repertoire of the state and provides all kinds of freedom of action for the political power. The problem of survival has been associated and defined with AKP’s “service politics” rhetoric for “economic stability” at times, with a nationalist context and a national security terminology at others, and sometimes with imaginary/mythical enemies that have always historically been a part of the right-populist rhetoric (like the imagined foreign foci).

These narratives adopted by the government and its ruling partner are performative ones where significance is temporally-spatially constructed while always demanding the covering of emptiness it drags along with signification and their being extremely convenient tools for the securitization discourse is related to this. The necessity that such concepts or narratives should always be equipped with signification, be backstitched with other concepts and narratives also provides us with an answer to why media outlets/ networks that produce significance/culture stand out as securitizing actors.

1.3. Extraordinary Measures

The second component functional in securitizing actors’ transplanting an issue into the public agenda as a security problem is extraordinary measures. It is seen that response mechanisms against groups proclaimed to be enemies through securitizing discourses are put into practice either simultaneously with the discourse or right after the discourse. The fact that the ruling elites activate extraordinary and preventive measures by deviating from democratic principles and rules facilitates the designation

of any issue as a threat to the existence of the state or the political power.

At this point, it should be noted that current laws and regulations along with means of implementation are used as punitive tools in the management of extraordinary measures. Mechanisms within the ordinary functioning of law are used to punish antagonized groups, thereby, separating them from ordinary functioning while criminalized subjects are constantly excluded from the protectiveness of rule of law. Such process, which can be defined as the instrumentalization of law, emerges in all cases.

One can argue that extraordinary measures that accompany the securitization discourse surface particularly during criminal investigations and trials. In contradiction to the penal code, indictments are commonly drafted without granting the right to defense against the impugned charge and the right to provide evidence, while confidentiality orders are delivered in almost all files and the participation of the defense to the investigation and its exercise of rights for the elicitation of truth are being stonewalled. It is sometimes seen that prosecution processes are especially kept delayed, punishment is rendered chronic on various grounds and/or different trial processes are simultaneously put into place for the same subjects. We witness that constituents of civil society, executives of democratic mass organizations, journalists and politicians are convicted by means of indictments with no legal grounds whatsoever drafted in this manner, by sustaining accusations and testimonies by anonymous witnesses, in expedited unfair trials in conflict with the norms of rule of law.

It is seen, at this point, that the measures taken are not limited to those directly taken against criminalized subjects but also cover members of the judiciary who sign rulings delivered at different stages of prosecution processes. The constant replacement of panels of judges in the analyzed cases, inquiry and investigation permits granted by the Board of Judges and Prosecutors for judges delivering acquittal rulings can be evaluated within this perspective as well.

While legislation and regulations that are binding under ordinary circumstances can be suspended in their entirety within the operation of securitization, regulations that are valid under extraordinary circumstances can also be resorted to on the grounds that the issue now encompassed within the scope of existential threat is urgent. Such state of affairs provides the conditions for the de facto maintenance of the state of emergency rendering it ordinary.

2. Operation of Securitization

2.1. Rendering the perception of threat and the security agenda perpetual

2.1.1. Cooccurrence of securitizing measures and discourses

It is observed that securitization in Turkey is concurrently constructed with extraordinary measures and the practices they produce, along with discourses justifying them through prioritization. In this manner the perception of threat can constantly be maintained on the agenda.

This process sometimes proceeds through disclosing criminal charges even before the initiation of the prosecution process by the government and the media that serves as its outlet and sometimes by their invention of new criminal offenses that are not set forth in legislation and their discursive construction of convictions even before the indictments. At the same time, columnists and journalists reiterate the criminal charges cited in indictments, form relations among them in different contexts, dig up new arguments from there by expanding the frame, thus, rendering the securitization discourse perpetual.

2.1.2 Expansion of securitized subjects and issues

Another outstanding characteristic of the discourse of securitizing actors is the fact that they are left on a slippery and fluid ground rather than providing a definitive description of the borders of the threat. Stands that have an overt or covert political say about a person or issue designated as a threat and in a way disclose securitizing strategies come up against the “contagiousness” of securitization. This situation that leads to the shrinking of civil society in total facilitates the control and management of public issues transplanted into the security field for the political power.

It should, first of all, be stated that groups designated as threats are essentially persons and bodies that have always had antagonistic relationships with powers in Turkey’s political-social history; in other words, they are persons and institutions that have made efforts/put up resistance to stay outside the hegemonic field positionally. Nevertheless, one of the distinguishing characteristics of the post-2015 period is its ability to bend the security threat at times so as to include those who support securitized subjects or bodies and sometimes to designate new subjects, groups and bodies demanding their rights as threats. The heart of the matter here is that securitization can transform into a strategy that can be utilized against any subject that exercises their “right to demand rights.”

2.2. The Importance of Critical Moments in Rendering the Perception of Threat and Security Agenda Perpetual

One of the Turkey-specific characteristics of securitization that also poses a major threat with regards to civil society is its capacity to rapidly renew and reproduce itself temporally and contextually.

One can argue within this context that discourses and practices about the securitization mechanism in Turkey progress with “perpetuity” and “ruptures.” The perpetuity of securitizing discourses and acts serves to get the public to perceive extraordinary measures as ordinary processes. The critical moments that bring about ruptures in turning such processes into ordinary ones, however, serve to digress from the frame of securitization practices rendered ordinary and are already at play and to the institutionalization of unlawfulness as well. Securitizing discourses and practices produced by the current power network mount the established perception of security in the post-2015 process over the transplantation of particularly non-security issues in some critical developments like curfews, declaration of the state of emergency, cross-border operations into security issues that are unavailable for negotiation; now expand the periphery of the threat so as to cover all those critical of it at these moments, thus, leads to the corrosion of civil society’s activities through punitive measures directly restricting liberty and further restricting its mobility.

3. Outcomes of Securitizing Discourses and Practices

The process of securitization in Turkey, where which issue and who will be presented as an existential threat is vague, encloses the space of democratic citizenship as a whole in such arbitrariness that is able to extend into different socio-political spaces, to bring many an issue into the scope of a threat. The most important outcomes of such state of affairs prove to be the externalization of positions that bring any issue of social interest into the public space –thus to the political space in this sense- by neutralizing them which, in this way, results in the institutionalization of the climate of fear, unresponsiveness of the public, and prevalence of silence.

3.1. Depoliticization:

At the point where each person and/or issue designated as a threat is taken out of the ordinary process to be placed into a “special status” that requires “special measures,” this “special status” obstructs political debate and critical processes as well. One of the primary outcomes of securitization, therefore, is depoliticization.

Depoliticization of a public issue signifies that it is not made into an issue of public debate and/or of decision in any way while it sometimes is reduced to an indisputable/nonnegotiable status. In Turkey, such process of depoliticization pushes civil society, dissident politicians and mayors, journalists against whom a perception of security threat/violation is created -despite their essentially being a non-security issue- out of the ordinary political process while it progresses along a plane where information about both the problem and related measures are mostly hidden from the public and the doors of negotiation are shut, where alternative ideas and resolution recommendations are either ignored or made invisible through marginalization. Moreover, criminalization, discrediting, targeting, stigmatization and antagonization mechanisms accompany the process of depoliticization while they serve as the instruments of depoliticization.

Although extraordinary measures and punitive practices implemented based on them are important parts of this process, one should also note a more structural transformation within depoliticization: Reconstruction of a harsh centralism through attempts at liquidation of decentralization, accumulation and distribution of power in one hand, and the formation of a univocal hegemonic discourse assume an important role in the closure and depoliticization of democratic politics which is one of the main components of civil society. The most significant apparatuses of depoliticization in this regard are: 1) expropriation of resources; 2) “dysfunctionalization” of institutional-administrative mechanisms by making them unable to operate; 3) inhibition and/or occupation of political wins achieved thus far along with the struggle for rights that essentially form the context of such achievements and socio-cultural fields of signification.

3.2. Silencing:

Social perception about threats and their social recognition and internalization within the securitization process in post-2015 Turkey is mostly based on the extension of such practices as coercion, violence, surveillance in the name of ensuring the perpetuity of the regime. Securitization, as a strategy of government in this perspective, also points to the systematic utilization of mechanisms like intimidation, terrorization, deterrence that facilitate silencing and renouncing of rights and, thus, withdrawal of the society. In such cases the society can get to the level of supporting an irrational policy within the scope of which the grounds for why it should be opposed or not embraced

are presented rationally when it comes to a point of decision on an issue that in fact needs to be open to public negotiation.

While one façade of silencing is based on the intimidation of the society through fear and oppression when analyzed taking cases into account, the other one progresses along the lines of bringing about demoralization and/or demotivation in the struggle for rights carried out about ethnic, religious, linguistic identities against whom an established perception of security has been formed for long. Silencing that relies on both the closure of civic space and the creation of a withdrawn society leads most fundamentally to a decrease in the social adoption of public issues and citizens' involvement. Social silencing and unresponsiveness, therefore, facilitate the tackling of any public issue only within a framework drawn by the power itself and prevent the formation conditions of any political say that would be produced outside its own security agenda.

3.3. Creation of a Fictional Memory:

Collective memory is constructed through the signification of events experienced individually and collectively as much as traumas and the conditions that led to them, the circulation and transfer of narratives, imagery, rituals, myths, etc. Thus, when collective memory is in question, whether the dimension of signification and transfer to other generations is built upon collective participation based on truth and justice or whether it is built upon a plane where negotiation methods are closed down by the ruling powers and power relationships are dominant. It is observed that AKP, which has particularly been opting for the latter since the beginning of the 2010s, has been building collective memory with a right-populist representation strategy but been doing so along a course where reality has been manipulated in its entirety while truth has been destroyed after 2015 during which securitization has become a form of government. Policies adopted by the government, bearing resemblance to those implemented in the past, reveal that the responsibility for the social traumas in recent history have not been assumed. The nuance here, however, is that while the political power opts for the reconstruction of a collective memory within the scope of which the past and the present are reinterpreted in favor of each other, it also constructs the agency of the traumatic event with reference to securitizing actors and issues. Such historiography, therefore, serves to make the actual perpetrators invisible and render impunity a rule but at the same time finds novel grounds for the criminalization of civil society actors

designated as threats. The fictional memory of the securitizing discourse, which is also intrinsic to the post-truth world, enables the political power to continuously form its own “discourse of victimization” and emerge as resilient thereupon. It is at the same time seen that this is merged with a mission, in line with the right-populist strategy, that would bring back a lost history “teeming with victories” and make everyone follow its say particularly as heirs of the “religious” and “mighty” Ottomans.

Conclusion

Social dissidence, rights defenders, democratic social demands are one by one, piece by piece targeted in time and a climate of oppression is built under which not only are securitized subjects, bodies, acts, functions but also the society at large will be suffocated. The closure of the civil space itself has a multilayered violation pattern. In this context, opening up the civil space and transform it into a constituent of the political space once again require the consideration of the struggle for rights to actually be a political struggle.

The nature of struggle requires reaction to rights violations and formation of a defense line but such reactive approach naturally focuses on responding to the agenda ascertained by securitizing actors, while it does not progress with individual struggle practices against violations faced by securitized subjects or with particular ones pertaining to their own rights fields. This, in turn, can lead to carrying out efforts like making violations visible, conducting legal struggle, building public opinion in a partitioned manner. Yet, struggle is indeed a common issue within the scope of imagining a democratic society, beyond being an individual issue of the securitized subjects. The struggle to protect the civil space cannot be won merely by activists and civil society actors, thus, it is important to make the whole society to adopt it.

Oppressive power dynamics that prevent marginalized, otherized, criminalized subjects from making their voices heard should be transformed in order to create an inclusive civil space. Along with the promotion of fundamental rights and freedoms, empowerment of democratic values and institutions required for political pluralism and rule of law, a common insistence about the legitimacy of particularly the civil society actors and institutions against which a threat perception has been created, and resistance to oppressive legal regulations are needed in order for the civil space to regain power. Therefore, common struggle strategies should be developed and these need to take the securitizing regime into account together with the neoliberal economic system -which

brings along ecological destruction, opening up of urban spaces to rentier groups, privatization of healthcare and education systems, and liquidation of social security as a whole- as much as patriarchal and heteronormative power relations.

A holistic rights struggle can be put into practice by rights defenders working in different fields cooperating in joint works that will ascertain an agenda at the largest base possible as to the ways in which a proactive and collective struggle, so to speak, can be carried out, in other words, through the solidarity of differences and formation of novel social alliances.

TÜRKİYE’DE GÜVENLİKLEŞTİRME SÖYLEM VE PRATİKLERİ:

Bileşenler, İşleyiş ve Sonuçlar

Giriş

Türkiye’de özellikle 2015 sonrasında yaşanan politik şiddet ve baskı ortamında hak temelli çalışmalar yürüten örgütler, savunucular, muhalif siyasetçiler, gazeteciler ve akademisyenlerin siyasi iktidar tarafından bir güvenlik tehdidi olarak konumlandırıldığı, bu açıdan hedef gösterildiği, itibarsızlaştırıldığı ve ötekileştirildiği görülüyor. Başta ifade, medya, toplanma ve örgütlenme özgürlüğü olmak üzere, çoklu hak ihlallerine neden olan bu durumun giderek sivil alanı kapattığına tanık oluyoruz.

Bu süreci daha iyi anlamak için Türkiye İnsan Hakları Vakfı bünyesinde, 2015 sonrası sivil alanın kapanışını örnekleyen ve sivil toplumun ana bileşenleri olan hak savunucularına, yerel yönetimlere, demokratik kitle örgütlerine, haber alma hakkını ifa eden gazetecilere yönelik hak ihlallerinin açık örneği olan dört kritik vakayı odağına alan bir çalışma yürüttük. Bu vakalar (1) Osman Kavala’nın gözaltına alınıp tutuklanması sonrasında yeniden gündeme gelen Gezi davası (2) 31 Mart seçimleri sonrası HDP’li yerel yönetimlere atanan kayyumlar (3) “*Savaş bir Halk Sağlığı Sorunudur*” açıklaması sonrasında Türk Tabipleri Birliği Merkez Konseyi üyelerinin yargılanması (4) Cumhuriyet Gazetesi’ndeki MİT turları ile ilgili haber nedeniyle yargılanan gazeteciler davasıdır.

Bu vakalar üzerinde yürüttüğümüz çalışma, 2015 sonrası Türkiye’de toplumsal alanda güvenlik sorunu teşkil etmeyen pek çok meselenin güvenlik meselesine dönüştürülerek demokratik siyasetin dışında bırakıldığı bir işleyişin kalıcı hale geldiğini ortaya koyuyor. Bu bağlamda araştırma kapsamında hazırlanan bu rapor, 2015 sonrası sivil alanın kapanmasına neden olan gelişmeleri, “güvenikleştirme” kavramını takiben ve onun üzerinden tartışmayı amaçlıyor.

Türkiye’deki iktidar ağının yeni bir yönetim şekline dönüştürdüğü güvenikleştirme söylem ve pratikleri, herhangi bir konunun güvenlik sorunu/tehdidi olarak tarif edilip güvenlik gündemine eklenmesiyle başlıyor. Bu noktada tehdidin gerçek ya da varoluşsal olup olmamasının da artık bir önemi yok; zira tehdidin aslen söylem içinde inşa edildiğine tanık oluyoruz. Kamusal alandaki herhangi bir kişi ya da konu tehdit olarak konumlandırıldığı noktada, güvenlik gündemine girme potansiyeline,

böylelikle hakkında acil önlem alınması bakımından mutlak bir önceliğe sahip oluyor: Güvenliğe ilişkin kaygılar, siyasi öncelikleri belirleyerek, devletin rutin siyasi düzenini ve işleyişini bozan politikaların geliştirilmesine yol açıyor, sorunun çözümüne yönelik olağanüstü yöntemlerin benimsenmesini meşrulaştırıyor.

Bu maksatla rapor, üç ana bölümden oluşuyor: İlk olarak literatürdeki güvenlikleştirme tartışmalarına değinerek, kavramın sağladığı olanak ve sınırlılıklara ilişkin bir kavramsal çerçeve sağlamayı amaçlıyor. 2015 sonrasına neden güvenlikleştirme perspektifiyle yaklaştığımız sorusunun cevaplarını ise onu takip eden bölümlerde vermeye çalışıyoruz: Bunu aynı zamanda güvenlikleştirme söylem ve pratiklerine ilişkin Türkiye’ye özgü bir örüntü oluşturmanın zemini olarak da görüyoruz. Zira raporun ikinci ana bölümü, bir yandan güvenlikleştirme teorisinin ana kavramlarına atıfla güvenlikleştirme söylem ve pratiklerinde rol oynayan aktörleri, onların işlevlerini ve söylemin tehdit yoluyla nasıl inşa edildiğini söylem analizinin bulguları üzerinden gösterirken; diğer yandan da güvenlikleştirmenin Türkiye’ye özgü işleyişini “siyasi iktidarın nasıl bir hegemonik ağ kurup hangi söylem stratejilerine ve olağanüstü tedbir uygulamalarına başvurarak” ördüğüne odaklanıyor.

Raporun son kısmı, 2015 sonrası Türkiye’inde güvenlikleştirme söylem ve pratiklerinin sonuçlarına dair genel bir resim sunuyor. Demokratik siyasetin ve sivil toplum bileşenlerinin kamusal alana müdahilliklerinin engellenmesi ve/veya politika yapma koşullarının imkansız hale getirilmesi; bunun toplumsal kesimler üzerindeki suskunlaştırma ve tepkisizleştirmeye yönelik etkileri; ve son olarak güvenlikleştirmenin kendi “kurgusal” hafızasını yaratma imkanını bulması buradaki temel başlıklar olarak karşımıza çıkıyor. Sonuç itibarıyla Türkiye’de güvenlikleştirme sorunu, tüm demokratik siyaset ve sivil toplum bileşenleri tarafından üzerinde yeniden düşünülmesi ve ona karşı baş etme ve mücadele yöntemlerinin geliştirilmesi gereken bir mesele olarak kendi gündemini dayatıyor. Bu çalışmanın birlikte düşünme ve tartışma ortamına mütevazı bir katkı sağlayacağını umut ediyoruz.

Araştırmanın Metodolojisi

Sorular

Araştırma, tarif edilen kapsamla bağlantılı olarak Türkiye’deki güvenlikleştirmenin söylemlerini, pratiklerini ve sonuçlarını dört temel soruyla odağına almaktadır:

1. Ele alınan vakalardan hareketle tehdidi, tehdit altında olanı ve tehdidin kaynağını tanımlayan güvenlikleştirici aktörler kimlerdir?

2. Güvenikleştirici aktörler güvenikleştirme söylemini inşa ederken hangi bağlamlara, ilişkilere, stratejilere başvurmaktadır?
3. Olağan siyasal süreçlerin dışına taşan olağanüstü tedbirler/pratikler nelerdir?
4. Güvenikleştirme söylem ve tedbirleri, özellikle ifade, medya, toplanma ve örgütlenme özgürlüğü açısından nasıl sonuçlar doğurmaktadır?

Araştırmanın örnekleme

İki aşamalı yürütülen bu araştırma, temel olarak gazete arşiv taraması ve yarı yapılandırılmış görüşme teknikleriyle elde edilen bulgulara dayanmaktadır. Araştırmanın ilk aşamasında, güvenikleştirici aktörlerin kimler olduğunu, güvenikleştirici söylemin hangi argüman ve bağlamlarla inşa edildiğini, güvenikleştirmeye birlikte hangi olağanüstü tedbir(ler)in talep edildiği ya da hayata geçirildiğini tespit etmek amacıyla vakalarda etkin olan iktidar temsilcilerinin beyanları incelenmiş, buradaki söylemler temelinde iktidar yanlısı gazetelerde arşiv taraması yapılmıştır. Arşiv taraması için belirlenen zaman aralığı, vakaların ortaya çıkışına ve vaka için önem arz eden tarihlere bağlı olarak farklılık göstermiştir. Bu çerçevede çalışmada yer alan her vaka için ve vakaya özgü olarak iktidar yanlısı bir gazete seçilmiştir. Gazeteler seçilirken, erişim, yaygınlık ve izleyiciler açısından en fazla okunurluk kıstasları göz önünde bulundurulmuş, yaklaşık üç aylık araştırma ve izleme sonucunda belirlenen vakalarla ilgili en fazla bulguyu sağlayan gazetelerin olmasına dikkat edilmiştir.

Osman Kavala'nın gözaltına alınıp tutuklanması sonrasında yeniden gündeme gelen Gezi davası için gözaltı öncesindeki dönem için, araştırmanın odaklandığı 2015 yılını başlangıç kabul ederek, 1 Ocak 2015 ile Kavala'nın gözaltına alındığı 18 Ekim 2017 tarihleri arasında ve gözaltı sonrası dönem için ise 18 Ekim 2017 ile 30 Ekim 2020 tarihleri arasında Sabah Gazetesi; 31 Mart seçimleri sonrası HDP'li büyükşehir belediyelerine atanan kayyumlar vakası için seçim kampanyası dönemini içeren 06 Ekim 2018 ile 30 Nisan 2020 tarihleri arasında yine Sabah Gazetesi; "Savaş bir Halk Sağlığı Sorunudur" açıklaması sonrasında Türk Tabipler Birliği (TTB) Merkez Konseyi üyelerinin yargılanması vakası için açıklamanın yapıldığı 24 Ocak 2018 ile Ceza Mahkemesinde yargılamanın bittiği Mayıs 2019 tarihleri arasında Yeni Akit Gazetesi; ve Cumhuriyet Gazetesi'nde yayınlanan MİT turları ile ilgili haber nedeniyle yargılanan gazeteciler davası için haberin yayınlandığı 29 Mayıs 2015 ile 31 Ekim 2020 tarihleri arasında yine Yeni Akit Gazetesi araştırmaya dahil edilmiştir.

Pandemi koşullarından dolayı gazetelerin basılı nüshalarındaki metinler değil,

web sitelerinde yayınlanan metinler analiz edilmiştir. Üç aylık araştırma ve izleme sürecinde vakaları temsil eden anahtar kavramlar belirlenmiş; bu kavramlar Google arama motoru üzerinden belirlenen gazetelerin web sitelerine özgülenmiş biçimde arama yapılarak ilgili metinler bulunup arşivlenmiştir. TTB vakasında ise TTB'nin medya takip veri tabanından seçilen gazetenin belirtilen tarihler arasındaki tüm haber ve makaleleri arşivlenmiş ve çalışma kapsamına alınmıştır. Yapılan aramalar sonucunda Gezi davası ile ilgili Sabah Gazetesi'nden 91; kayyum atamaları vakası ile ilgili yine Sabah Gazetesi'nden 130; TTB vakası ile ilgili Yeni Akit Gazetesi'nden 47; ve MİT tırları haberi vakası ile ilgili yine Yeni Akit Gazetesi'nden 199 metine ulaşılmıştır. Elde edilen metinler (haber ve köşe yazıları) söylem analizi yönteminden yararlanarak analiz edilmiştir.

İktidar yanlısı gazetelerin arşivlerine ilave olarak, bu aşamada güvenlikleştirici söylemin ürettiği argümanlara karşı geliştirilen söylem ve argümanları daha iyi izlemek için güvenlikleştirici söylem ve pratiklere mesafeli duran ya da eleştiren Bianet, Birgün, Yeni Yaşam ve Cumhuriyet gazetelerinin arşivleri de taranmıştır. Vakaları güvenlikleştirme çerçevesi dışında ele alan, onlarla ilgili olup biteni yayınlayan, güvenlikleştirme söylem ve pratiklerine karşı meslek, sivil toplum örgütleri, hak savunucuları ve muhalif siyasal aktörlerin verdiği mücadeleyi haberleştiren bu gazetelerden elde edilen metinler analize dahil edilmemişse de buradan elde edilen temalar, söylem analizinin yorumlanmasında bir kaynak olarak kullanılmıştır.

Araştırmanın ikinci aşamasında, vakaların gelişim süreçlerinden ve yaşanan deneyimlerden hareketle, özellikle güvenlikleştirmenin sivil alanı daraltan sonuçlarına ve uygulanan olağanüstü tedbirlere ilişkin düşünce, değerlendirme, tespitlerini almak; bu bağlamda veri toplamak amacıyla, bu söylem ve pratiklere doğrudan ya da dolaylı maruz kalan politik aktörler, hak savunucuları, meslek örgütü yöneticileri, hukukçular, gazetecilerle yarı-yapılandırılmış görüşmeler gerçekleştirilmiştir. Pandemi koşulları dolayısıyla online olarak yapılan toplamda 16 görüşmenin tamamı deşifre edilmiş, çalışmanın ilgili bölümlerinde alıntılar biçiminde kullanılmıştır.

Metinlerin analiz yöntemi

Belirlenen vakalarla ilgili arşivlenen iktidar yanlısı medya metinleri, nitel araştırmalar yapılırken sıkça başvurulan MAXQDA programı aracılığıyla analiz edilmiştir. MAXQDA programında analiz parametreleri/kod ağaçları oluşturulduktan sonra, belirlenen temalar üzerinden kodlamalar yapılmış ve analiz aşamasına geçilmiştir.

Analizden elde edilen bulgular değerlendirilirken, Fairclough'un üç boyutlu/aşamalı eleştirel söylem analizi göz önünde bulundurulmuştur. Fairclough, dilin dolayısıyla söylemin toplumsal öğeleri ve bağlamının diyalektik ilişkisine dikkat çeker (Fairclough ve Graham, 2003: 187-188). Söylemin (1) metin (sözcük seçimi, ifadeler, tanımlamalar vb.), (2) söylemsel pratik (metnin üretimi, dağıtımı, tüketimi; metnin diğer söylemsel pratiklerle etkileşimi) ve (3) toplumsal pratik olmak üzere üç bileşenden oluştuğunu dile getiren Fairclough, özgün bir söylem çözümlenmesinin de bu üç boyutun karşılıklı ilişkilerinin çözümlenmesini gerektirdiğini ifade eder. Çünkü, Fairclough'a göre, metinlerin özellikleri, bir araya getirildiği, yorumlandığı yöntemler ve toplumsal pratiğin doğası arasında temel bağlantılar mevcuttur (Fairclough, 2003: 159-160). Dolayısıyla analizin metin boyutu metinlerin dilsel analizine; söylem pratiği boyutu söylem anlayışındaki etkileşim gibi metin üretim ve yorum süreçlerinin hangi söylem türlerine dayandığını ve bunların nasıl birleştiğini belirleyen etkileşime dayanır. Sosyal pratik boyut ise sosyal analizlerle ilgilenir ve burada kurumsal ve organizasyonel yapıların etkileşimiyle söylem olayının şekil aldığı ön plandadır. (Fairclough'tan aktaran Sözen, 1999: 37).

BÖLÜM 1: GÜVENLİKLEŞTİRME TARTIŞMALARINA GENEL BİR BAKIŞ

1.1. Güvenlik çalışmalarından güvenlikleştirme kuramına

Güvenlikleştirme kuramının genel olarak uluslararası ilişkiler disiplini kapsamında yürütülen güvenlik çalışmalarından ya da bu çalışmaların eleştirisinden türetildiği söylenebilir. Güvenlik çalışmaları, İkinci Dünya Savaşı'na kadar daha çok askeri konular, savaş stratejileri gibi temaların ele alındığı bir alan olmuştur. Savaştan sonra ise savunma ve devletlerin güvenliğini öncelikli olarak araştırma konusu yapan çalışmaların baskın olduğu bir alana dönüşmüştür. Özellikle Soğuk Savaş döneminin başlarından itibaren devleti temel referans nesnesi ve güvenliği sağlayıcı temel aktör olarak konumlandıran (realist/gerçekçi) geleneksel güvenlik anlayışı, bu alanda yapılan çalışmaları büyük oranda çerçevelemiştir. Bu anlayış, güvenliği yalnızca askeri konularla ve güç kullanımıyla ilişkilendirmiş; tehdit olarak sadece askeri tehdidi ele almış ve devletin hayatta kalmasını en önemli değer olarak atfetmiştir. (Baysal ve Lüleci, 2015: 66). Güvenlik meselelerini dar bir bakış açısıyla ele alan geleneksel güvenlik perspektifinin çerçevesi, Soğuk Savaş döneminin askeri ve nükleer meselelerinin basıncıyla gittikçe daralmış ve bu anlayışa yönelik memnuniyetsizlikler/eleştiriler belirmeye başlamıştır.

Bu memnuniyetsizlikler, 1970 ve 80'li yıllarda uluslararası ilişkilerde ekonomik ve çevresel gündemlerin çoğalması, 1990'larda ise kimlik konularına ve uluslararası suçlara ilişkin endişelerin/ilginin artmasıyla birlikte iyice gün yüzüne çıkmıştır (Buzan vd., 1998: 2). Buna paralel olarak, 1970'lerde geleneksel güvenlik yaklaşımını benimseyen elitlerin/aktörlerin akıl yürütme biçimlerini ve takıntılı istikrar varsayımlarını sadece yanlış değil, aynı zamanda tehlikeli bulan Barış Çalışmaları, nükleer tehditlerin mevcut olduğu koşullarda devlet merkezli bakış açısını ahlaki açıdan eleştirmeye başlamıştır (Buzan ve Hansen, 2007: xxix). Öte yandan ekonomik ve çevre meseleleri gibi konuların da uluslararası ilişkiler gündemine girmesiyle birlikte, güvenlik çalışmalarının devlet, askeri tehdit ve güç kullanımı etrafında toplanan dar gündemi, askeri olmayan konuları içerecek şekilde genişleyerek dönüşüme uğrar. Örneğin Richard Ullman "*Redefining Security*" (1983) başlıklı makalesinde, güvenlik açısından tehditlerin yeniden tanımlanması gerektiğini vurgulayarak, güvenliğin çevresel ve iktisadi konuları da içine alacak şekilde genişlemesi gerektiğini savunur (Baysal ve Lüleci, 2015: 67). Buzan ise askeri güvenliğe ek olarak politik, ekonomik, sosyal ve çevre güvenliklerini ekleyerek,

saydığı sektörlerin güvenlikle ilişkilerini ortaya koymuştur:

“Genel olarak konuşursak, askeri güvenlik, devletlerin silahlı saldırı ve savunma kapasiteleri ile birbirlerine dair niyetlerine ilişkin alguları arasındaki iki düzeyli etkileşimle ilgilidir. Politik güvenlik, devletin organizasyonel istikrarıyla, yönetim sistemleriyle ve onlara meşruiyet kazandıran ideolojilerle ilgilidir. Ekonomik güvenlik, kabul edilebilir düzeylerde bir refah seviyesinin ve devlet erkinin sürdürülmesi için gereken kaynaklara, finansa ve pazara erişimine dairdir. Sosyal güvenlik, dilin, kültürün, dinin, ulusal kimlik ve geleneğin geleneksel kalıplarının, kabul edilebilir koşullar içinde değişerek, sürdürülebilirliği ile ilgilenir. Çevre güvenliği ise, tüm beşeri girişimlerin bağlı olduğu temel destek sistemi olarak yerel ve dünyasal biyosferin muhafazasına dairdir” (Buzan, 1991: 19-20’den aktaran Buzan vd., 1998: 8).

Güvenliği yalnızca devlet açısından ele alan, tehdidi de salt askeri tehdit olarak tanımlayan geleneksel yaklaşımın dar perspektifine karşılık, güvenlik çalışmalarının politik, ekonomik, sosyal ve çevre konularını içerecek biçimde genişlemesi gerektiğini iddia eden yeni yaklaşımların bir kısmının “kim/ne için güvenlik” sorusuna; diğer kısmının da “hangi tehditlere karşı güvenlik?” sorusuna odaklandıkları görülmektedir. Güvenlik alanına devlet dışında yeni referans nesnelere ekleyerek çerçeveyi genişleten ilk gruptakiler (derinleştirmeciler), güvenliğin tek referans nesnesinin devlet olmayacağını; bunun yanında devletten farklı düzeylerin (bireyler, toplum, tüm insanlık vb.) bulunduğunu savunurlar. Güvenliğin “tehdit” boyutuna odaklanan ikinci grup (genişletmeciler) ise, askeri tehdit dışında, çevreden sağlığa, ekonomiden politikaya geniş bir tehdit yelpazesini gündeme getirirler. Özetlemek gerekirse, genişletmeciler devleti referans nesnesi olarak tutmaya devam ederek yeni tehdit türlerinden bahsetmekteyken; derinleştirmeciler merkeze yeni referans nesnelere koyarak güvenlik algısını geliştirmektedirler (Baysal ve Lüleci, 2015: 69).

Sonuç olarak, Soğuk Savaş’ın ve dolayısıyla iki kutuplu dünya düzeninin sona ermesi, genişletmeci-derinleştirmeciler kampını geleneksel güvenlik yaklaşımı karşısında güçlendirmiş; güvenlik çalışmaları gündemine çevre, etnisite, ekonomi, sağlık, kültür, kimlik gibi konular girmeye başlamıştır. Bu kamptan türeyen ve güvenliğin her zaman nesnel bir durum olmadığını; özneler arası karşılıklı etkileşim sonucunda söz edimleri aracılığıyla oluştuğunu savlayan Kopenhag Okulu gibi inşacı yaklaşımlar bu tartışmaların eşliğinde güvenlik çalışmaları alanına girmiştir.

Güvenlik literatüründe, güvenliğin farklı alanlarla ilişkisi kurulurken, aynı

zamanda “güvenlik kavramının ne anlama geldiği”, “bir meseleyi güvenlik meselesi yapan şeyin ne olduğu” sorularının cevapları da aranmaktadır. Oldukça muğlak olan güvenlik kavramının genel olarak edinilmiş değerlerin korunmasına işaret ettiğini ifade eden Wolfer, güvenliği bir ulusun az ya da çok sahip olduğu ya da sahip olmayı arzula-dığı bir değer olarak tarif ederek, güvenliğin nesnel ve öznel boyutlarından söz eder: Güvenliğin nesnel boyutu edinilmiş değerlere yönelik herhangi bir tehdidin yokluğu iken, öznel boyut ise bu değerlerin saldırıya uğrayacağı korkusunun yokluğu anlamına gelmektedir (Wolfers, 1952: 484-485). Kopenhag Okulu’nun önemli bir temsilcisi olan ve güvenliğin göreceliliğini dile getiren Waever, güvenlik *sorunundan* söz etmek için bir tehdidin varlığı ve bu tehdide karşı gerekli tedbirlerin alınmamış olmasını; güvenlik *konusunun* ise tehdidin ve onun üstesinden gelmek için alınacak (olağan olmayan) tedbirin birbiriyle ilişkili olma durumunu içerdiğini kast eder (Waever, 1998: 7). Ne var ki güvenlik tehditlerine yönelik geliştirilen her türlü söylem ve pratik, onlarla başa çıkmak için olağanüstü tedbirlerin kullanımını gerekçelendirmekle sonuçlanabilir. Benzer bir yerden hareketle Buzan, bu durumu şu şekilde tarif etmektedir: “Güvenliğe başvurma, güç kullanımını meşrulaştırmanın anahtarı olmuştur, ama daha genelde devlete ‘tehditlerin’ üstesinden gelmek için harekete geçmenin ya da özel güçler elde etmenin yolunu açmıştır” (Buzan vd., 1998: 21).

Görüldüğü gibi, “güvenlik nedir?”, “bir şeyi güvenlik meselesi haline getiren nitelikler nelerdir?”, “kimler/neler için güvenlik?”, “tehdit nedir, tehdidin kapsamına neler girer?” gibi sorular, güvenlik çalışmaları literatürünün en önemli soru ve araştırma temalarını oluşturmaktadır. Bu soru ve temalara getirdiği farklı açıklama ve bakış açısıyla güvenlik çalışmalarının kapsamını genişletip derinleştiren Kopenhag Okulu, literatüre kazandırdığı güvenikleştirme kavramıyla en fazla başvuru alan yaklaşımların başını çekmektedir.

1.2. Güvenikleştirme kuramı

Güvenikleştirme kuramını, 1980’lerin sonlarında güvenlik çalışmaları literatürüne kazandıran Kopenhag Okulu, devleti yegâne güvenlik aktörü olarak nitelendiren, devletlerin salt askeri kuvvet kullanımı ile tehdit edildiğine vurgu yapan ve bu tehditlerle baş etmek üzere gücün dengelenmesi davranışını kalıplaşmış politika olarak benimseyen geleneksel güvenlik anlayışına bir eleştiri olarak doğmuştur (Akgül-Açıkmeşe, 2011: 46). Dolayısıyla geleneksel güvenlik çalışmalarının ters istikametinde yer alan genişletmeciler-derinleştirmeciler kampının bir parçası olarak bu ekol, güvenlik

konularının “söz edimleri” (ve onların etrafında inşa olan söylemler) sayesinde birer güvenlik tehdidi olarak oluşturulduklarını savunan inşacı bir yaklaşımı benimsemiştir. Okul, böylelikle güvenliğin veya tehditlerin kapsamı kadar ortaya çıkış süreçleriyle de ilgilenmektedir.

Kopenhag Okulu’nun güvenikleştirmeye ilişkin temel çerçevesinin, 1990’lı yılların sonlarına doğru Ole Waever tarafından yayınlanan “*Securitization and Desecuritization*” (1998) makalesinde çizildiğini ifade etmek yanlış olmaz. Bu çalışmada güvenliğin, siyaseti kendisine ait yerleşik kuralların dışına taşıdığından; meseleleri ya özel bir siyaset türü kapsamına aldığı ya da siyaset üstü bir çerçeveye taşıdığına dile getirerek, güvenikleştirmeyi siyasallaşmanın aşırı bir versiyonu olarak tarif ederler (Buzan vd., 1998: 23). Kuramsal olarak herhangi bir konunun güvenikleştirme açısından (konumları değişebilen) “üç hali”ne işaret ederek, bunu bir spektrum yardımıyla açıklarlar:

“Teoride, herhangi bir kamusal mesele, siyaset dışı olmaktan (bunun anlamı devletin meseleyle ilgilenmemesi ya da meselenin başka herhangi bir şekilde kamusal tartışma ve karar meselesi haline getirilmemesidir) siyasallaştırılmaya (bunun anlamı meselenin yönetsel karar alımını ve kaynak aktarımını gerektiren bir kamu politikasının, ya da daha nadiren, müşterek yönetişimin başka biçimlerinin bir parçası olmasıdır) ve oradan güvenikleştirmeye (bunun anlamı meselenin olağanüstü tedbirleri gerektiren ve siyasi işleyişin olağan sınırları dışındaki eylemleri gerektirendiren varoluşsal bir tehdit olarak sunulmasıdır) uzanan bir spektrumda konumlandırılır. Prensipite, meselelerin bu spektrumda konumlandırılması açıktır: Herhangi bir mesele, koşullara bağlı olarak bu spektrumun herhangi bir parçasında konumlanabilir” (Buzan vd., 1998: 23-24).

Bu açıklamayı takiben güvenikleştirme pratiğinin, herhangi bir konunun politika yapıcılar tarafından güvenlik sorunu/tehdidi olarak tarif edilip güvenlik gündemine eklenmesiyle; “tehdit konumuna yerleştirme söylemleri” ile başladığını söylemek mümkündür. Güvenlik meselesi olarak tarif edilen sorunla baş edilemediği takdirde diğer meselelerin bir öneminin olmayacağı söylemi geliştirilerek, güvenlik gündemine giren konuya diğer benzer konular arasında mutlak bir öncelik tanınır (Baysal ve Lüleci, 2015: 76). Böylelikle politika yapıcılar ya da güvenikleştirici aktörler, meseleyi olağanüstü yollarla ele almayı, normal politik kuralları yok sayarak (gizlilik, ek vergi, temel haklara sınırlama koyma, kamu kaynaklarını spesifik bir alana yönlendirme gibi) olağanüstü tedbirleri devreye sokmayı talep ederler (Buzan vd., 1998: 24). Bu yolla güvenliğe ilişkin kaygılar, siyasi öncelikleri belirleyerek, devletin rutin siyasi düzenini

ve işleyişini bozan politikaların geliştirilmesine yol açarlar. Buradan yola çıkarak güvenlikleştirme, söylem yoluyla tehditlerin inşa edildiği ve tehditlere karşı alınan olağanüstü önlemlerin meşrulaştırıldığı bir uygulamaya işaret eder (Hisarlıoğlu, 2019: 1).

Kopenhag Okulu yaklaşımına göre herhangi bir mesele, gerçekten güvenlik sorunu oluşturup oluşturmadığından bağımsız olarak¹ söz edimi olarak ve söyleme dayalı sosyal inşa yoluyla güvenlik sorununa dönüşmektedir (Akgül-Açıkmeşe, 2011: 60). Güvenlikleştirme, tam da bu tariften yola çıkarak, kamuoyunu ilgilendiren ve kamusal alandaki müzakerelere açık meselelerin söz-edimler yoluyla güvenlik problemi olarak sunulmasıdır. Bu kurama göre, en basit anlatımıyla, bir konuyu “güvenlik” meselesi olarak adlandırmak, onu bir güvenlik sorunu hâline getirir. Burada konunun “gerçek” bir tehdit olup olmadığının önemi yoktur, çünkü inşacı bir bakış açısıyla güvenlik özneler arası bir yapım olarak tanımlanır. Buzan vd.’nin deyişiyle, “güvenlik ne özneler ne nesnelere ile açıklanabilir; güvenlik daha ziyade öznelerin arasında var olur ve sosyal olarak inşa edilir” (Buzan vd., 1998: 31). Bununla beraber güvenlikleştirme, sadece güvenlikleştirme söylemlerinin dolaşıma girmesiyle; olağan kuralların devre dışı bırakılmasıyla ya da kuralları devre dışı bırakmayı meşrulaştıracak tehditlerin varlığıyla başarıya ulaşmaz (Buzan vd., 1998: 25). Bunlar, güvenlikleştirme girişimleri olarak tarif edilebilir. Başarılı bir güvenlikleştirme için güvenlikleştirici aktörlerin söylemlerinin, politika çıktılarının muhatapları kitleler (izler-kitle- *audience*) tarafından kabul görmesi ve izlenen olağanüstü hâl politikalarını desteklemesi gerekmektedir (Hisarlıoğlu, 2019: 3).

1.3. 2015 sonrası Türkiye’de Güvenlikleştirme

Yukarıda yapılan tartışmaların pek çoğu, Türkiye’de 2015 sonrası yaşananlarla örtüşmektedir. Bu süreçte, barış müzakereleri sona erdirilmiş, 15 Temmuz askeri darbe girişimi ardından ilan edilen OHAL uygulamalarıyla demokratik siyasetin bilindik işleyişi devre dışı bırakılmış, ardından olağanüstü hal kalıcılık kazanarak “normalleşmiş”tir. Kurgan’ın (2018) da belirttiği gibi, 2015 sonrasında yaşananları “kutuplaştırma siyaseti” söylemi ile açıklamak mümkün görünmemektedir. Bu süreçte toplumsal alanda güvenlik sorunu olmayan pek çok meselenin “savaş” ve “terör” diline aktarıldığı; özellikle hak temelli çalışmalar yürüten örgütler, savunucular, muhalif

¹ Kopenhag Okulu yaklaşımının “gerçek” güvenlik sorunlarıyla “söylemsel olarak inşa edilmiş” güvenlik sorunları arasında bir ayırım yapmayı mümkün kılmadığı konusunun tartışmalı olduğunu belirtmek gerekir. Bu konuda bir tartışma için bkz. Taureck (2006)

siyasetçiler ve hakikat ısrarında devam eden gazetecilerin düşman ilan edildiği ve/veya güvenlik tehdidine dönüştürüldüğü izlenmektedir. Bu gelişmeler dört vakada açıklıkla izlenebilmektedir.

Bunlardan ilki Gezi vakasıdır. Osman Kavala'nın Gezi eylemlerine ilişkin olarak 2017'de gözaltına alınarak tutuklanması, 2018'de yine Gezi eylemleri gerekçe gösterilerek gözaltına alınan 16 hak savunucusunun Kavala ile birlikte "cebir ve şiddet kullanarak Türkiye Cumhuriyeti hükümetini ortadan kaldırmaya veya görevini yapmasını kısmen veya tamamen engellemeye teşebbüs" suçlamasıyla yargılanması, 2013 Mayıs/Haziran'ında siyasi iktidarın uygulamalarına karşı demokratik bir tepki olarak gündeme gelen ve güvenlik önlemleri ile bastırılan (Kaygusuz, 2016; Kurgan, 2018) Gezi eylemlerini gerçekleştirdiği tarihten 4 yıl sonra yeniden kamuoyunun gündemine taşımıştır. 2019'da başlayan yargılama süreci, farklı gerekçelerle ve kapsamı genişletilerek bugüne kadar sürdürülmüştür. Bu süreçte gündeme gelen çok sayıda anlık gelişmenin ve söylemin bir araya gelerek ortaya çıkardığı örüntüyü tanımlamak, bütünü anlamak açısından önemli ipuçları sunmaktadır. Birbirine eklemlenen çok sayıda tedbir ve söylemin bir bütün olarak değerlendirilmesi sadece suçlulaştırılan öznelerin değil, sivil toplum alanının ve toplumsal muhalefetin bir bütün olarak güvenikleştirildiği ve kendini devletle özdeşleştiren siyasi iktidarın varlığına tehdit olarak takdim edildiği yeni bir döneme işaret etmektedir.

2015 Temmuz'unda Kürt illerinde yaşanan askeri operasyonlar ve ardından ilan edilen sokağa çıkma yasaklarıyla başlayan ve 315 sivilin ölümüne neden olan şiddet ortamı, bilhassa geçmişten bu yana devletin ulusal güvenlik söylemine dayalı siyasi geleneğinin uzamında yer alan Kürt meselesi açısından, iktidarın kendi meşruiyetini yoğunluklu olarak güvenikleştirici edim ve söylemlere dayandırdığı yeni bir dönemin başlangıcına açılmıştır. Geri'nin de (2016) belirttiği üzere, güvenikleştirme politikalarının ayırt edici bir özellik taşıdığı 2015 sonrası siyasi pratik ve söylemler, Kürt meselesiyle ilgili çok daha geniş bir tehdit algısının inşa edildiği; bazı bakımlardan "topyekün bir savaş anlatısı"na yönelik emarelerin görüldüğü yeni bir döneme işaret etmektedir. 2015 sonrası dönemde HDP eş başkanları ve seçilmiş Kürt siyasetçilerine yönelik çok sayıda dava açılmış ve en nihayetinde haklarında çıkan tutuklu yargılama kararıyla cezaevine konulmuşlardır; ki bunun kendisinin başlı başına Kürt siyasetini tasfiye etme süreci olarak işlediği görülmektedir. Sivil siyaset alanını tahribata uğratan bu süreçte, özellikle Kürt bölgesindeki yerel yönetimlere baskının yoğunlaştığı da görülmektedir: Bu açıdan asıl dönemeç, 2016'daki OHAL döneminde çıkarılan 674

sayılı kanun hükmünde kararname (KHK) olmuştur; Cumhurbaşkanı ve İç İşleri Bakanlığı'na belediyelere kayyum atama, valilere ise belediyelerin taşınır mallarına el koyma ve çalışanlarını görevden uzaklaştırma yetkisi verilmiştir. 674 nolu KHK'nın hemen ardından 11 Eylül 2016'da HDP'nin bileşenlerinden biri olan DBP'den seçilmiş 3 büyükşehir, 10 il, 63 ilçe ve 22 belde ile 95 belediyeye kayyum atamaları gerçekleşmiştir. HDP'nin yayınladığı *Türkiye'de Kayyum Rejimi ve Seçme Seçilme Hakkının Gaspı Raporu'na* (2020) göre, bunu 93 belediye eş başkanının, yüzlerce belediye meclis üyesi ve il genel meclis üyesinin tutuklanması izlemiştir. Bununla birlikte, kayyumlaştırmanın bir yönetim biçimine ve aslen bir güvenlikleştirme rejimine dönüşmesinde, 31 Mart 2019 yerel yönetim seçimleri önemli bir kırılma noktasıdır. Seçim kampanyası döneminde siyasi iktidarın “seçilmiş olsalar dahi Kürt belediye başkanlarının yerine kayyum atanacağı”na yönelik tehditkar söylemi, kısa bir zamanda gerçekliğe dönüşmüş, seçimlerde 3 büyükşehir, 5 il, 45 ilçe ve 12 belde belediyesi kazanan HDP'li belediye eşbakanlarına hızla kayyum atanmıştır. Evrensel Gazetesi'nin 02 Ekim 2020 tarihinde yaptığı habere göre, HDP'nin kazandığı 65 belediyeden 48'ine kayyum ataması, 6'sına ise mazbatalarını vermeme yoluyla el konulmuştur. Bu noktada yerel yönetimlere atanan kayyumlar, Kürt siyasetçilerinin olduğu kadar seçmenlerin politik tercihlerinin de güvenlikleştirilmesi anlamına gelmektedir. Sistemik olarak HDP'nin temsil ettiği yerel siyasete yönelik uygulanan ve başta seçme ve seçilme, örgütlenme ve ifade özgürlüğü olmak üzere çoklu hak ihlallerine neden olan kayyumlaştırma politikası, hem diğer muhalif yerel yönetimler ve siyasetçiler hem de kamusal düzende benzer bir özerkliğe sahip yönetim sahaları için bir tehdit olarak, siyasi iktidarın sivil alanı kapatan edimlerinin anlaşılmasında örnek teşkil etmektedir.

Türkiye'de benzer bir güvenlik edimi ve dilinin, medya ve ifade özgürlüğü alanlarını daraltacak biçimde de kullanıldığı görülmektedir. İktidarının ilk yıllarında ifade ve medya özgürlüğü konularında liberal politikalara sahip olan AKP hükümeti, mevcut durumda muhalif medya kuruluşlarına ya da gazetecilere yönelik idari tedbirleri almada ya da yargı mercilerini harekete geçirmede tereddüt etmemektedir. 2007 sonrasında ekonomik ve organizasyonel açıdan medyayı yeniden dizayn etme çabasına hız veren hükümet, özellikle 2013'teki Gezi eylemleri ve 2015'te biten Çözüm Süreci'nin ardından hegemonik etkisini iyiden iyiye arttırmış, doğrudan yayın yasaklarını, internet sitelerine ve sosyal medya platformlarına erişim yasaklarını devreye sokmaya başlamıştır. İktidara yakın medya tahkim edilirken, ana akım ve

muhafif medyanın ekonomi politiđine de mdahaleler olmuřtur. Medya sahiplerine ve řirketlerine ynelik idari yaptırımlar, vergi soruřturmaları bařlatılmıř, bu medya kuruluřlarında alıřan ve hkmet politikalarını eleřtiren gazetecilerin iřten ıkartılması sađlanmıřtır. Daha vahimi, medya ve ifade zgrlđne ynelik baskılara rađmen muhafif yayın yapmaya devam eden medya kuruluřları ya da iktidar ve onun politikalarını eleřtirecek biimde gazetecilik faaliyeti yrten gazetecilerin, “gvenlik kapsamında” etiketlenerek yargılanması ve haklarında cezalar ıkmasıdır. OHAL dneminde birbirinden farklı yayın politikaları izleyen 204 medya kuruluřunu kanun hkmnde kararnamelerle kapata² Trkiye, Uluslararası Gazeteciler Fedarasyonu’nun (IFJ) Mart 2021 verilerine gre, “dnyada gazetecileri en fazla cezavine gnderen lke” olarak da bař sıradadır.³ Tutuklanan ya da yargılanan gazetecilere yneltilen iddianamelere bakılınca, sulamaların benzer zellikler gsterdiđi grlmektedir: Daha sonraki blmlerde grleceđi zere, gvenlikleřtirmenin sıklıa bařvurduđu “darbeye iřtirak”; “casusluk ve devlete ait gizli bilgileri yaymak”; “rgt propagandası ve rgt aıklamalarına yer vermek”; “rgt yneticiliđi, rgt yeliđi, rgte ye olmamakla birlikte rgt adına su iřlemek”, “rgte yardım”; “suu vmek ve suu teřvik, gizliliđin ihlali”; “kin ve dřmanlıđa tahrik” sulamaları, gazetecilerin sadece kendi mesleki faaliyetlerini gerekleřtirmeleri nedeniyle cezalandırmaya tabi tutulmaktadır (Mumcu ve Koak, 2018) . MİT tırları haberlerini yayınlayan gazetecilerin yargılanıp ceza almaları ise, gazetecilik faaliyetinin gvenlikleřtirilmesine tipik bir rnek oluřturmaktadır.

MİT tırları olayı, 1 Ocak 2014 yılında Hatay’ın Kırıkhan ilesi ve 19 Ocak 2014’te Adana’nın Ceyhan ilesinde Milli İstihbarat Teřkilatı’na (MİT) ait olduđu belirlenen ve Suriye’ye gtrlmek zere iinde askeri mhimmat bulanan tırların durdurulması olayıdır. Olayı kamuoyuna ilk duyuran, 3 Ocak 2014 tarihli “*O Tır ‘devlet sırrı’ ıktı*” bařlıklı haberi ile Radikal Gazetesi; tırların silah tařıdıđını kesin bir dille ifade eden ve mhimmatın fotođraflarını yayınlayan ilk gazete ise Aydınlık olmuřtur. Ocak 2014 tarihli “*İřte TIR’daki Cephane*” bařlıđıyla yayınlanan haberden dolayı,

² Bkz. Gizem Sade, “15 Temmuz darbe giriřimi sonrasında ka kiři grevinden ihra edildi, ka kiři tutuklandı?”, <https://tr.euronews.com/2020/07/15/verilerle-15-temmuz-sonras-ve-ohal-sureci>, 15.07.2020, eriřim tarihi 25.11.2021

³ Rapora gre en az 67 medya alıřanının cezaevinde bulunduđu Trkiye’yi hapisteki 23 gazeteciyle in, 20 kiřiyle Mısır, 16 kiřiyle Eritre ve 14 kiřiyle Suudi Arabistan izlemektedir. Bkz. “IFJ:Trkiye En fazla Gazetecinin Cezaevinde Olduđu lke”, Deutsche Welle, 12.02.2021, <https://www.dw.com/tr/ifj-t%C3%Bcrkiye-en-fazla-gazetecinin-hapiste-oldu%C4%9Fu-%C3%Bclke/a-56851035>.

Aydınlık Gazetesi yöneticilerine dava açılmış, 21 Şubat 2019 tarihinde davanın düşürülmesine karar verilmiştir.

Olayın kamuoyu gündemine gelmesinden sonra devlet ve hükümet yetkilileri ağız birliği içinde tırlardaki malzemenin devlet sırrı olduğuna dair vurgu ile birlikte, taşınan malzemenin yardım malzemesi olduğunu ve Suriye'deki Bayırbucak Türkmenlerine gittiğini ısrarla ifade etmişlerdir. Yasal olmayan bir uygulama yaparak tırlara arama emri veren ve aramayı gerçekleştiren devlet yetkilileri ile ilgili hukuki işlem başlatılacağını duyuran dönemin Başbakanı Recep Tayyip Erdoğan başta olmak üzere iktidar mensubu aktörler, olayı Gülen Cemaati'nin "paralel devlet adımı" olarak nitelendirmiştir. Olayın kamuoyuna yansımından yaklaşık 15 ay sonra 29 Mayıs 2015 tarihinde Cumhuriyet Gazetesi'nin yayın yönetmeni Can Dündar imzasıyla yayımlanan "*İşte Erdoğan'ın Yok Dediği Silahlar*" başlığını taşıyan haberi, iktidar kanadından sert tepkiyle karşılanmış, bu tarihten sonra iktidar yanlısı medya ve politik aktörler başta olmaz üzere iktidar ağı tarafından özellikle Dündar'a yönelik güvenlikleştirici, itibarsızlaştırıcı ve suçlayıcı bir kampanya başlatılmıştır. Haklarında adli soruşturma açılan gazeteciler Can Dündar ve Erdem Gül, ifade verme çağrısı üzerine gittikleri adliyede 26 Kasım 2015'te tutuklanmış; tutukluluk halleri üç ay sonra Anayasa Mahkemesi'nin (AYM) verdiği hak ihlali kararıyla sona ermiştir. Erdem Gül hakkında açılan dava, zamanında açılmadığı gerekçesiyle düşürülmüş; yargılanması devam eden ve adliye önünde silahlı saldırıya uğrayan Dündar, yurtdışına çıkmak zorunda kalmıştır. Yargılama sonucunda Dündar hapis cezası almış; Türkiye sınırlarındaki herhangi bir adliye veya kolluk kuvvetine gelmediği ve "kaçak" sayıldığı gerekçesiyle mal varlıklarına el konulmuştur.

Güvenlikleştirme söylem ve edimleri örgütlenme özgürlüğünü engelleyecek şekilde de kullanılmaktadır. Türk Tabipleri Birliği'nin (TTB) Türkiye'nin saygın bir meslek örgütü ve aynı zamanda sivil toplumun köşe taşlarından olan bir demokratik kitle örgütü olduğu bilinmektedir. 2015 Temmuz'unda ilan edilen süresiz-sınırsız sokağa çıkma yasaklarının yaşam ve sağlık hizmetlerine erişim haklarının ihlali anlamına geldiğini yüksek sesle dile getiren TTB, aynı zamanda sağlık hizmetlerine erişimle ilgili hak ihlallerini görünür kılan bir rapor hazırlamıştır (Vatansever, K., Aksu Tanık, F. ve ark., 2015). Bu sorunları Dünya Tabipleri Birliği, Avrupa Hekimler Daimi Komitesi gibi uluslararası hekim örgütleri nezdinde görünür kılmış, bu örgütlerin Türkiye'de yaşanan hak ihlallerine ilişkin tutum belgeleri yayınlamasını sağlamıştır (WMA, 2015). Bu dönemden itibaren TTB'nin hekimlik değerleri temelinde yaşam ve

sağlık hakkını korumaya yönelik açıklamaları, ama bunun ötesinde bizzat demokratik kitle örgütü olarak TTB'nin kendisi “terörü ve teröristleri desteklemekle” itham edilmeye, güvenlikleştirme söylem ve pratiklerinin alanına dahil edilmeye başlanmıştır. 2018 Ocak ayında Zeytin Dalı Operasyonu olarak bilinen Afrin Harekâtı nedeniyle yapılan “*Savaş Bir Halk Sağlığı Sorunudur*” başlıklı basın açıklaması, TTB Merkez Konseyi üyelerinin evlerine baskınlar düzenlenmesi, ev ve iş yerlerinde aramalar gerçekleştirilmesi ve tümünün gözaltına alınması ile sonuçlanmıştır. Açılan davada ise tüm Merkez Konseyi üyelerine “halkı kin ve düşmanlığa tahrik etme” suçundan ceza verilmiştir. TTB vakası, anayasal bir meslek örgütünün kendi yasasından ve mesleki değerlerinden köken alan etkinliklerinin güvenlikleştirilmesi konusunda önemli bir örnek teşkil etmektedir.

Yukarıda ana hatlarıyla sunulan vakalar, 2015 sonrasındaki Türkiye’de sivil alandaki hareket ve müdahale kabiliyetlerini yeniden düşünmek ve tartışmak için son derece önemlidir.

BÖLÜM 2: TÜRKİYE’DE GÜVENLİKLEŞTİRME SÖYLEM VE PRATİKLERİ:

1. Güvenlikleştirmenin bileşenleri

1.1. Güvenlikleştiren aktörler

Güvenlikleştirme yaklaşımında, *kimlerin ya da nelerin* tehdit altında olduğuna karar veren, tehdidin içerik ve biçimini tanımlayan ve bu tehdidin kimden ya da neyden kaynaklandığını tayin ederek deklare eden *güvenlikleştirici aktörlerden* söz edilir. Güvenlikleştirme söylemini inşa edenler olarak da tarif edilebilecek bu aktörlerin, genel olarak iktidar seçkinlerinden (hükümetler, siyasi liderler, siyasetçiler, bürokratlar kadar medya patronları, kanaat önderleri, büyük sermaye sahiplerinden vb.) oluştuğu ifade edilir. Güvenlikleştirmeyi yapan aktör, son derece bilinçli tercihlerde bulunarak, olağanüstü tedbirler koymak istediği konuları güvenlik sorunu olarak adlandırır. Geleneksel olarak her zaman bir karşılığı bulunan “güvenlik” ifadesini kullanarak acil bir durumun olduğunu beyan eden güvenlikleştirici aktör, tehdidi bertaraf etmek için gerekli tüm tedbirleri almaya yönelir (O’Reilly, 2008: 69’dan aktaran Baysal ve Lüleci, 2015: 76).

1.1.1. İktidar seçkinleri

2015 sonrası Türkiye’de toplumsal alanda güvenlik sorunu olmayan pek çok meseleyi “savaş” ve “terör” diline aktaran, özellikle hak temelli çalışmalar yürüten örgütler, savunucular, muhalif siyasetçiler ve gazetecileri düşman ilan ederek güvenlik tehdidine dönüştüren işleyişin temsilcileri ve uygulayıcıları, başta Cumhurbaşkanı olmak üzere AKP mensubu politikacılarıdır. Türkiye’de yalnızca muhalif özne ve grupları değil, aynı zamanda hak savunuculuğu yapan tüm sivil toplum kurumlarının demokratik bir toplumda kendi varlık nedenlerine içerik kazandıran beyan ve faaliyetlerini bir tehdit olarak adlandıran, söz konusu kişi ve kurumları hedef gösterip itibarsızlaştıran ve en nihayetinde onlara yönelik “olağanüstü tedbir”ler koyanların başında AKP hükümetindeki politika yapıcılar ve karar alıcılar bulunmaktadır. Bu durumun en açık örneklerinden biri, kamuoyunca “MİT turları vakası” olarak bilinen olaya ilişkin Cumhuriyet Gazetesi’nde 29 Mayıs 2015 tarihinde yayınlanan “*İşte Erdoğan’ın Yok Dediği Silahlar*” başlıklı haberi yapan/yayınlayan gazetecilere yönelik başlatılan süreçtir. Haberin hemen ardından iktidar ağının aktörleri tarafından belirgin

bir tepki gösterilmez iken; iki gün sonra Cumhurbaşkanı Erdoğan'ın 31 Mayıs 2015 tarihinde TRT'de katıldığı canlı yayın sırasında MİT turları konusunun gündeme getirilmesini casusluk faaliyeti biçiminde niteleyerek *“MİT'e yönelik atılan o iftiralar bir ajan, bir casusluk faaliyetidir ve bu gazete de bunların arasına girmiştir... Bunu özel haber olarak yapan kişi de bunun bedelini ağır ödeyecek öyle bırakmam onu”* sözleriyle yaptığı açıklama, özellikle iktidar yanlısı medyayı harekete geçirmiştir.

Burada kritik olan ise, güvenlikleştiren aktörlerin sadece kamusal bilinirlikleri yüksek olan siyasi iktidara mensup isimlerle sınırlı olmamasıdır: Recep Tayyip Erdoğan, Devlet Bahçeli ve Süleyman Soylu gibi iktidar seçkinlerinin siyasal-toplumsal-sembolik açıdan ağırlıkları elbette ki şüphe götürmez ve sivil alanın kapatılmasındaki rolleri son derece belirginken, burada göz ardı edilmemesi gereken; güvenlikleştirme söylem ve edimlerinin üretiminin, onlara yaygınlık kazandırılmasının, çoğaltılması ve yeniden üretiminin bir *“iktidar ağı”* tarafından işlerlik kazandırıldığıdır. İktidar ağı, salt siyasi iktidarın yukarıdan aşağıya teşkilatlanma biçimleri ya da hiyerarşik konumlarını değil, sosyo-ekonomik olarak farklı kademeler ve alanlarda mevcut siyasi yapıyı sürdürmek için kurulan hedef birlikteliklerini, ortaklıklar, ittifaklar; dolayısıyla iktidarla pragmatist ve/veya sonuç odaklı, değişken ve zamana yayılan yatay ilişkilene hallerini içermektedir. Bu nedenle de iktidar ağı, hegemonik olan tarafından içerilme, tanınma ve fayda sağlamayı kapsayan güç ilişkilerine müdahil olma anlamına da gelebilmektedir. Başka bir deyişle, güvenlikleştirme söylem ve pratiklerinin üretimi, ekonomik- politik ağlar kadar, medya ve iletişim ağları ya da sosyal-kültürel üretim ağları gibi birbiriyle çıkar ilişkisine dayalı değişken ortaklıklar kuran bir düzleme yayılmaktadır.

Çalışmamıza dayanak oluşturan dört vakaya yönelik bulgular, güvenlikleştirici aktörler açısından iktidar ağına ilişkin tabloyu açıkça ortaya koymaktadır. Vakaya özgü olarak farklılaşan başka güvenlikleştirici aktörlerin devreye girdiği, kimi zaman da bu aktörlerin eş zamanlı hareket ettiği görülmektedir. Tam da bu noktada, Türkiye'deki güvenlikleştirme mekanizmasının temel unsurunun altını bir kez daha çizmek yerinde olacaktır: İktidar ağı, ona mensup aktörlerin eşit bir ilişki geliştirdikleri ya da eşit iktidar gücüne sahip oldukları anlamına gelmemektedir. Siyasi iktidarın tepe noktası dışında kalan diğer aktörlerin, çoğu zaman iktidarın temsilcileri/sözcülerinin eylem veya söylemleriyle harekete geçtiği; güvenlikleştirme adına kendiliğinden söz ürettikleri durumlarda ise daha önce yapılmış açıklamalar ve tanımlamalara göre vaziyet aldıkları, onların tavırlarına göre güvenlikleştirme söylemini sürdürdükleri ya da sonlandırdıkları

ifade edilebilir. Bu durumun Gezi vakasında nasıl örneklendiğini Katılımcı G1 şu şekilde aktarmıştır:

“Mesela ...Cumhurbaşkanlığı İstişare Kurulu üyesi Bülent Arınç, bir akşam bir televizyon programında eski meclis başkanı sıfatıyla konuşurken ‘Osman Kavala iddianamesinin içi bomboş’ derken. ... hükümet yanlısı medyada bu konuyla ilgili hemen hemen hiçbir şey yoktu. Ne zaman ki, yaklaşık 24 saat sonra Cumhurbaşkanı bir yerde bu konuyla ilgili konuştu ve ‘Kavala’larla, Yasin Börük’ü öldürenlerle aynı yerde durmayız’ dedi, bir anda AKP yanlısı medyadan da aynı dilde bir cevap başladı.”

Aynı katılımcı şunları da ekleyerek durumu vurgulamaktadır:

“Bence aslında olayda tek bir aktör var. Ben bunun Türkiye’deki ... tek adam rejimiyle de biraz alakalı olduğunu düşünüyorum. Çünkü aslında orası bir şey söylemeden ya da herhangi bir sinyal vermeden, yani makamdan bir şey çıkmadan başka hiç kimse hiçbir şey söylemiyor. O yüzden herkes pozisyonunu aslında makamdan gelecek cümleye göre şekillendiriyor. Dolayısıyla makam bir şey söyleyene kadar herkes sessiz, daha AKP yanlısı medyadan ve kanaat önderlerinden söz ediyorum. Ama makam bir şey söylediği anda sonraki sabah bir arkasına dizilme durumu var.”

Dolayısıyla iktidar ağında yer alan aktörlerin ihtiyaç duydukları anda birbirlerini referans göstererek güvenikleştirme retoriklerini güçlendirmeye çalıştıkları ifade edilebilir.

1.1.2 Yargı mensupları:

Güvenikleştirmenin başlıca aktörleri, gerek söylemin gerekse de yasama ve yürütme gücünü elinde bulundurmaları ve yasal işleyişi düzenleyen pratiklerin mimarları olmaları bakımından siyasal iktidarın temsilcileri olsa da güvenikleştirici aktör olarak yargı mensupları önemli bir rol oynamaktadır. Bilhassa güvenikleştirme söyleminin inşasında savcıların hazırladığı iddianameler önemli bir işleve sahiptir.

Örneğin, Gezi vakasına yönelik olarak yapılan çözümlenme, gözaltı ve tutuklama gibi olağanüstü tedbirlere savcılar tarafından hazırlanan iddianameler yoluyla meşruiyet kazandırılmaya çalışıldığını ortaya koymaktadır. İddianameler, Gezi eylemlerini uluslararası uzantıları da olan “organize ve planlı bir ayaklanma” ve “hükümeti devirme girişimi”, “darbe amacı taşıyan komplo” olarak takdim etmekte; sivil toplum faaliyetlerini ise eylemleri provoke etme, kitleselleştirme ve yayma amacı taşıyan faaliyetler şeklinde tanımlayarak güvenlik gündemine eklemektedir.

Toplumsal muhalefet ve sivil toplum alanı Gezi eylemleriyle ilişkilendirilmekte, önemli temsilcileri ise “dış mihraklarla”, “uluslararası güçlerle” iş birliği yapan “ajanlar” ve “yerli işbirlikçiler” gibi tanımlamalarla ulusal güvenliği tehdit eden iç düşmanlar olarak takdim edilmekte ve “darbe amacı taşıyan komplonun” “organizatörü, yöneticisi ve finansörü olmakla”, “dış düşmanla iş birliği yaparak eylemleri provoke etmekle” suçlanmaktadır. Böylece hem sivil toplum faaliyetlerinin hem de demokratik eylem ve ifade biçimlerinin güvenleştirilmesinde iddianameler işlevsel bir rol oynamaktadır. Burada dikkat çekici noktalardan biri, izleyen bölümde de detaylandırılacağı gibi, iddianamelerde yer alan suçlamaların iktidar yanlısı gazetelerin/köşe yazarlarının söylemlerini şekillendirmesidir.

Öte yandan siyasi aktörler, incelenen vakalara yönelik kritik gelişmelerin yaşandığı anlarda yaptıkları açıklamalarla konunun yargı açısından da yeniden ve farklı biçimlerde güvenlik alanına alınmasına kaynaklık etmektedirler. Örneğin Gezi davasında yargılanan sanıklar için beraat kararı verilmesinin ardından, önce bazı hükümet yetkililerinin, ardından Cumhurbaşkanı'nın ve İçişleri Bakanı'nın açıklamaları yeni bir söylemi öne çıkarmıştır. Bu açıklamalarda yargı mensuplarının görev ve sorumluluklarını yerine getirmediği vurgulanmış, yargı kararları millete ve devlete karşı sivil darbe olarak nitelendirilmiş, mahkemeler önleyici tedbirler almaya davet edilmiştir. Bu andan itibaren “darbe” söylemi tedbir mekanizmalarının işletilmesini gerekçelendiren bir gösteren olarak işletilmiştir. Gezi davasını sahiplenen ve izleyen toplumsal ve siyasal kesimler de darbe ile ilişkilendirilmiş, bu kesimler mahkemeleri baskı altına almakla itham edilmiştir.

Bu çerçevede yargı mensuplarının vakalara yönelik açtıkları adli soruşturmalarda, hazırladıkları iddianamelerde, genel olarak iktidardaki siyasal aktörlerin söylemlerinden ve iktidar yanlısı medyanın yayınlarından da izler taşıdığı ifade edilebilir. Örneğin MİT tırları haberi vakasında olduğu gibi, Cumhurbaşkanı Erdoğan yapılan gazetecilik faaliyetini “paralel yapı” ile ilişkilendirip “casusluk faaliyeti” olarak tanımladıktan; iktidar yanlısı medya da açıklamanın çerçevesinde güvenleştirme söylemini genişletip sürekliliğini sağlayacak yayınlara başladıktan sonra, haberi yapan gazetecilere “devletin güvenliğine ilişkin bilgileri temin etme”, “siyasi ve askeri casusluk”, “gizli kalması gereken bilgileri açıklama”, “terör örgütünün propagandasını yapma” gibi suçlamalarla adli soruşturmalar başlatılmıştır. Hazırlanan iddianamede ve Can Dündar'ın ceza almasıyla sonuçlanan mahkeme kararında da genel olarak bu çerçeve korunmuştur. Bununla beraber daha önce de ifade edildiği gibi, yargı

mensuplarının iddianameleri ve kararları da sık sık diğer güvenlikleştirici aktörler tarafından referans gösterilmiştir. Örneğin, Almanya'yı ziyaret eden Cumhurbaşkanı Erdoğan, Can Dündar'ın Türkiye'ye iadesini isterken, Türkiye'deki yargı kararını hatırlatarak bu talepte bulunmuştur: “*Şu anda bu kişi Türk yargısına göre bir mahkumdur, ajandır, devletin sırlarını ifşa etmiştir. 5 yıl 10 ay hapse mahkum olan bir suçluyu istemek, Türkiye'nin en doğal hakkıdır*”. Dolayısıyla iktidar ağının bileşenleri, güvenlikleştirici söylem ve ifadelerindeki retoriği güçlendirmek için yargı mensuplarının açıklamalarına ve iddianamelere sık sık referans bulunurken; aynı zamanda yargı mensuplarının da iktidar ağının diğer aktörlerinin açıklamalarını dikkate aldığı bir döngüden söz edilebilir.

1.1.3. Yerel aktörler ve kurumlar

Güvenlikleştirme söyleminin dağıtımında ve yaygınlaştırılmasında yerele özgü aktörler ya da hükümet yanlısı küçük/orta ölçekli kurumlar da önemli bir işleve sahiptir. Bu aynı zamanda güvenlikleştirici politikaların tabandaki kabulü ve örgütlenmesi açısından da düşünülmelidir. Zira söz konusu aktörler, bir yandan muhalif dayanışma pratiklerinin bölünmesine aracılık ederken, diğer yandan AKP'nin siyasal-toplumsal-kültürel gücünün alımlanmasına dayalı olarak çoğunluğun kabulünün üretiminde pragmatik bir faillik üstlenmektedirler.

Örneğin HDP'li belediyelere yönelik kayyumlaştırma ile ilgili güvenlik söyleminin tekrarı söz konusu olduğunda, bunun siyasi iktidarın sözcüleri veya vekillerinden çok, bizatihi kayyum atanan bürokratlar, yerel sivil toplum kuruluşları ve kanaat önderleri tarafından gerçekleştirildiği görülmektedir. Özellikle Kürt siyasetçilerini hedef alan kayyumlaştırma, bir yandan HDP'nin aslen Kürt toplumu için bir “tehdit” olduğu söylemiyle, böylelikle siyasi iktidar (ve hatta onun bizatihi en başındaki isim) tarafından terörist gruplar/oluşumlarla arasında organik bir bağ olduğu öne sürülen HDP'nin kendi tabanı ile kutuplaştırılmasına dayanırken, diğer yandan bu süreç popülist bir “hizmet siyaseti” anlayışının eşlik ettiği kayyumların teşvikine yaslanmaktadır. Bu nedenle de HDP'li belediyelere yönelik kayyumlaştırma vakasında siyasi iktidarın temsilcilerinden çok, yerele özgü aktörlerin sürece dahil daha yoğun gözlenebilmektedir.

TTB'nin “savaş bir halk sağlığı sorunudur” açıklaması sonrasında yaşananlarda da benzer bir süreç izlenmektedir. Cumhurbaşkanı'nın TTB'yi güvenlikleştiren açıklaması sonrasında başbakan, hükümet sözcüsü, ittifak partisinin baş temsilcisi gibi

siyasi aktörlerin bir iki kez konuya değinen açıklamalar yaptıklarını, ancak bundan sonra güvenikleştirmenin asıl aktörlerinin gazeteciler, köşe yazarları ve ikinci sırada sağlıkla ilgili iktidar yanlısı sendika ve derneklerin olduğu görülmektedir. Bazı iktidar yanlısı Tabip Odaları TTB’yi eleştiren, kınayan açıklamalar yaparak operasyona destek verdiklerini açıklamışlardır. Sağlık Sen Sendikası 27.01.2018’de TTB hakkında ‘suçu ve suçluyu övme’, ‘Halkı kin ve düşmanlığa tahrik’, ‘Devletin birliğini ve ülke bütünlüğünü bozma’ suçlarının işlendiği iddiasıyla suç duyurusunda bulunarak Cumhuriyet Savcılarını göreve çağırmıştır. Aynı tarihte Sağlık Der’in farklı illerdeki şubeleri de TTB’nin hekimleri temsil etmediğini, terör örgütlerinin sözcülüğünü yaptığını iddia eden basın açıklamaları yapmışlardır. Bu örgütlerin farklı yerelliklerde gerçekleştirdikleri eylemler ve yaptıkları açıklamalar TTB’nin itibarsızlaştırılmasının yanı sıra güvenikleştirilmesini ve alınacak olağanüstü tedbirlerin meşru gösterilmesini hedeflemektedir.

1.1.4 İktidar yanlısı medya

Seçildiği günden bu yana ekonomi-politik olarak medyayı yeniden dizayn eden AKP iktidarı, bugün doğrudan sermayesini ve yayın politikasını belirlediği, kontrol ettiği geniş bir medya ağına sahiptir. Siyasi iktidarın Türkiye’nin büyük medya gruplarının kadrolarına, yayın politikalarına (özellikle medya patronları üzerinden) müdahale ederek merkez medyayı, kendisine muhalif hiçbir yayına, sese yer vermeyecek biçimde hegemonya altına aldığı izlenmektedir. Bu noktada Türkiye’deki medyanın örgütlenişi, Chomsky’nin otoriter rejimlere özgü olarak tanımladığı medya modeline oldukça benzerlik göstererek, “ana akımın artık varlığını sürdürmekte zorlandığı bir medya monopolizasyonu”nun (Chomsky, 2003:30) önünü açmıştır. Bu aynı zamanda, medyanın gerek üretim araçları gerekse de üretim ilişkilerinin yeniden yapılandırıldığı, orada yer alan gazeteci/yazar/entelektüel çevrenin de yeniden organize edildiği anlamına gelmektedir. Böylece “havuz medyası” olarak adlandırılan ve doğrudan AKP iktidarının kontrolündeki medya, halihazırda bir propaganda aracına dönüşmüşken; merkez medya olarak anılan kitle iletişim kanalları ise AKP yanlısı ya da “muhalif” sıfatlarının görünürlüğüne dayalı, ancak siyasi iktidarın politikalarına temelde bir eleştiri getirmeyen medya aktörlerinin (en başta yayın yönetmenleri, editörler ve yazarların) haber seçimini ve denetimini yaptığı; bu anlamda da “neyin/ kimin, nasıl ve ne için temsil edileceği”ne ilişkin tercihlerin iktidar lehine işlediği bir güzergahta yapılanmaktadır. Zaman içinde “merkez” denilen medyadaki ekran ve

sayfaların da iktidar yanlısı propagandist nosyonunu giderek arttırdığı ve bu oranda yükselen isimlerin kontrolüne bırakıldığı görülmektedir. Araştırma kapsamında görüşme yapılan Katılımcı M2, bu durumu şöyle değerlendirmektedir:

“Orada bir görev verme ve görevlendirme esasıyla çalışan bir propaganda mekanizması var... Hükümetin bizzat kurduğu bir propaganda makinası o. Bir talimatla harekete geçiyor ve sadece bir ajans, Anadolu Ajansı veya yandaş gazeteler değil; aslında büyük bir trol ordusu da harekete geçiriliyor bir talimatla. Ve bir anda fark ediyorsunuz, aynı başlıklarla, aynı suçlamalarla makinanın dönmeye başladığını”.

Sözü edilen medyanın tek amacının, ekonomik olarak bağımlı olduğu siyasal iktidarın politikalarını meşrulaştırmak olduğunu dile getiren Katılımcı M1 ise mevcut egemen medyayı şu sözlerle tarif etmektedir:

“Manipüle etme amacıyla var olan bir medya. Manipülasyonu da aşan çok doğrudan bu medyada yapılan işler bir yargılama, bir suçlama, bir itibar, haysiyet cellâtlığı boyutlarına kadar varan, hatta o kadar tehlikeli bir noktaya varıyor ki yani organize şekilde karşı oldukları, işte düşman gördükleri, tehdit gördükleri bir şeyi sürekli üstünde zıplaya zıplaya düşman gösterme arzusunda ve hedef göstermeye çalışmakta(lar)”.

Siyasi iktidar, Türkiye’deki medyanın neredeyse tamamını hegemonyası altına almış olmasına rağmen; eleştirel habercilik yapmaya devam eden, iktidarın politika ve uygulamalarını eleştiren, muhalefet eden, kamudaki işleyişin aksaklıklarını görünür kılan, toplumsal ve siyasal muhalefetin düşünce ve eylemlerini haberleştiren, yaşanan hak ihlallerini kamusal alana taşıyan, hak haberciliği yapan, özetle iktidarın görünmez kılmaya çalıştıklarını görünür kılan medyayı ve gazetecileri susturmak, etkisiz kılmak için Radyo Televizyon Üst Kurulu (RTÜK), Basın İlan Kurumu (BİK), İletişim Daire Başkanlığı gibi idari yapılar aracılığıyla çeşitli idari tedbirlere başvurmaktan, (iktidarın tutumuna göre hareket eden yargı mercileri eliyle) adli süreçleri başlatmaktan ve yasal düzenlemeler yapmaktan da geri durmamıştır. Özellikle 2015’ten sonra kendisine muhalif ya da alternatif tüm sesleri susturmak, politikalarını eleştiren düşüncelerin kamusal alanda yayılmasını engellemek için muhalif medya üzerinde baskılarını artıran iktidar, idari ve adli tedbirlerle birlikte, Cumhuriyet Gazetesi’nde yayınlanan MİT tırları haberi nedeniyle yargılanan gazeteciler örneğinde olduğu gibi, (özellikle kendisine yakın medya aracılığıyla) eleştirel gazetecilik faaliyetini güvenlik

çerçevesine yerleştiren söylemleri dolaşıma sokarak, gazetecilik faaliyetini gerçek anlamıyla yapılamaz hale getirmeye çalışmıştır.

Bu hatırlatmayı aklımızda tutarak, çalışmamıza konu olan dört vakaya ilişkin önemli bulgulardan biri, Türkiye'deki güvenlikleştirme söyleminin bilhassa dağıtım ve yerleşmesinde iktidara yakın medya kuruluşlarının, "*iktidarın toplumun zihninde anlam yaratma savaşında olduğunu*" belirten Castells'in (2008) öngörüsünü destekleyecek şekilde, önemli bir paya sahip olduğudur. Bulgularımız, iktidar yanlısı medya kuruluşlarının da güvenlikleştirme söyleminin inşasında önemli bir ağırlığa sahip olduğunu ortaya koymaktadır.

Genel olarak şunu söylemek mümkündür: Türkiye'deki iktidar yanlısı medya, güvenlikleştirme söylemini yalnızca güvenlikleştiren aktörlerin beyanlarını dağıtmak ya da yaygınlaştırmak suretiyle değil, aynı zamanda onların yeniden üretimini gerçekleştirerek de yapılandırmaktadır. Aslında kitle iletişim araçları açısından dağıtım/kitleye yayma (dissemination), medyanın kendi varlık nedenini ortaya koyan "kamuyu haberdar etme ve bilgilendirme" işlevinin bir parçasıdır. Ancak bugün gelinen noktada merkez işlevini giderek yitirmiş olan medya, konumuz açısından artık hakikati sunma ve bilgi verme özelliğini kaybetmiş, güvenlikleştirme söyleminin manipülasyon ve kara propagandaya varacak şekilde dezenformasyon ile kurulmasına, aynı meselenin başka bağlamlara ve anlam alanlarına aktarılarak yeniden kodlanmasına ulaşan bir üretim stratejisini benimsemiştir.

Güvenlikleştirici aktör olarak iktidar yanlısı medyanın, bu çalışma özelinde, iki temel özelliğinin belirginleştiği ifade edilebilir: (1) Güvenlikleştirme söyleminin retoriklerini güçlendirmek için diğer söylemlerle -bazen de eylem ve öznelerle- ilişkisini kurarak genişletmek, (2) güvenlikleştirme söyleminin sürekliliğini sağlayarak "olağanlaşmasına/normalleşmesine" katkı sağlamak.

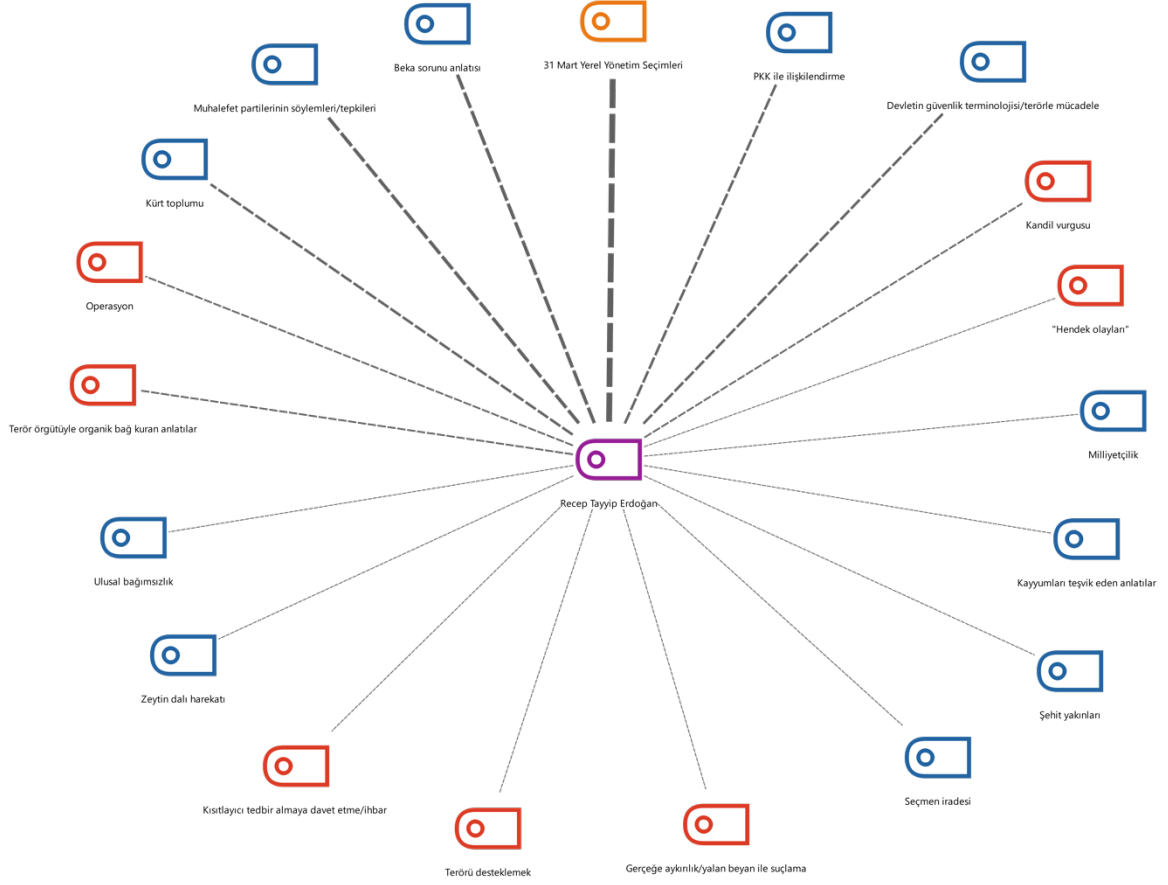

Şekil 1: Kayyum Atanan HDP'li Belediyelere İlişkin Cumhurbaşkanı'nın Güvenikleştirme Söylemi

Bu açıdan, kayyumlaştırma haberlerine ilişkin haritalar karşılaştırmalı okunduğunda, meselenin çeşitlendirilmesi ve yeniden üretilmesi açısından medya mensuplarının güvenikleştirmedeki kurucu rolü netleşmektedir: Yukarıda verilen Şekil 1'de de izleneceği gibi, Recep Tayyip Erdoğan'ın öncelik verdiği güvenikleştirme söyleminin hatları bazı temel başlıklarda toplanmakta, Şekil 2'de görülebileceği gibi bu başlıkların farklı konulara aktarımı ve çeşitlendirilmesi ise gazeteciler ve köşe yazarları tarafından yapılmaktadır. Daha yakından bakıldığında, Cumhurbaşkanı'nın HDP'li belediyelere dair geliştirdiği güvenikleştirici söylemin çerçevesini “beka anlatısı” çizmekte; tehdit edilen (referans nesnesi) kişi ve konuların başında ise “Kürt toplumu” gelmektedir. Söylemin bu iki bileşeni, aynı zamanda “terör”e ilişkin söylem unsurlarıyla bir araya getirilerek, ulusal bağımsızlığa ve seçmen iradesine karşı bir tehdit olarak da ortaya konulmaktadır. Güvenikleştirilen özneler ise başta HDP'li belediye başkanları olmak üzere muhalif partilere mensup temsilciler/ siyasetçilerdir.

Sonuçta işaret edilen uygulama, devlet aygıtları tarafından kısıtlayıcı tedbirler almaya yönelik çağrıdır.

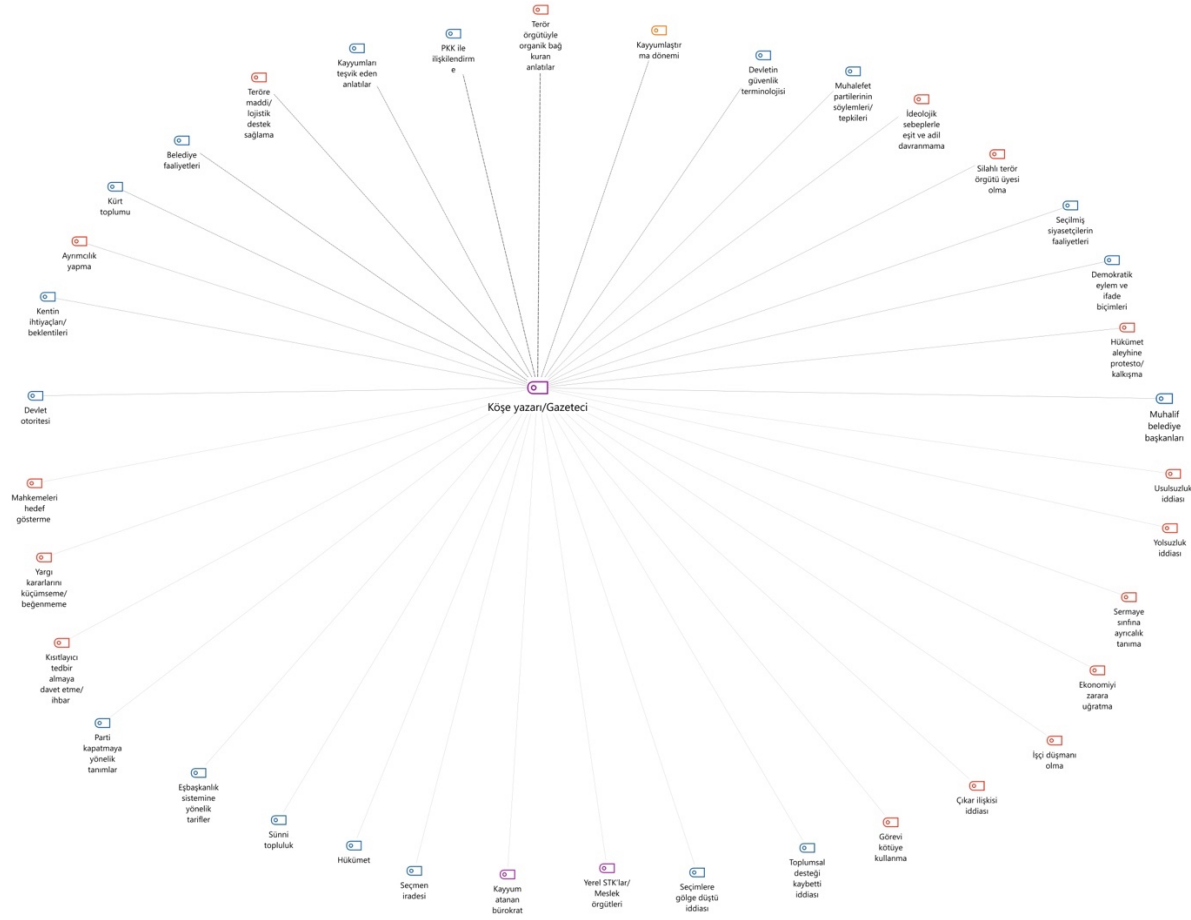

Şekil 2: Kayyum Atanan HDP'li Belediyelere İlişkin Köşe Yazarları/Gazetecilerin Güvenlikleştirme Söylemleri

Köşe yazarları ve gazeteciler ile ilgili harita incelendiğinde (Şekil 2), iktidar yanlısı medyanın Recep Tayyip Erdoğan'ın söylemindeki temel başlıkları kimi zaman gündemde yer alan ve tartışılan meselelerle ilişkilendirerek, kimi zaman da farklı ve birbirinden ilgisiz duran olayları “terörün veçheleri”ne ilişkin bağlamsız bir tematik galeriyle genişleterek ve yeniden üreterek güvenlikleştirme sürecini canlı tuttukları görülmektedir. Örneğin, güvenlikleştirilen konu belediye faaliyetleri, demokratik ifade ve eylem biçimleri, muhalif belediye başkanlarının beyanları olabilmektedir. Tehdit edilen kişi, kurum ya da konu açısından ise medya, hayli geniş bir repertuvara sahiptir: HDP'li belediyelerin başta terör örgütleriyle organik bağını kuran bu söylem, “hizmette ayrımcılık”, “yolsuzluk”, “seçimlere hile karıştırma” gibi başka iddialarla güvenliğin çerperini açmaktadır. Tehdit altındaki kesimler ya da konular, başta Kürt toplumu olmak

üzere, “hükümet” ve onun kendisine mal ettiği “seçmen iradesi” kadar, yerel düzlemde “kent yaşamı”, “emekçi sınıflar”, “sünni topluluk” ve hatta “şehit aileleri/yakınları” olarak sunulabilmektedir. Kimi zaman da güvenlikleştirici söylem, gündeme yeni başlıklar eklemekte ve buna ilişkin acil önlem talebini dile getirmektedir. Bilhassa kayyumlaştırmaların yoğunlaştığı dönemde “eşbaşkanlık sistemi” bir güvenlik tehdidi olarak tanımlanmış, temelde çok sesli ve toplumsal cinsiyet eşitliğine dayalı olan bu sistem, yasama ve yürütmeye bir tür meydan okuma ve/veya Anayasaya aykırılık olarak sunulmuştur.

Medya, Gezi davasına yönelik iddianamelerde yer alan söylemlerin kamuoyuna sunulmasında ve yaygınlaşmasında da önemli bir rol oynamaktadır. İddianamelerde üretilen güvenlikleştirme söyleminin ana hatları gazeteciler ve köşe yazarları tarafından sürekli olarak tekrarlanmakta, bu başlıklar siyasetin gündemindeki gelişmelere göre farklı bağlamlara taşınmakta, farklı konulara aktarılmakta ve çeşitlendirilmektedir. Önceki bölümde de sunulduğu gibi, iddianamelerin geliştirdiği güvenlikleştirici söylemin çerçevesini “iç düşman/dış düşman” ve “organize yapı” söylemleri oluşturmakta, bu söylemler bir “komplo” anlatısına dönüştürülerek, Gezi eylemleri ve sivil toplum faaliyetleri hükümete karşı bir tehdit olarak ortaya konulmaktadır. Suçlulaştırılan önelere yönelik alınan gözaltı, tutuklama, mali denetleme, yurt dışına çıkış yasağı gibi kısıtlayıcı tedbirlere bu yolla meşruiyet kazandırılırken, bu tedbirler de “operasyon” olarak sunulmaktadır.

İktidar yanlısı medyanın, iddianamelerde inşa edilen söylemin ana bileşenlerini sistematik bir biçimde kamuoyunun gündemine taşıyarak pekiştirdiği ve kamusal alanda baskın söylem haline gelmesine katkı yaptığı görülmektedir. Medya, bunu siyaset gündeminin şekillenişine bağlı olarak, farklı kişi ve konuları da güvenlik kapsamına alarak gerçekleştirmektedir. Örneğin 2019 yerel seçim döneminde muhalefet adaylarının Gezi eylemlerine yönelik tutum ve açıklamalarını “terör faaliyetlerine karşı suskun kalmak” ya da “teröre manevi destek vermek” gibi tariflerle güvenlik kapsamına alan medya söylemi, seçim sonrası dönemde de muhalif belediye başkanlarının beyanlarını ve yerel yönetim faaliyetlerini benzeri tariflerle güvenlik konusu yapmaya devam edebilmiştir. Gezi eylemlerine ve bu gerekçeyle suçlulaştırılan önelere destek veren demokratik kitle örgütleri ve sivil toplum kurumları/aktivistler, aynı şekilde “terör faaliyetlerine karşı suskun kalmak” ya da “teröre manevi destek vermek” gibi tariflerle güvenlikleştirme kapsamına dahil edilmişlerdir. Güvenlikleştirme söylemlerine ilişkin bulgularımızda hükümet politikalarına karşı

çıkan, ona muhalefet eden kesimlere yönelik bu tür tariflerin önemli bir ağırlığa sahip olması tesadüf değildir.

Tüm vakalara ilişkin olarak medyanın, güvenikleştirici söylemleri yeni söylemlerle genişletmesinde ve güçlendirmesinde işlevsel olan söylemlerden önemli bir bölümü, suçlulaştırılan özneleri itibarsızlaştırma amacı taşıyan söylemlerdir. Bu konuda iktidar yanlısı medyanın “sözde/güya/onlar/bahanesiyle” gibi söz öbekleri kullanması; güvenikleştirilen özne ve kurumların gerçeğe aykırı ya da yalan beyanda bulunduğu, tutarsız davrandıklarına ya da kendilerine karşı itiraflarda bulunduğu ilişkin küçümseyici ya da hakaretamiz ifadelerle başvurması, siyasi iktidara muhalif, onu eleştiren ya da en temelde devletin sorumluluklarını dile getiren kesimlerin kamusal pozisyonlarının meşruiyetine zarar vermektedir.

Dil ve retorik kullanımını açısından bu konudaki çarpıcı bir örneğe kayyum atamaları vakasında rastlanmaktadır. Cumhurbaşkanlığı resmi sitesinde yayımlanan açıklamalara göre AKP'nin Kürt coğrafyasına yönelik seçim kampanyasındaki söyleminin önemli bir bölümünü kayyumlaştırma siyasetini teşvik eden anlatılar oluşturmakta, bu söylem siyasi iktidarın sıklıkla başvurduğu hizmet siyaseti anlatısıyla iç içe geçmektedir. Kürt bölgesinin (sitedeki resmi deyimiyile Doğu ve Güneydoğu illerinin) geri kalmışlığının daha önceki siyasi partilerin temsil ettiği yönetimlerdeki ihmal kadar, aynı zamanda terör örgütünün faaliyetleri olduğunu savunan Cumhurbaşkanı'nın açıklamaları, seçim döneminde özellikle etnik kimlikleri kutuplaştıran bir söylemden uzak durmakta; Kürt toplumunu tanıdığını beyan eden (açıklamalarda çokça tekrarlanan “Kürt kardeşlerim” gibi) tarifler/tanımlarda bulunmaktadır. Bu açıdan Cumhurbaşkanı'nın yerel seçim dönemindeki açıklamalarında ilginç olan noktalardan biri, HDP'ye yönelik kutuplaştırmacı dilin çoğu zaman doğrudan HDP ya da partide rol oynayan siyasetçilerin isminin zikredilmesi yerine, “bunlar”, “kimileri”, “teröre destek verenler”, “çukur eylemcileri”, “iradelerini terör örgütüne teslim eden belediye başkanları” gibi, öznesi belirsiz olmakla birlikte küçük düşürücü ve hakaretamiz ifadelerle kurulmasıdır. İktidar partisinin 2010'dan bu yana benimsediği sağ popülist söylemin temel unsuru olan “biz ve onlar”, bu kez Kürt coğrafyasında “Kürt toplumu olarak bizler” ve “HDP olarak onlar” tarifinde karşılığını bulmaktadır. Siyasi iktidarın söylemsel taktiğinde bu kutuplaştırmacı dilin ayırt edici bir başka özelliği ise, toplumsal alımlama ve algıyı öngörececek şekilde “yerel yönetim”in nasıl tanınacağına yönelik tariflerdir. 2016'dan bu yana yerine kayyum atanan ve büyük oranı HDP'nin bileşeni olan DBPLi belediye başkanları, yukarıda örneklendiği gibi,

kimi zaman muğlak kimi zaman ise doğrudan PKK ile organik bağ kurarak temsiliyet gücü yok sayılan ifadelerle yan yana getirilirken, resmi açıklamalarda bilhassa büyükşehir belediye başkanları olarak kayyum atanmış bürokratların ismi vurgulanmaktadır. Örnek olarak, 9 Mart 2019’da Cumhurbaşkanı’nın Diyarbakır’da gerçekleştirdiği seçim konuşması verilebilir. Siyasi iktidarın en başındaki isim, Diyarbakır seçmenine kayyum atanan bürokrati ekonomik kalkınma ve yatırım teşvikini gerçekleştiren “Diyarbakır Belediye Başkanı” olarak açıklarken, seçilmiş Kürt belediye başkanlarını ise şu şekilde tanımlamaktadır: *“Onlar sadece bodrum katlarında dayakla, tehditle insanları o şekilde tedavi ediyorlar. İşte 31 Mart’ta bunun hesabı hep birlikte sormamız lazım. Şu hastanenin güzelliğine bak. Benim Diyarbakırlı kardeşim buna layık değil mi? Bunların böyle bir derdi var mı? Bunların derdi çukur, bunların derdi çöp, bunların derdi çamur”* (9 Mart 2019 AKP Diyarbakır Mitingi, www.tcbb.gov.tr)

Öte yandan iktidar yanlısı medyanın sivil toplumun meşruiyetini zedeleme çabası, hükümetin politika ve uygulamalarını eleştiren, ona muhalefet eden kesimlere karşı geliştirdiği kutuplaştırmanın çifte yönünü de açığa çıkarmaktadır: Bu durum, bir yandan sağ popülizmle beslenen siyasi iktidarın bir tür uzlaşmaz-radikal başkalkılar olarak sunduğu, ancak özneleri bilhassa tanımsız kılınmış “biz ve onlar” söylemini beslerken, diğer yandan da muhalif özneler/gruplar/kurumlar arasında farklılaşma ve ayrışmalar yaratma riski taşıyan söylemler olarak değerlendirilebilir. Örneğin, diğer ülkelerdeki sol/muhafif/devrimci olarak nitelenen gruplar, Gezi eylemlerine katılan toplumsal kesimleri “sol fraksiyonlu terör örgütleri” gibi ifadelerle siyasi olarak etiketlemeye referans olurken, aynı kesimler PKK/DHKPC gibi terör örgütleriyle eşleştirilerek iç düşman tahayyülünü pekiştirmektedir. Öte yandan, Gezi eylemleri gerekçe gösterilerek suçlulaştırılan öznelerden özellikle Osman Kavala’yı “Kızıl Soros” sıfatı ile etiketleyen söylemler, bir yandan Kavala’nın sermaye sınıfını temsil ettiği, diğer yandan da uluslararası sermaye ile arasında bağ olduğu, hatta uluslararası sermaye gruplarının güdümünde olduğu söylemini öne çıkarmaktadır. Gezi eylemleriyle ilişkilendirilen özneler, “Kavala’nın Gezi ekibi”, “Gezi tayfası”, Cihangir cephesi”, “Lobiciler”, “Sorosçular”, “Kızıl Soros” gibi tanımlamalarla sistematik bir biçimde etiketlenmektedir. Bu söylem, içeriği belirsiz ya da zemini değiştirilebilir imgesel bir düşman yaratılmasına yararken, aynı zamanda sivil toplum aktörlerini “siyaseten yanlıs” olarak da etiketlemektedir. Öte yandan, suçlulaştırılan özneler arasındaki bir dayanışmada, politik pozisyonlardaki farklılıklara dayalı bir ayrışma

riskinin canlandırılmasına da hizmet etmektedir. Bir bakıma farklılıklarıyla yan yana durmaya çalışan toplumsal muhalafetin temsili, ayrımcılığın temel unsurları olan karikatürizasyona dayalı genellemelerle kurulurken, bunun kolektif ya da müşterek bir politikayı engelleme riskini beraberinde getirdiği göz ardı edilmemelidir. Buna ilişkin olarak, “*davanın en kritik yanı içinde Soros geçmesi. Türkiye solunun o tarafa alerjik reaksiyonu var*” diyen Katılımcı G1, mücadelenin ortaklaştırılmasında politik pozisyonlara dayalı ayrışmadan kaynaklanan zorluklara da işaret etmektedir:

“Bizim gruba baktığımızda o kadar birbirine benzemez insanlar ve siyaseten birbirinden o kadar farklı insanlar ki, ben [bunun] insanların ... bir tık geride durmalarına sebep olduğunu düşünüyorum. Bizim Osman Kavala'nın tutuklandığı andan itibaren yaşadığımız şeylerden bir tanesi bu: üzerimize bütün o etiketler fırlatıldı: liberal, boykotçu, yetmez ama evetçi... Dolayısıyla kompartımanlar bu kadar ayrılınca bir arada durmak da çok imkânsızlaşıyor”.

Tüm bunları ele aldığımızda, iktidar yanlısı medyanın 2015 sonrasındaki en önemli işlevlerinden birinin, “güvenliğe ilişkin gündem yaratma ve onu sürdürme” olduğu söylenebilir. Ancak burada altını çizmemiz gereken nokta, medyanın liberal rejimlerde öngörüldüğü haliyle gündemi, temsiliyet ve çoğulculuğu güçlendiren dördüncü bir kuvvet olarak belirlemediği, bilakis Hermann ve Chomsky'nin (2012) “rıza imalatı”na yönelik ortak araştırma bulgularında işaret ettikleri gibi, bu işlevi artık belirli bir fikir ya da politikanın tek-sesliliğine yönelik bir ikna aracı olarak propagandist bir şekilde gerçekleştirdiğidir. Haberler her ne kadar gündelik ve rastlantısal gibi gözükse de aslında haberin ne şekilde sunulduğu ve olayın başka bağlamlara aktarılması ile kurulan yeniden temsiline sıklıkla tekrarlanması, gerçekliğin algılanmasında yapısal bir işleve sahiptir. Eğer belirli bir zaman diliminde gerçekleşen bir olay, özellikle onu deneyimlememiş, içinde yer almamış öznelere vakanın geliştiği dönem içinde kısa süreli değil, olayın sonrasında belirli bir periyotta aktarılıyorsa ve temsilin başvurduğu araçlar/yöntemler sorumluluğa davet eden bir tanıklık olarak değil de seyirci olarak görme ediminin içinde bırakıp hegemonik zihinsel çerçeveler içinde pekiştiriliyorsa, bu temsil biçimi zaman içinde statükonun gerçeklikliğine dair bir algıya dönüşebilmektedir. Nitekim çalışmamızın bulguları da iktidar yanlısı medyanın güvenlikleştirilen meseleye yönelik kurduğu anlatıların, kamusal alanda baskın söylem haline getirilmesine katkıda bulunduğunu ortaya koymaktadır. Örneğin, Gezi olaylarının sistematik bir biçimde “organize ve planlı bir tertibat” ve “hükümeti devirme girişimi” olarak sunulması, çok çeşitli toplumsal

kesimlerin talep ve itirazlarını dile getirmek için kendiliğinden bir araya geldikleri meşru ve barışçıl bir eylem olan Gezi'ye dair toplumun zihninde yeni bir anlam ve gerçeklik algısının yaratılmasına hizmet etmektedir.

İktidar yanlısı medyanın oluşturmaya çalıştığı gerçeklik algısının, kimi zaman da hakikatin araştırılmasına dayalı bir edimin sistematik olarak sürdürülen manipülasyon ve dezenformasyonla “lekelenme”ye maruz bırakılmasıyla, buradan mütevellit tüm bir faaliyet alanının “müphem kılınmasıyla” yapılandırıldığı gözlenmektedir. Türkiye’deki muhalif/alternatif gazeteciliği bilhassa “terör anlatısı”yla uzun süredir baskı altına alan bu politikanın izini yine MİT tırlarına ilişkin gazetecilik faaliyetinin güvenlikleştirme sürecinde takip etmek mümkündür: MİT tırlarının durdurulmasını Erdoğan’ın tarifini yaptığı gibi “paralel yapının” bir “komplosu” olarak tanımlayan iktidar yanlısı medya, Cumhuriyet Gazetesi’nde yayınlanan “tırlarda silah taşındığı”na ilişkin haberi yapan gazetecileri, devletin otoritesine meydan okuduğu, hükümeti ortadan kaldırmaya teşebbüs ettiği belirtilen bir yapıyla ilişkilendirmiştir. Özellikle haberde imzası bulunan gazetenin genel yayın yönetmeni Can Dündar’a yönelik suçlayıcı, dışlayıcı ve itibarsızlaştırıcı bir yayın politikası izlendiği görülen iktidar yanlısı medya, yapılanın gazetecilik faaliyeti olmadığını sürekli olarak vurgulamıştır. Dündar’ı “*‘paralel örgüt tarafından sızdırılan’ sahte görüntü ve bilgileri yayınlayarak, ‘Türkiye Cumhuriyeti Devleti’nin terör örgütlerine yardım ettiği algısını...*” oluşturmakla suçlamıştır.

İktidar yanlısı medyanın haber metinleri üzerinde yapılan analizde, MİT tırlarına ilişkin haberin yayınlandığı ilk dönemler, devleti ele geçirmeye çalışan “paralel çetenin piyonu” olarak tarif edilen Can Dündar’ın haberciliğine yönelik olarak, “asla ‘gazetecilik’ değil, tam aksine ajanlıktır, casusluktur ve ülkeye ihanettir” vurgusunun sıkça yapıldığı görülmüştür. Cemaat yapılanmasının önce “paralel yapı”, ardından “FETÖ” tanımlamasına dönüştürüldükten ve Can Dündar yurt dışına çıktıktan sonra bu sıfatlar, temanın işlendiği neredeyse her gazete metninde yerini “hain”, “FETÖ firarisi”, “casus/ajan”, “işbirlikçi” gibi sıfatlara bırakmıştır. İktidarın politikalarına eleştirel yaklaşan gazetecilik faaliyetini hedefine yerleştiren iktidar yanlısı medya, Dündar’ın sadece MİT tırlarıyla ilgili gazetecilik faaliyetini değil, yurt dışına çıktıktan sonraki eylem ve söylemlerini de güvenlik çerçevesine yerleştirmeye devam ederek güvenlikleştirme söyleminin sürekliliğini sağlamıştır. Dündar’ın yurt dışında sürdürdüğü gazetecilik faaliyetini, demokratik eylem ve beyanlarını, yaptığı hak savunuculuğunu sürekli olarak terör örgütleri ve “dış mihraklar”la iş birliği içinde ve onların güdümünde olduğu vurgusuyla gündemleştirmektedir.

Medyanın doğrudan sivil toplum faaliyetlerini hedef alan güvenlikleştirici aktörlerin söylemlerini çeşitlendirerek yeniden üretmesinin önemli bir örneğini ise, TTB'nin “*Savaş bir halk sağlığı sorunudur*” açıklamasından sonra yer alan haber ve köşe yazılarında izlemek olanaklıdır (Şekil 3). Hem Cumhurbaşkanı hem de diğer siyasal aktörlerin sınırlı sayıda ama çerçeveyi belirleyen açıklamaları üzerine inşa edilen güvenlikleştirme söylemi, güvenlikleştirici aktörlerin işaret ettikleri suç isnatlarıyla iddianamelerde yer almıştır. Katılımcı T4'ün de işaret ettiği gibi, savcı iddianamede TTB yöneticilerinin bölücü örgütten bir tür emir aldığını, onun adına hareket ettiğini belirtmiştir:

“Aslında savcılık savaş bir halk sağlığı sorunudur açıklamasının içeriğinde bir sorun görmüyor. Önce sürece bakıyor, iddiası o ki TTB'yi yöneten bu insanların, bölücü örgütten, hani bir tür emir aldığı, onun adına hareket ettiği. Oysa yargılamalar boyunca da teknik olarak belgelerde de açık ve çok net bir biçimde görünüyordu ki, TTB açıklamasını daha önce hazırlamış. Yani HDP'den gelen açıklama talebinden önce açıklamış ve yayınlamış”.

Bu suç isnatları daha çok iktidar yanlısı gazeteler/köşe yazarları tarafından detaylandırılarak, ilişkiler kurularak, çerçevesi genişletilerek, yeni argümanlar eklenerek, bağlam oluşturularak vb. sürekli hale getirilmiştir. Güvenleştirme sürecinde medya, ağırlıklı olarak terör örgütüyle bağ kurmuş, TTB'nin terörü destekleyip propagandasını yaptığını, terör faaliyetlerine karşı suskun kalıp manevi destek verdiğini iddia etmiştir. Bunu yaparken milliyetçilik zemininde yerli ve milli hassasiyetleri gündeme getirmiş, devletin güvenlik terminolojisini, dini, toplumsal ahlaki değerleri referans göstermiştir. Tehdidin çerçevesinin bir kişiyle, bir düşmanla ilişkilendirildiğinde daha fazla harekete geçirme potansiyeli olduğu belirtilmektedir (Dunn Caverty, 2008: 32). Gazeteciler, köşe yazarları TTB'nin halkı kin ve düşmanlığa tahrik ettiğini, hain ve bölücü olduğunu iddia etmişler, hekimleri temsil etmediğini belirterek yetkilileri görevden alma, açığa alma, dava açma, yasa değişikliği yapma gibi kısıtlayıcı tedbirler almaya davet etmişlerdir.

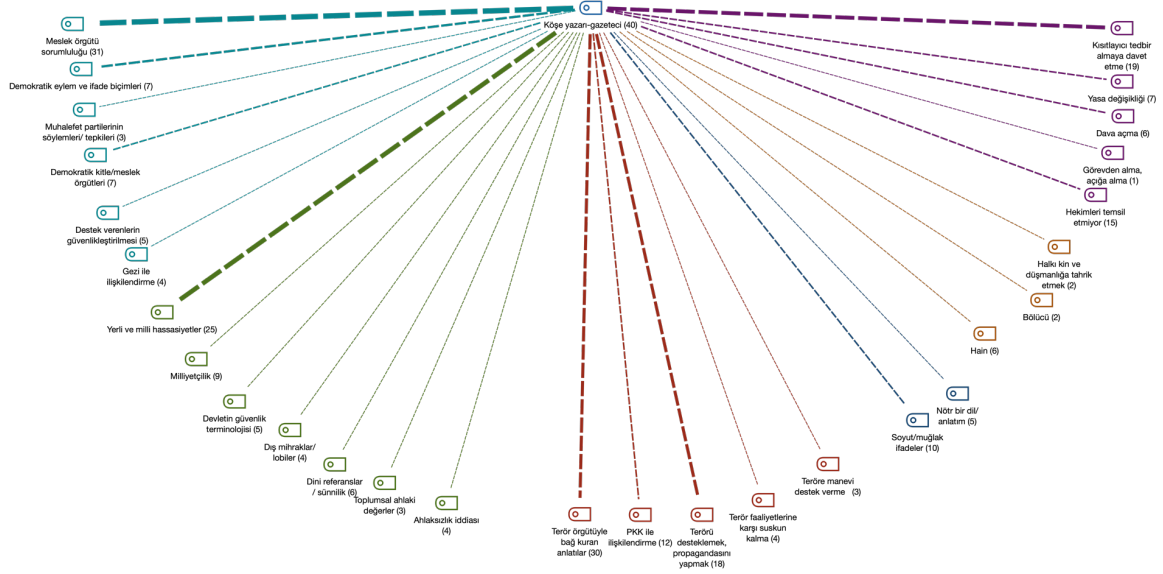

Şekil 3: TTB Vakasında Köşe Yazarı/Gazetecilerin Güvenikleştirme Söylemleri

1.2. Güvenikleştirici söylemin inşası

Güvenikleştirici aktörlerin bir meseleyi kamuoyunun gündemine güvenlik sorunu ya da varoluşsal tehdit olarak taşımasında işlevsel olan unsurlardan ilki söylemdir. Söylem doğası gereği, onları inşa eden öznelere/aktörlere içinde varlığını sürdürdükleri yapılar (politik, ekonomik, cinsiyet ilişkileri, devlet, eğitim vb.) tarafından biçimlendirilir. Başka bir ifadeyle, toplumsal yapıların/süreçlerin diyalektik ilişkisi söyleme içkindir.

Söylem, yapılar tarafından biçimlendirildiği gibi yapıların biçimlendirilmesine, yeniden-üretimine ve dönüşümüne de katkıda bulunur: toplumsal dünyayı dolduran ilişkilerin, özne ve nesnelere yaratılmasına ve sürekli yeniden yaratılmasına etki eder. Dolayısıyla, kamusal bir meseleyi tehdit olarak tarif edip güvenlik gündemine ekleyerek, aynı zamanda kimlerin ya da nelerin tehdit altında olduğunu belirterek, tehdidin kim ya da ne tarafından geldiğini tayin ederek, tehdidin içeriğini ve biçimini tanımlayarak ve kamuoyuna deklare ederek inşa edilen güvenikleştirme söylemi, onu inşa eden aktörlerin içinde bulunduğu toplumsal yapıların izlerini taşır. Ama aynı zamanda inşa edilmiş güvenikleştirme söylemi de içinde bulunan toplumsal yapıları, ilişkileri, süreçleri etkiler.

Bu çalışmada incelenen vakalardan elde edilen bulgular, bu işleyişi örneklemektedir. Vakalara konu olan ve aslen güvenlik meselesi olmayan kişi ve konuları, güvenlik meselesi olarak tarif eden söylemlerin ülkenin ekonomik, toplumsal

ve siyasal ikliminden izler taşıdığı; aynı zamanda dolaşıma giren güvenlikleştirici söylemlerin başta yargı mercileri ile siyasal ve idari yapılar olmak üzere birçok alandaki ilişki ve süreçleri etkilediği; olağan olmayan tedbirleri almaya yönelttiği görülmektedir.

Dört vaka açısından oluşturulan kod bulutları, güvenlikleştirme söyleminin hem nasıl bir repertuvarla inşa edildiğini hem de bu süreçlerin kesişen ve değişen noktalarını görmek için yol gösterici olabilir:

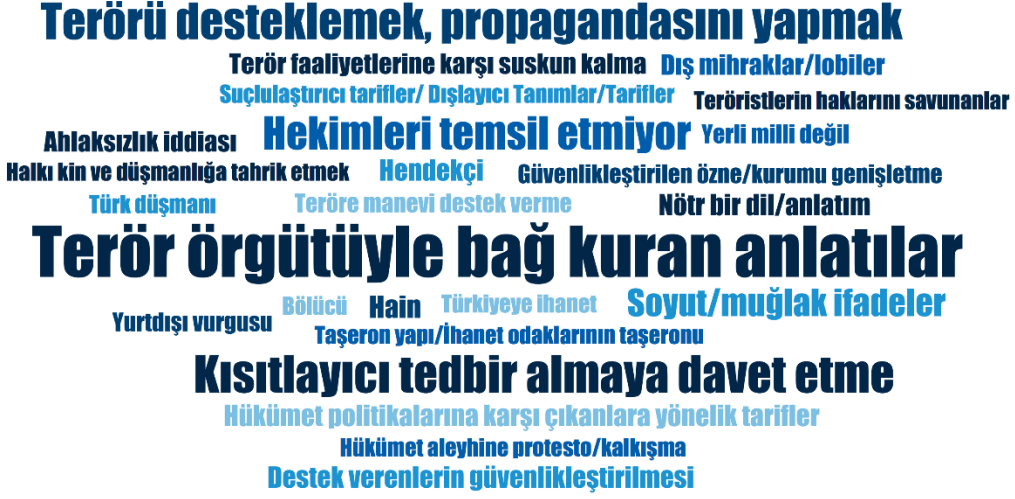

Şekil 4: TTB Vakasında Güvenlikleştirici Söylemin İnşası

TTB vakasında güvenlikleştirici söylemin bel kemiğini “terör örgütüyle bağ kuran anlatılar” ve “terörü desteklemek, propagandasını yapmak” oluşturmaktadır. Güvenlikleştiren aktörler “TTB’nin hekimleri temsil etmediği” iddiasıyla yetkilileri “kısıtlayıcı tedbir almaya” davet etmektedirler.



Şekil 5: Kayyum Atanan HDP'li Belediyelere İlişkin Güvenlikleştirici Söylemin İnşası

31 Mart 2019 yerel seçimlerinden sonraki süreçte bir yönetim şekline dönüşen kayyumlaştırma politikalarının gerekçesini yukarıdaki kod bulutunda görmek mümkündür. Buna göre, en çok HDP'li yerel yönetimlerin kente tahsis edilmiş belediye kaynaklarını kullanarak PKK'ya "teröre maddi ve lojistik" sağladığı, terör örgütünün güdümünde oldukları iddia edilmiştir.



Şekil 6: MİT Tırları Haberlerine İlişkin Söylemin İnşası

MİT tırlarında silah taşıdığına dair haberi yayınlayan gazetecilere yönelik

güvenikleştirici söylemin en çok ‐hainlik‐ ve ‐firarilik‐ kavramları etrafında örüldüğü görülmektedir.



Şekil 7: Gezi Vakasında Güvenikleştirici Söylemin İnşası

Gezi vakasında güvenikleştirici söylemin Gezi eylemlerinin ‐komplo‐ amacı taşıyan ‐organize yapı‐ ve ‐hükümeti devirme girişimi‐ olarak tanımlanmakta; suçlaştırılan özneler ise ‐dış mihraklarla işbirliği yapmak‐, ‐darbe organizatörü, yöneticisi, finansörü olmak‐ ve ‐eylemleri provoke etmek ve yaymak‐la suçlanmaktadır. ‐Soyut ve muğlak ifadeler‐ sıklıkla kullanılmaktadır. ‐Siyasal iktidarın politikalarına karşı çıkanlar‐ da ‐teröre manevi destek vermek‐ ile itham edilerek güvenlik kapsamına dahil edilmektedir.

1.2.1. Söylemin ulusal güvenlik terminolojisinin izlerini taşıması

Bourbeau (2014) güvenikleştirmenin izlek bağımlılığına vurgu yaparak, güvenikleştirme söylem ve pratiklerinin tarihsel ve toplumsal belirlenimlerle şekillendiğini belirtmektedir. Bu açıdan bakıldığında, güvenliğe ilişkin toplumsal-siyasal formasyon oldukça önemlidir. Balzacq'ın (2005:186) da vurguladığı gibi, ‐aciliyet taşıyan bir durum‐un kamuoyu tarafından nasıl algılandığı ve sembolize edildiği konusunda kolektif hafızanın belirleyici bir rolü bulunmaktadır. Güvenikleştirme süreçlerinde toplumsal ve siyasi geçmişten miras alınan tehdit ve güvenlik algısının rolünü ortaya koyan Krasteva ve Vladisavljevic'in (2017: 382)

çalışması bu açıdan dikkat çekicidir: “siyasi iktidarların heybelerinde bulunan retorikleri geçmişten miras alınan algıları yönlendirecek şekilde kullanarak güvenikleştirme söylemlerini harekete geçirdiklerini” belirtmektedirler. Bu noktada, güvenikleştirici aktörlerin güvenlikle ilgili olmayan meselelerin güvenlik gündemine alınmasını sağlayan söylemlerini Türkiye’de yerleşik olan güvenlik algısının üzerine oturttuğunu, Türkiye’deki kadim güvenlik söyleminin temel bileşenlerine referans vererek oluşturduğunu vurgulamak gerekir.

Türkiye Cumhuriyeti’nin kuruluşundan bu yana sivil-askeri bürokratlar tarafından inşa edilen ve siyasal iktidarlar tarafından kabul gören geleneksel güvenlik söyleminin iki ana bileşeninden söz edilebilir: (1) Ayrılma/terkedilme (abandonment) korkusu ile toprak kaybetme korkusu ve (2) Coğrafyanın belirleyiciliği varsayımı (Bilgin, 2005). Ayrılma ve toprak kaybetme korkusu genel olarak Sevr ile ilişkilendirilse de kökenlerinin Osmanlı’nın çöküş dönemine kadar uzandığı ifade edilebilir. Osmanlı’nın gerilemesiyle birlikte önce Hristiyan halkların ve daha sonra Müslüman Araplar’ın İmparatorluk’tan ayrılması; milliyetçiliğin yükselişi ve Birinci Dünya Savaşı sonrasında Osmanlı topraklarından ulusal bağımsızlık ilkesi doğrultusunda İmparatorluk bünyesindeki halkların bağımsızlık talepleri, Türkiye’deki pek çok kişinin zihninde olumsuz izler bırakmıştır (Bilgin, 2005). Bu hafıza, Cumhuriyet dönemi boyunca da neredeyse devletin tüm ideolojik aygıtları tarafından beka ile ilişkilendirilip sürekli tazelenerek nesilden nesille aktarılmaya çalışılmıştır. Türkiye’nin dış politikasını önemli ölçüde belirleyen bu hafıza, son dönemin Türkiye’sinde olduğu gibi zaman zaman “yerli ve milli olma” söylemiyle yoğunlaştırılarak, iç politikada, özellikle muhaliflere, demokrasi ve insan haklarına ilişkin talepleri dile getirenlere yönelik güvenikleştirici politikaların üretilmesinde başvurulan bir argüman olmaya devam etmektedir.

Bu argümanın bir örneği TTB’nin açıklaması sonrasında Cumhurbaşkanı Erdoğan’ın 27 Ocak 2018’de AKP Genel Merkezinde 121. Genişletilmiş İl Başkanları toplantısında yaptığı konuşmada ortaya çıkmıştır⁴: “...*Bu beyefendiler bugüne kadar hiçbir zaman yerli ve milli olmadılar. Bugüne kadar bu beyefendiler, bu ülkenin dertleriyle dertlenmediler.*” Başbakan Yardımcısı ve Hükümet Sözcüsü Bekir Bozdağ

⁴ <https://www.akparti.org.tr/haberler/cumhurbaskani-erdogan-121-genisletilmis-il-baskanlari-toplantisi-nda-konustu/>

ise: “TTB'nin terör sevicilerinin elinde olduğunu ve adından Türk sözcüğünün çıkartılması gerektiğini” ifade etmiştir⁵.

Türkiye’de geleneksel güvenlik söyleminin ikinci ana bileşeni, ülkenin bulunduğu coğrafyanın belirleyici olduğu varsayımdır. Bu varsayım, büyük petrol rezervlerinin olduğu bölgelere yakın, önemli deniz yollarının kesiştiği bir konuma ve boğazlara sahip ve dünyadaki önemli çatışma bölgelerine komşu olan Türkiye’nin coğrafi konumunun kendine özgü güvenlik ihtiyaç ve çıkarlarına işaret eder (Bilgin, 2005). Diğer bir ifadeyle bu, hem dünyanın önemli zenginlik kaynaklarına yakın hem stratejik konumu hem de istikrarsızlıklar ve belirsizliklerin yoğun olduğu bir bölgede yer alan Türkiye’nin bulunduğu jeopolitik konumdan kaynaklı, kendine has tehditlerle karşı karşıya kalabileceği ve buna uygun güvenlik politikası geliştirmesi gerektiği varsayımdır. Bu varsayım ilk bakışta sadece ülkenin dışından gelen tehditlere yönelik geliştirilebilecek güvenlik politikalarıyla ilişkilymiş gibi görünse de aslında onun ülke içindeki siyasal süreçleri şekillendirdiğini belirtmek gerekir. Türkiye kendine özgü coğrafi koşullara sahip olduğundan siyasetinin klasik demokratik geleneklerle yürütülemeyeceği, “kendine özgü” demokratik süreçleri inşa etmesi gerektiği söylemi, iktidarlar, siyasal partiler, askeri-sivil bürokrasi ve özellikle toplumun ulusalcı kesimleri tarafından sıkça başvurulan bir siyasal argüman olarak ortaya atılabilmektedir. Böylece, “dış tehditler/dış düşman” ve “iç tehditler/iç düşman” söylemleri yerleşik ulusal güvenlik söyleminin dayanağı olabilmıştır (Zingg, 2018). 1980 sonrası “terör”ün temel bir güvenlik sorunu/tehdidi olarak tanımlanması da bu bağlamda gündeme gelmektedir.

Bu bağlamda, 2015 sonrasındaki güvenikleştirmenin “organize yapı”, “örgüte yardım yataklık”, “bölücü faaliyet” gibi söylemsel öğelerinin, bilhassa 1980’li ve 1990’lı yıllarda Kürt siyasetine ve mücadelesine karşı geliştirilen güvenlik dilinden devralındığı görülmektedir. Katılımcı K4’ün belirttiği gibi, Türkiye’deki güvenlik terminolojisini, düşman algısının oluşturulması ve/veya imgesel düşmanların yaratılması kadar, somut olarak “Kürt halkının kendi toplumsal alanlarını dizayn etme, inşa etme, kurma ve burada bir aktör olma arzuları ve bu arzuya karşı devletin şiddet aygıtlarıyla buna engel olma çabası”nın bir sonucu olarak da okumak mümkündür. Bu noktada, daha öncesinde de Kürt yerinden yönetimlerine uygulanan, ancak 31 Mart yerel seçimlerinde ve sonrasında bir rejime dönüşen kayyumlaştırmanın gerek iktidar

⁵ 28.01.2018 Yeni Akit Gazetesi

seçkinlerinin gerekse de onların beyanlarını çoğaltan medyanın söylemlerinde en çok “operasyon” kavramıyla anılması tesadüf değildir.

Buradaki dikkat çekici nokta, 2015 sonrasında artık kendisini devletle özdeşleştirmiş hükümetin retoriğinde operasyonun, 80 ve 90’lı yıllardakine benzer şekilde “iç güvenliğin sağlanması”, “sınırların korunması”, “terör örgütlerinin etkisiz hale getirilmesi” vb. gibi sıkça başvurulan bir içerikle veya kavramın buna ilişkin ikame anlamlarıyla birlikte ele alınması; ancak buradaki militarist dilin bu kez bizatihi seçilmiş Kürt belediye başkanları ve siyasetçilerine karşı kullanılmasıdır. Operasyon tabiriyle, en azından izleyici nezdinde, sanki devletin bir saldırıyla karşı karşıya olduğu ve bu noktada bir meşru-müdafaa varmış izlenimi yaratılmaktadır. Buna verilebilecek ilginç örneklerden biri, Selçuk Mızraklı’nın Diyarbakır Büyükşehir Belediyesi Eş Başkanı olarak göreve başladığı günlerde, kayyum olarak atanan Cuma Atilla’nın devleti zarara uğratarak tertiplelediği makam odasını ifşasının ardından gelişen söylemdir: iktidar yanlısı medya, Mızraklı’nın görünür kıldığı bu usulsüzlüğü, terör örgütünün hücumu geçtiği bir “kara propaganda” ve “algı operasyonu” olarak sunmuş ve yetkilileri “koruyucu” tedbir almaya davet etmiştir. Başka bir deyişle, 2015 sonrası medyadaki dil, “HDP’nin de uzantısı olduğu terör örgütüne karşı her an teyakkuzda kalma”, “propagandayı önlemek için savunmaya geçme” ve en nihayetinde “teröre destek verenleri ele geçirme” gibi söz edimlerini kullanarak, doğrudan sivil siyasetin kendisine karşı -yalnızca güvenlik retoriğinin bilindik kalıplarını değil- bizzat çatışma ya da savaş anlatılarındaki askeri terminolojiyi kullanmaktadır. Seçim sonrasında izlenen kayyumlaştırma politikası çerçevesinde uygulanan olağanüstü tedbirlerin, iktidar ağı tarafından otoriter-faşizan rejimlere özgü tınılara da sahip olan “temizlik operasyonu” olarak adlandırılması (hatta kimi zaman tedbir ve operasyonun birbirine ikame edilir şekilde kullanılması) bu açıdan da değerlendirilebilir.

Gezi eylemlerini ulusal güvenliğe tehdit olarak tanımlayan söylemler de ulusal güvenlik devletinin terminolojisinden beslenmektedir. Bu çerçevede “dış düşman” ve “iç düşman” unsurlarını bütünleştiren söylemler öne çıkmaktadır. “Dış mihraklar”, “uluslararası güçler”, “lobiciler” gibi tanımlamalar, dış düşman algısını inşa etmede sistematik bir biçimde kullanılmaktadırlar. Bu algının yaratılmasına küresel toplumsal hareketler ve bu hareketlerle ilişkilendirilen muhalif gruplar kadar, bunları finanse ettiği iddia edilen, sermaye sınıfını temsil eden kişiler referans olmaktadır. Gezi eylemlerine ilişkin bu “dış mihraklar” vurgusu, sağ popülizmin çoğu zaman başvurduğu ırkçı ve ayrımcı söylemlerle güçlendirilmektedir: Güvenlikleştirilmeye

referans olan kişilerin “Macar Yahudisi Soros”, “Yahudi asıllı finans spekülörü”, “Sırp uyruklu şahıs” gibi tanımlarla farklı inanç ve kimlikleri ötekileştirerek takdim edilmesi, Osman Kavala’nın da belirttiği gibi, hem toplumda “karanlık ve kötü işlere bulaşan kişi”⁶ algısını güçlendirmekte hem de geçmişte de başvurulan bir yöntem olarak paranoid tahayyülleri canlandırma işlevi görmektedir.

Dış düşman söyleminin bir uzantısı olarak, suçlulaştırılan özneler dış düşmanın Türkiye’deki uzantıları olan “ajan”lar, “yerli işbirlikçiler” gibi tanımlamalarla ulusal güvenliği tehdit eden iç düşmanlar olarak da takdim edilmektedirler. Bu söylemler bir araya getirilerek bir “komplo” anlatısı inşa edilmekte, Gezi eylemleri “planlı senaryo”, “kumpas”, “tertibat” gibi tariflerle “planlı”, “organize” ve “kendine özgü yapısı olan” bir hükümeti devirme girişimi olarak sunulmaktadır. Güvenikleştirilen özneler ise bu komponun “organizatörü, yöneticisi ve finansörü olmakla”, “dış düşmanla iş birliği yaparak eylemleri provoke etmekle, kitleleşirmek ve yaymakla”, “hiyerarşik düzen içinde birlikte hareket etmekle” suçlanmaktadırlar.

Bu noktada, ulusal güvenlik devletinin repertuarında bulunan bu retoriklerin, geçmişten miras alınan algıları yönlendirecek şekilde kullanıldığını, güvenikleştirme söylemlerinin bu şekilde harekete geçirildiğini belirtmek gerekir. Nitekim, güvenikleştirmenin söylemsel öğeleri, Türkiye’nin yakın tarihinde yaşanan 15 Temmuz darbe girişimini, Türkiye’nin siyasal tarihinde ve toplumsal hafızasında iz bırakan darbe dönemlerinin hatırasına da yaslanarak ve bu hafızanın bir parçası olarak kullanılmaktadır. Gezi eylemleri 17-25 Aralık (2013) olayı, 15 Temmuz (2017) darbe girişimi gibi olayların öncülü olarak takdim edilmekte ve Gezi eylemlerini “darbe” ile ilişkilendiren bir anlatının inşasına referans olmaktadır. Bu anlatının inşasında 15 Temmuz darbe girişiminin hafızalara kazınan sahnelerini yeniden canlandıran anlatılar, “FETÖ’nün Gezi’yi desteklediği”, hatta “FETÖ’nün ilk darbe girişimi” olduğu” gibi darbe ile doğrudan bağ kuran söz edimleriyle aktarılmakta, Gezi eylemlerinin kamuoyuna darbe teşebbüsü olarak takdim edilmesi için olanak sunmaktadırlar.

Buradaki dikkat çekici noktalardan bir diğeri, 2015 sonrasında artık kendisini devletle özdeşleştirmiş hükümetin retoriğinde darbe söyleminin bazen yargı kararlarının güvenikleştirilerek tedbir mekanizmalarının işletilmesini gerekçelendirmeye; bazen güvenikleştirilen öznelerle dayanışma gösterenleri ve siyasal muhalefeti güvenlik kapsamına dahil etmeye; bazen tehdit olarak algılanan

⁶ [Osman Kavala’dan tutukluluğunun dördüncü yılında mesaj | Türkiye | DW | 02.11.2021](#) (erisim tarihi: 15.11.2021)

kesimlere yönelik tedbir mekanizmalarını gerekçelendirmeye; bazen de suçlulaştırılan özneler için tedbir mekanizmalarını sürekli kılmaya yarayan bir gösteren olmasıdır. Bu durum 2015 sonrasındaki siyasi iktidarın mütemadiyen referansta bulunduğu darbe söyleminin belirli bir olaya sabitlenmeyen, çok farklı olayları kapsamına alabilen, başka meselelerin ve kişilerin keyfi bir şekilde kendini devletle özdeşleştiren siyasal iktidara tehdit olarak sunulmasına referans olan bir “hareketli gösteren” olmasından kaynaklanmaktadır. Böylece tehdidin kapsamı saptanabilir olmaktan çıkarılmakta, bu şekilde işlevselleştirilen keyfilik, doğrudan toplumsal ve siyasal muhalefete karşı kullanılmaktadır. Darbe söyleminin diğer söylemlere eklenmek ve suçlulaştırmayı meşrulaştırmak konusundaki elverişliliği konusunda Katılımcı G3 şunları paylaşmıştır:

“İktidarın hedefi şuydu: yani her şeyi bir bütün olarak görmek. ... hepsini Fetullahçı harekete bağlamak. ... iktidarla ters düşünce Erdoğan’ı ve işte AKP hükümetini devirmeye çalıştılar deyip onun arkasında Amerika var demek, bunu Gezi’yle başlatıp 17-25 Aralık, 15 Temmuz’u bir bütün olarak sunmak. Dolayısıyla Osman Kavala’yı da hem 15 Temmuz’dan hem Gezi’nin organizasyonundan tutukladılar.”

Türkiye’nin geleneksel ulusal güvenlik anlayışında, evrensel ilkelere sahip olması gereken basından “milli” olması, “devletin ve ulusun çıkarları”na göre yayın yapması beklenir. Bu beklentileri yerine getirmeyen gazetecilerin “makbul” sayılmadığı, çoğu zaman “hainlik” ile suçlanabildiği tarihteki birçok örnekle sabittir. AKP iktidarının son dönemlerine bakıldığında ise “devletin ve ulusun çıkarları”nın yanı sıra, “iktidarın söylem ve politikalarını destekleme veya karşı olmanın” makbul gazeteciliğin sınırlarını belirlediği görülmektedir. Siyasal iktidarın söylem ve politikalarını ulusal çıkarların yegâne temsili olarak kurgulayan iktidar ağı, bunlara destek veren haberleri yapan gazetecileri onaylamakta; eleştiren ya da karşı duran gazetecilik faaliyeti yürütenleri de “hainlik”le damgalayabilmektedir. MİT tırları haberi özelinde gazetecilere yönelik güvenlikleştirme söyleminin bu çerçevede inşa edildiği görülmektedir. İktidar ağı, Suriye’de yaşanan iç savaşta sınırların güvenliğini, ülkenin bekasını ve Suriye’deki “soydaş” Bayırbucak Türkmenleri’ni korumaya yönelik “ulusal çıkarlara” en uygun politikalar yürütüldüğüne ilişkin bir söylem inşa etmeye çalışırken, siyasal iktidarın ifade ettiği gibi MİT tırlarının Bayırbucak Türkmenleri’ne insani yardım değil, Suriye iç savaşında yer alan silahlı gruplara silah taşındığı haberleri ortaya çıkmıştır. Bu haberi fotoğraflarla yayınlayan gazeteciler, “vatan hainliği”, “ajanlık/casusluk” gibi yaftalamalarla güvenlikleştirme söylemi çerçevesine oturtulmuştur. Milli çıkarları hiçe sayan, hatta onların aleyhinde hareket eden bu

gazetecilerin, özellikle Can Dündar'ın, başta FETÖ olmak üzere, PKK, DHKP/C gibi Türkiye'nin bekası için tehdit olarak tarif edilen örgütlerin güdümünde yer aldıkları sıkça vurgulanmıştır. Sadece “iç düşman” ile kurulan bir ilişkiyle yetinilmemiş, özellikle yurt dışına çıktıktan sonra Dündar'ın eylem ve ifadeleri “dış düşman” ile de ilişkilendirilmiştir. Dündar'ın, Türkiye'nin topraklarına göz diken ya da bölmeye çalıştıkları için ülkenin bekasına yönelik en büyük tehdidi oluşturan ve Türkiye'deki güvenlik algısının baş aktörleri arasında yer alan “dış mihraklar”la birlikte hareket ederek, Türkiye'yi ve dolayısıyla devlet ile bir tutulan hükümeti uluslararası arenada zor durumda bırakmaya çalıştığı vurgulanmıştır.

1.2.2 Güvenliğin siyasal iktidarın ve Cumhurbaşkanı'nın güvenliği ile özdeşleştirilmesi

Bu söylem, tehdidi kimi zaman devletin varoluşsal kimliğine ve bağımsızlığına, kimi zaman da siyasal iktidarın varlığına tehdit olarak tanımlayan ifadelerle kurulmaktadır. Bu noktada, Geri'nin (2016) Kürt meselesinin güvenleştirilmesi konusundaki çalışmasını, Türkiye bağlamında ipucu vermesi açısından hatırlayabiliriz. 2015 sonrasının, siyasal iktidarın Kürt meselesini ele alışında yeni bir döneme işaret ettiğini vurgulayan Geri'nin çözümlenmesi, bu dönemin ayırt edici özelliğinin, Kürt meselesinin sadece devletin varoluşsal kimliğine ve bağımsızlığına tehdit olarak görülmediğini, aynı zamanda iktidar partisinin HDP'yi kendi “siyasi-ideolojik temellerine tehdit” (Geri,2016:156) olarak gördüğünü ortaya koymaktadır. Kurgan (2018: 322) da Haziran ve Kasım 2015 seçimlerini tahlil ettiği çalışmasında, “2015 sonrası siyasal iktidarın kendi siyasi varlığını Türkiye'nin varlığı ile eşitlediğini”, 2016 sonrası olağanüstü halin olağanlaştığı yeni durumun bunun için uygun koşulları hazırladığını vurgulamaktadır. 31 Mart yerel seçim dönemiyle başlayan süreçte ise kayyumlara ilişkin haberlerde, HDP'li belediye başkanlarına ait beyanların ve faaliyetlerin, hükümetin söylem ve icraatlarına bir tehdit olarak tanımlandığı daha fazla netlik kazanmaktadır. Bu noktada güvenleştiren aktörlerin terör anlatısı, “AKP'nin kazanımlarının HDP'li belediyelerce yok edilmesi”, “devlet kaynaklarının kötüye kullanımı”, “hizmette ayrımcılık yapma”, “kayırmacılık ve kadrolaşma”ya yönelik ifadelerle birleştirilmektedir. Bu aynı zamanda, toplumun güvenliği ile hükümetin güvenliğinin özdeşleştirildiği bir aşamaya da tekabül etmektedir.

Tehdidin siyasal iktidara yönelik tehdit olarak tanımlanması, Gezi vakasında da izlenebilmektedir. Gezi davası iddianamesinde “*kalkışma hareketinin asıl sebebinin*

Adalet ve Kalkınma Partisi'nin izlediği iç ve dış politikalar ve ayrıca ülkemizde inşa edilmeye çalışılan büyük alt yapı atılımları ve projeleri olduğu anlaşılmıştır.” (2019.03.04, Sabah Gazetesi) denilmesi, bunun net bir örneğini sunmaktadır. Eş zamanlı olarak iddianameler Gezi eylemlerini ve sivil toplum faaliyetlerini “hükümeti devirme girişimi” olarak nitelendirmekte, nitekim suçlulaştırılan özneler “hükümete karşı silahlı isyana tahrik, ayaklanmaya teşvik etmek”, “hükümeti ortadan kaldırmaya teşebbüs etmek” suçlarından yargılanmaktadırlar. Güvenliğin bu şekilde siyasal iktidarın güvenliği ile özdeşleştirilmesi (Kaygusuz, 2016) Gezi beraatleri sonrası yeni bir aşamaya taşınmıştır. Bu andan itibaren tehdit sadece “iktidarı yıkmak” olarak değil, “Cumhurbaşkanı Recep Tayyip Erdoğan’ı Türkiye'nin başından götürmek” (Süleyman Soylu, 22.02.2020, Sabah Gazetesi) olarak tanımlanmakta, devlet ve devletin güvenliği Cumhurbaşkanı ve onun güvenliği ile özdeşleştirilmektedir: *“Ana amaç neydi? Bu iktidarı yıkmak, Recep Tayyip Erdoğan’ı Türkiye'nin başından götürmekti. Ona da millet sahip çıktı.”* (Süleyman Soylu, 22.02.2020, Sabah Gazetesi).

Güvenikleştirilen vakanın sadece devletin otoritesi için değil, aynı zamanda Erdoğan’ın şahsında somutlaşan siyasal iktidara da bir tehdit olarak kurgulandığı anlatılara MİT tırları haberi vakasında da rastlanılmaktadır. MİT tırlarında silah taşındığına ilişkin haberin kendisi “paralel yapı”nın hükümete karşı bir komplo”su olarak kurgulanırken; haberi yapan Can Dündar’ın, özellikle yurt dışına çıktıktan sonra yaptığı gazetecilik faaliyetiyle ya da eylem ve ifade biçimleriyle Erdoğan’ı ve hükümeti hedef aldığı anlatısı sıkça tekrarlanmıştır. Türkiye’yi adeta bir “ajan gibi” dünyaya “jurnalleyen” ve “Tayyip Erdoğan ve AKP hükümetine düşmanlık” eden Dündar’ın yurt dışında terör örgütlerine yakın kişiler, “fırar eden”ler ve Türkiye düşmanı politikacı ya da düşünce kuruluşlarıyla hareket ettiği, böylelikle “Başkan Recep Tayyip Erdoğan’a karşı ‘geniş ittifak oluşturma’”ya çalıştığı, “AKP’lileri darbeyle tehdit ettiği” temaları gündemleştirilmiştir.

1.2.3. Muğlak ifadeler

Siyasi iktidarın güvenikleştirici söylemlerinde öne çıkan stratejilerden bir diğeri, “muğlak ifadelere başvurma” olarak ortaya çıkmaktadır. Bu ifadelerin en çok “beka sorunu” anlatısına referansla kurulduğu görülmektedir. Başka bir deyişle, “beka sorunu”na ilişkin içerik, bilhassa anlaşılmaz, belirsiz ya da farklı bağlamlara uyarlanır şekilde bırakılmaktadır: Ülkenin bekası/istikrarına dair ifadeler, Cumhurbaşkanı’nın sözlerinde her türlü meselenin neredeyse devletin bilindik güvenlik repertuarına da

başvurarak etiketlendireceği, iktidara her türlü hareket serbestisini sağlayan ve özellikle tanımlanmadan boş bırakılan bir alan olarak hizmet etmektedir.

Örneğin, 31 Mart seçimlerine ilişkin kampanya dönemi, seçim sonrası ve kayyumlaştırma döneminde iktidar yanlısı medya kuruluşuna bağlı gazeteciler ve köşe yazarları, Cumhurbaşkanının kendisine herhangi referansta bulunmaksızın birbirinden bağımsız ve ilişkisiz duran bambaşka olay ve konuları ilişkilendirerek güvenlik sorunu olarak sunulan “beka meselesi”nin tabanını doldurmuşlardır. Beka sorunu kimi zaman “ekonomik istikrar” açısından AKP’nin “hizmet siyaseti” söylemiyle, kimi zaman milliyetçi bir bağlam ve ulusal güvenlik terminolojisiyle, kimi zaman da tarihsel olarak her daim sağ-popülist söylemin bir bileşeni olan (dış mihrak muhayyilesinde olduğu gibi) imgesel/mitsel düşmanlarla birlikte anılmış ve tanımlanmıştır. Dolayısıyla bu noktada beka söylemi, iktidarın aslen daha önce de başvurduğu ancak öne çıkarmadığı bir yöntem olarak, kamusal alanı ilgilendiren temel meselelerin araçsallaştırılması anlamına da gelebilmektedir. Katılımcılardan K4 bu durumu şu şekilde dile getirmektedir:

“AKP, ilk çıkış dönemindeki Kürt meselesinde barış siyasetiyle aslında bir araçsallaştırmaya yöneldi. Aslında bir barış siyaseti üzerinden Kürt kamuoyunu bir siyasal kaynak olarak konumlandırdı, mobilize etti ve oradan ciddi bir büyüme içerisine girdi... Son beş yılda ise bunun tersini yapıyor. Bir çatışma yaratıyor, çünkü şunun farkındalar. Türkiye’de...beka söyleminin bir alıcısı var.”

Dış mihrak ifadesi gibi muğlak ifadelerin Gezi vakasındaki işlevine ilişkin olarak Katılımcı G3’ün paylaştıkları da çarpıcıdır:

“Öyle soyut bir suçlama var ki, ne olursa bir şekilde bağlayabiliyorsunuz. ... Çünkü ‘dış mihrak’ diye gerçekte olmayan bir hayal yarattığınız zaman bütün kötü gidişleri, bütün her şeyi ona bağlamanız mümkün oluyor. Amerika’nın adını telaffuz etmeden, bir nevi Amerika diyorlar ama tam olarak da söyleyemiyorlar. Yani Osman Kavala’ya casus diyorlar ama Amerika’nın casusu diyemiyorlar gibi. Ya da işte darbenin arkasında CIA’in bir grubu var diyorlar ama ABD var diyemiyorlar gibi.”

Bu durum 2015 sonrasındaki siyasi iktidarın mütemadiyen referansta bulunduğu beka sorununun ya da dış mihrak tehdidinin konjonktürel ya da güncel bir tehlike olmasından ziyade, söz konusu meselenin herhangi bir gösterene sabitlenmeyen, yüzer gezer, farklı bağlam ve ortamlarda anlamı değişen ve bu nedenle birbiriyle çelişebilir anlamlarla da donatılabilen bir “boş gösteren” olmasından kaynaklanır. Hükümetin ve iktidar ortağının benimsediği “beka sorunu” ve “dış düşman” anlatıları, ardında taşıdığı

boşluğun her zaman anlamlandırma ile kapatılmasını talep eden, zamansal-mekânsal olarak anlamla inşa edilen performatif anlatılardır ki, güvenlikleştirme söylemi açısından son derece elverişli malzemeler olmaları bununla ilişkilidir. Bu tarz kavram ya da anlatıların sürekli anlamla donatılması, başka kavram ve anlatılarla teyellenmesi gerekliliği, aynı zamanda bize anlam/kültür üreticileri olan medya organları/ağlarının neden güvenlikleştirici aktör olarak ön plana çıktığının yanıtını da verir.

Bu bağlamda, MİT tırları haberinden dolayı güvenlikleştirilen gazetecilik faaliyeti için kullanılan “ajanlık/casusluk” faaliyeti konusunda netlik mevcut iken; “kimin adına casusluk yapıldığı” sorusuna verilen cevap, ya bağlama göre değişiklik göstermekte ya da özellikle muğlak bırakılmaktadır. “Adına casusluk yapılan odak”, belli bir gösterene sabitlenmekten öte, daha çok güvenlikleştirici söylemi güçlendirmek için ve bağlama göre değişebilen “kullanışlı” bir başvuru argümanı olarak hizmet etmektedir. Anlatılarda “casus” ve “ajan” sıfatıyla tarif edilen Can Dündar’ın “ajanlığı” kesin ifadelerle vurgulanmasına karşın, adına “ajanlık” yaptığı belirtilen odakların bağlama göre değişebildiği ya da çoğu zaman bu odakların belirsiz bırakıldığı görülmektedir. Özellikle iktidar yanlısı medyanın metinlerinde, işlenen temaya bağlı olarak bazen doğrudan “FETÖ ajanı” olarak tarif edilirken; bazen “üzerine Amerikan bayrağı desenli battaniye örten”, ailesi dönemin ABD Başkan Yardımcısı Joe Biden ile görüşen “ABD malı” yakıştırmasıyla Amerikan ajanı olduğu; ya da “Alman beslemesi”, “Alman replikası” sıfatıyla Alman ajanı olduğu; “Erdoğan’a karşı Fransa Cumhurbaşkanı Macron’un yanında yer alan” Fransa ajanı veya “Avrupa’da ülke ülke dolaşıp, Türkiye’ye müdahale çağrılarını yapan firari casus...” olarak tüm “Batı’nın ajanı” olduğuna dair göndermeler yapılmış ya da imalarda bulunulmuştur. Ancak analiz edilen gazete metinlerinde çoğu zaman kimin adına casusluk yaptığı sorusunun cevapsız bırakıldığı belirtilmelidir.

TTB’nin açıklaması sonrasında Cumhurbaşkanı Erdoğan 27.01.2018’de AKP Genel Merkezinde 121. Genişletilmiş İl Başkanları toplantısında yaptığı konuşmada⁷ da benzer muğlak ifadelerle rastlanmaktadır: “... sözde Türk Tabipleri Birliği gibi bir kesim, 'savaşa hayır' diye kendine göre bir kampanya yürütmek istiyor. Bu terörist sevicilerin, bugüne kadar biz, 'barışa evet' dediklerini de pek duymadık. Çünkü bunlar, bu işin içindeler, bu senaryonun içindeler” demiştir. Sağlık Bakanlığında yapılan yazılı açıklamada da “TTB’nin açıklamasının zamanlamasının düşündürücü ve

⁷ <https://www.akparti.org.tr/haberler/cumhurbaskani-erdogan-121-genisletilmis-il-baskanlari-toplantisi-nda-konustu/>

maksatlı olduğu, milletin mahşeri vicdanında yara açtığı” ifade edilmiştir⁸. TTB’nin açıklamasının hangi senaryoya veya maksada hizmet ettiğinin ise bir cevabı yoktur, bu örnek aynı zamanda yerleştirilmeye çalışılan “yerli ve milli” söyleminin kimi zaman hiçbir şeyi refere etmeksizin salt retorikle kurulduğunu göstermektedir.

Böylece, çoğu zaman spesifik olarak etiketlenmiş etnik-dini-dilsel kimliklere, politik fraksiyonlara-gruplara ya da atfedilen jeopolitik önemle harici odaklara yönelik geliştirilen güvenlik anlatısı, 2015’ten sonra muğlaklaştırılarak genişletilen ve kendisini çoğaltan, negatif anlamda sürdürülebilir olan bir düşman anlatısına dönüşmüştür. Suçun kapsamı belirsiz ve sınırsız bir şekilde irtibatlı/iltisaklı (temaslı) olmaya varmakta ve bu şekilde damgalanan herkes artık bir güvenlik meselesine dönüşmektedir.

1.3. Olağanüstü tedbirler ya da olağanüstü halin olağanlaşması

Güvenikleştirici aktörlerin bir meseleyi kamuoyunun gündemine güvenlik sorunu ya da varoluşsal tehdit olarak taşımasında işlevsel olan bileşenlerden ikincisi olağanüstü tedbirlerdir. Ancak burada tedbirlerin ne ölçüde olağan koşullarda bağlayıcı olan yasa ve düzenlemelerin bütünüyle askıya alınması yoluyla alındığı konusu tartışmalıdır. Bir başka deyişle, olağanüstü tedbirler yalnızca olağanüstü hal ya da sıkıyönetim ilan edildiği koşullarda değil; aksine, Huymans’ın (2011) da belirttiği gibi, çoğu zaman demokratik siyasetin bilindik işleyişi içinde ustaca alınan ve göze batmayan çok sayıda tedbirin süreç içinde birikmesinin bir sonucu olarak da ortaya çıkabilmekte, bu yolla olağan işleyişten ayrışabilmektedir. Nitekim siyasi aktörlerin aciliyet taşıyan tedbirleri demokratik siyasetin işleyişi içinde, olağan yollarla gerçekleştirdiklerine yönelik çok sayıda bulgu bulunmaktadır. Bunlara göre, siyasi aktörler yeni yasalar tanımlayarak, mevcut yasaları yeniden düzenleyerek veya olağanüstü hali tanımlayan yasaların kapsamını genişleterek de kendilerini yeni görev ve sorumluluklarla donatmakta, yürütme yetkilerini arttırmakta ve siyasi erklerini güçlendirmektedirler (Corry, 2012; Floyd, 2016; Neal, 2012; Sjöstedt 2011; Trombetta, 2008). Ancak, hemen belirtmek gerekir ki, bu durumlarda bile, varoluşsal tehdit kapsamına alınan meselenin aciliyeti gerekçe gösterilerek, olağan işleyiş hızlandırılmakta, böylece olağan yollarla alınan tedbirler olağanüstü tedbir niteliği kazanmaktadır (Roe, 2012; Neal, 2012).

⁸ 29.01.2018 Trakya Gözlem Gazetesi

Öte yandan, olağanüstü tedbirlerin kalıcılık kazanarak norma dönüştüğü durumlar da bulunmakta (Akça, vd., 2018; Neal, 2012), olağanüstü tedbirlere odaklanan bakış açısı bu gibi durumlarda güvenlikleştirme süreçlerinin nasıl işlediğini anlamak konusunda yetersiz kalabilmektedir. Zira, bu gibi durumlarda güvenlikleştirme süreçleri olağanüstü tedbir gerektiren bir durum olarak takdim edilmeden, devletin “rutin, sistematik ve hedefe yönelik denetleme pratikleri” yoluyla gerçekleşebilmektedir (Bourbeau, 2014: 196). Güvenlik tedbirlerinin böyle sistematik bir biçimde ve geniş bir zamana yayılarak alınmasının önemli sonuçlarından birisi, Williams’ın (2011) da vurguladığı gibi, güvensizlik, korku ve tehlikenin birikerek toplumsal yaşamı kuşatmasıdır.

Türkiye’de güvenlikleştirici söylemlerle düşman ilan edilen kesimlere yönelik tedbir mekanizmalarının işlevsel bir şekilde işletildiği izlenmektedir. İktidar seçkinlerinin demokratik ilke ve kuralların dışına çıkarak, olağanüstü ve önleyici tedbirleri devreye sokması, herhangi bir meselenin devletin veya siyasal iktidarın varlığına tehdit olarak tanımlanmasını kolaylaştırmaktadır. Özellikle bu noktada, Floyd’un (2016) da vurguladığı gibi, “demokratik olmayan bağlamlarda siyasi otoritenin ‘olağanüstü’ durumu tanımlamasındaki keyfilik” Türkiye’de de öne çıkmaktadır. Hangi meselenin ve kimin varoluşsal tehdit olarak takdim edileceğinin belirli olmadığı, çok farklı alanlara genişleyebilen, pek çok meseleyi güvenlikleştirme kapsamına alabilen bu keyfilik, sivil alanı bir bütün olarak güvenlikleştirebilmektedir.

Güvenlikleştirmenin işleyişinde olağan koşullarda bağlayıcı olan yasa ve düzenlemeler bütünüyle askıya alınabileceği gibi, varoluşsal tehdit kapsamına alınan meselenin aciliyeti gerekçe gösterilerek, olağanüstü koşullarda geçerli olan düzenlemelere de başvurulabilir. HDP’li belediyelere atanan ve diğer yerel yönetimler için de risk taşıyan kayyumlar, olağanüstü hâl koşullarının keyfi bir şekilde işletilmesinin ve artık *de facto* olarak sürdürülmesinin örneklerinden biridir. OHAL’in ilan edilmesinin neredeyse hemen ardından, 1 Eylül 2016’da yürürlüğe sokulan 674 sayılı kanun hükmünde kararname (KHK) ile yerel yönetimlere ilişkin Belediye Kanunu ve İçişleri Bakanlığı Teşkilat Kanunu’nda değişikliğe gidilmiş ve kayyum politikası önleyici tedbir olarak bu kararnameye dayanılarak gerçekleştirilmiştir. Gerek Türkiye’deki anayasal sistemde gerekse de uluslararası içtihatlarda Belediye Kanunu, belediye başkanının görevlerini, belediye meclis üyelerinin seçimi ve bu meclisin nasıl toplanacağı gibi esasları, hizmet alanlarının sınırlarını ve bunların ne şekilde işleyebileceğini düzenleyen, böylelikle en temelde yerel yönetimlerin kendi karar alma

mekanizmalarını kurabilmelerini ve özerk yapılarının korunmasını sağlayan kanunlardır. Ancak 674 sayılı kararnamenin 38. maddesiyle, 5393 sayılı Belediye Kanunu'nun 45 inci maddesine şu şekilde bir ibare eklenmiştir:

“Belediye başkanı veya başkan vekili ya da meclis üyesinin terör veya terör örgütlerine yardım ve yataklık suçları sebebiyle görevden uzaklaştırılması veya tutuklanması ya da kamu hizmetinden yasaklanması veya başkanlık sıfatı veya meclis üyeliğinin sona ermesi hallerinde 46 ncı maddedeki makamlarca belediye başkanı veya başkan vekili ya da meclis üyesi görevlendirilir. Görevlendirilecek kişinin seçilme yeterliğine sahip olması şarttır. Görevden uzaklaştırılan veya tutuklanan belediye meclisi üyesinin istifa etmesi halinde de bu fıkra hükümleri uygulanır. Bu fıkra gereğince belediye başkanı veya başkan vekili görevlendirilen belediyelerde bütçe ve muhasebe iş ve işlemleri valilik onayı ile defterdarlığa veya mal müdürlüğüne gördürülebilir. Bu belediyelerde belediye meclisi, başkanın çağrısı olmadıkça toplanamaz. Meclisin, encümenin ve komisyonların görev ve yetkileri 31 inci maddede belirtilen encümen üyeleri tarafından yürütülür.”

Bu düzenlemeyle birlikte İç İşleri Bakanlığı'na yerel yönetimlere doğrudan atama yetkisi verilmekte ve bu durum pratikte merkezi ve mahalli yönetim ayrımını tümüyle ortadan kaldırmaktadır. Görevden alma ile görevden uzaklaştırma arasındaki farkın da silindiği kayyum uygulamalarını Katılımcı K2, “güvenlikçi politikanın çok net bir şekilde ortaya konduğu, kanunen de gözler önüne serildiği, kanunsuzluğun kanun haline getirildiği” politikalar olarak tanımlarken, aynı zamanda olağanüstü tedbirin artık kanun yerine geçme tehdidini şu şekilde açıklamaktadır:

“674 sayılı kararname, usule, yasaya, anayasaya uygunluğu tartışmalı bir şekilde, apar topar meclisten geçirildi ve kanunlaştı. Ne yazık ki artık bu bir kanun olarak önümüzde ve bundan sonrası için de her zaman uygulanabilir bir kanun haline geldi”.

Dahası, Kürt bölgesinde belediyelere yönelik kayyumlaştırma politikasının başlı başına bir olağanüstü tedbir olarak işlemesi, sadece kişilere yönelik değil, topyekün o bölgenin ve/veya bölge seçmeninin güvenleleştirildiği bir aşamaya ulaşmıştır. Katılımcı K2'nin aktardığı durum bunun canlı bir örneğini sunmaktadır: Yüksekova Belediyesi'ne ilişkin kararlarda mahkeme, “bölgenin terör örgütüne müzahir bir bölge olması sebebiyle bu kişilerin cezaevinde yahut serbest bırakıldıklarında dışarıda örgüt üyeleri yahut örgüte bağlı olan bağlantısı olan kişilerce tehdit edilebileceği göz önünde bulundurulduğundan, bu yüzden de ifadesini değiştirme ihtimali olduğundan”, baskı ve kötü muamele sonucu alınan ifadeleri baz alacağını duyurmuştur. Buradaki kararlarda

geçen “*bölgenin terör örgütüne müzahir bir bölge olması*” ifadesi, güvenlikleştirme açısından anahtar mahiyetinde bir söz edimidir; belirli ölçülerde 90’lı yıllardaki OHAL dönemine gönderimde bulunan bu söz dizimi, bu kez teritoryal olarak bir kesimin zan altında bırakılarak doğrudan damgalandığı ve fişlendiğinin açıkça kabulünü akla getirmektedir.

Araştırmamız kapsamında incelediğimiz diğer vakalarda da güvenlikleştirme, hukukun olağan işleyişi içinde ustaca alınan çok sayıda güvenlik tedbirinin sistematik bir şekilde ve zamana yayılarak işletilmesi yoluyla gerçekleşmektedir. Ancak, hukukun olağan işleyişi içindeki mekanizmalar düşmanlaştırılan kesimleri cezalandırmak amacıyla kullanılmakta, bu şekilde olağan işleyiştten ayrışmakta, suçlulaştırılan özneler sürekli bir şekilde hukuk devletinin koruyuculuğundan dışlanmaktadır. Hukukun araçsallaştırılması olarak tanımlanabilecek olan bu süreç tüm vakalarda ortaya çıkmaktadır.

Güvenlikleştirme söylemine eşlik eden olağanüstü tedbirlerin özellikle adli soruşturma ve yargılamalar sırasında ortaya çıktığından da bahsedilebilir. TTB vakasında Katılımcı T4’ün açıkladığı üzere: “*yaygın ve Ceza Muhakemeleri Kanununa aykırı bir biçimde; isnat edilen suça karşı savunma, kanıt gösterme hakkı tanınmadan iddianameler hazırlanmakta, hemen her dosyada gizlilik kararı verilmekte ve savunma tarafının soruşturmaya katılması ve gerçeğin ortaya konulmasına dönük hakların kullanılması engellenmektedir*”. Bu şekilde hazırlanan hukuki dayanaktan yoksun iddianamelerle, gizli tanıkların ithamları ve ifadeleri kanıt olarak kabul edilerek, hızlandırılmış ve hukuk devleti normlarına uymayan ve adil olmayan yargılamalarla sivil toplum bileşenlerinin, demokratik kitle örgütlerinin yöneticilerinin, gazetecilerin, siyasetçilerin adil yargılanma hakkı gasp edilmektedir. Örneğin, haklarında bir iddianame hazırlandığını basından öğrenen TTB yöneticilerinin, savcılığa gidip ifade verebilecekleri avukatları tarafından Ankara Cumhuriyet Başsavcılığına bildirildiği halde, sabaha karşı yapılan ev baskınlarıyla konsey üyeleri gözaltına alınmış, tarihinde ilk kez TTB Merkez Konseyi binasına polis tarafından baskın düzenlenip arama yapılmıştır. Katılımcı T4 bu durumu “*savunmanın suçlamayla başlaması ilkesini ortadan kaldıran; Ceza Muhakemesi Kanununa göre gözaltı ve elektronik aletlerine el konulma, kopyalama koşullarının olmadığı, savunma hakkı tanınmayan bir süreç*” olarak aktarmaktadır. TTB konsey üyelerinin sağlıksız koşullarda bir spor salonunda tutulmaları ve ifadelerinin alınması için günlerce bekletildikten sonra tutuksuz yargılanmak üzere salıverilmiş olmaları, hukuk devletini askıya alan ve

güvenikleştirici politikalara kimi zaman muhtevasını veren “istisna hali”nin canlı örnekleri olarak okunabilir.

TTB vakasında savcının hukuksuzluk konusundaki pervasızlığına en çarpıcı örnek ilk celsede, yargılananların ve vekillerinin açıklamalarından hemen sonra mahkeme tarafından CMK'nın 216. maddesi gereğince ortaya konan delillerin tartışılması hususunda Cumhuriyet Savcısına söz verildiğinde, Cumhuriyet Savcısının, sanıkların savunmalarına, gelen müzekkere cevaplarına bir diyeceğinin olmadığını, tevsii tahkikat talebinin bulunmadığını, esas hakkındaki mütalaanın hazır olduğunu bildirerek, duruşmadan bir gün önce hazırlanıp “Flashdisk” içine kaydedilmiş mütalaayı mahkeme bilgisayarına yüklemek üzere görevliye vermesi, yargılananlar hakkındaki suçlamaların sabit görüldüğünü göstermektedir. TTB avukatları bu durumu tutanaklara geçirtip hakime itiraz etmişlerdir: Bunun bir suç, ceza muhakemesine aykırı bir eylem olduğunu, o celse savunma vermeyeceklerini söylemişlerdir. Hakimler ve Savcılar Yüksek Kuruluna (HSYK) şikayette bulunulmuş, bir cevap alınamamıştır. Öngörülebileceği gibi, adil yargılanma hakkının ihlal edildiği bu yargılama sürecinde avukatların savcının değiştirilmesi talebi reddedilmiştir.

Hukukun olağan işleyişi içinde uygulanan tedbirlere istisna hali kazandıran diğer uygulamalar arasında, Gezi eylemleri gerekçe gösterilerek suçlaştırılan Osman Kavala'ya yönelik süreçte, soruşturma dosyalarına erişimin kısıtlanması, tutukluluk incelemelerinin hâkim/mahkeme önüne çıkılmaksızın yapılması gibi kişi hürriyeti ve güvenliği hakkını ihlal eden uygulamalar bulunmaktadır. Cezalandırıcı tutumun göstergelerinden biri de dava süreçlerinin başka gerekçelerle süregelen hale getirilmesi, aynı özneler için farklı dava süreçlerinin eş zamanlı olarak işletilmesidir. Örneğin, Gezi Parkı olayları davasında yargılanan sanıklar için beraat kararı verilmesinin hemen akabinde Osman Kavala tahliye edilmeden, hakkında daha önce re'sen tahliye edildiği 15 Temmuz darbe girişimi ile ilgili davada yeni deliller bulunduğu gerekçesiyle gözaltı kararı verilerek, anayasal düzeni bozmaya teşebbüs suçlamasıyla tutuklanmıştır. Daha sonra bu davadan tahliye edildiği halde, hakkında açılan “siyasal ve askeri casusluk” ve “anayasal düzeni ortadan kaldırmaya teşebbüs” suçlamalarıyla açılan soruşturma nedeniyle tahliye olamamış, hakkında yeni bir iddianame hazırlanmıştır. Dava süreçlerinin süregelen hale getirilmesi konusunda Katılımcı G2 Gezi davası ile ilgili olarak şunları paylaşmıştır: “*Bu dosya aslında böyle kalmayacak. Böyle ardışık iddianamelerle devam edecek*”. Nitekim beraat kararı istinaf mahkemesine taşınmış, mahkeme Gezi davasındaki beraat kararını bozmuştur.

Olağanüstü tedbirlerin artık bir cezalandırma pratiğine dönüşmesi, HDP’li belediye başkanlarının, yargılanma sürecinde de çok net izlenebilmektedir. Haklarında “gizli tanık” beyanlarıyla oluşturulan iddianameler nedeniyle adil yargılanma hakkının herhangi bir aşamasına uyulmaksızın önce gözaltına alınıp ardından tutuklu yargılanmaları, hukukun HDP’li seçilmişler ve genel olarak sivil siyaset açısından doğrudan askıya alınabileceğinin emarelerini sunmaktadır. İddianamelerin isnat edilen suçlarla konu olan tarihler ve olaylarla eşleşmemesi gibi hukukun rasyonalitesine uymayan unsurları içermesinin yanı sıra, gizli tanıkların baskı ve kötü muamele sonucunda isnat edilen suça ilişkin ifade verdiğinin savcılık kayıtlarına girmiş olması, HDP’yle ilgili yargı sürecinde “gizli tanık” müessesinin de işkence yasağının çiğnendiği ağır hak ihlalleriyle birlikte işlediğine dair mühim deliller sunmaktadır. Hak ihlallerinin izlenmesine dayalı olarak Katılımcı K2’nin aktardıkları bu açıdan son derece çarpıcıdır:

“Bu kişiler şunu söylüyor; biz işkence tehdidi altındaydık. Çok ciddi işkence tehdidi gördük, günlerce işkenceye tabi tutulduk. Daha sonrasında biz ne imzaladığımızı bile bilmiyoruz. Yani emniyet güçleri tarafından bize bir belge getiriliyor ve diyor ki bak bu senin beyanın, sen bunu imzala. Kabul ediyor musun, etmiyor musun? Etmezsen başına daha kötü şeyler gelir. Edersen eğer biz senin durumunu kolaylaştırabiliriz deyip usule aykırı bir işlem yürütüyorlar. Ve bu kişiler bu beyanları imza altına alıyorlar. Ve daha sonra yargılama safhasında kişi çıkıyor diyor ki, ya bize getirdiler, bize günlerce işkence yaptılar, bu belgeyi imzalattılar ama bu ifadeler bana ait değil. Ben bu kişiyi tanımıyorum. Bu beyan benim beyanım değil”.

Bu noktada, alınan tedbirlerin doğrudan suçlulaştırılan öznelerle yönelik olan tedbirlerle sınırlı olmadığını, dava süreçlerinin farklı aşamalarında alınan kararlarda imzası bulunan yargı mensuplarını da kapsadığı görülmektedir. Örneğin, Gezi Parkı olayları davasında yargılanan sanıklar için beraat kararı verilmesini, önce bazı hükümet yetkililerinin, ardından Cumhurbaşkanı ve İçişleri Bakanı’nın açıklamaları izlemiş, bu açıklamaların akabinde, beraat kararı veren hakimler için Hakimler ve Savcılar Yüksek Kurulu tarafından inceleme ve soruşturma izni verilmiştir. Davalarda mahkeme heyetlerinin sürekli değişmesi de bu çerçevede değerlendirilebilir. Gezi davasında olduğu gibi, Hakimler ve Savcılar Yüksek Kurulu tarafından yayınlanan yetki kararnameleriyle, suçlulaştırılan öznelerin tahliyeleri yönünde oy kullanan mahkeme

üyeleri değiştirilmekte ve yeni mahkeme heyeti oluşturulmaktadır. Katılımcı G1 bu durumu şöyle aktarmaktadır:

“24 Haziran’da ilk mahkemeye çıktığımızda karşımızda bir mahkeme heyeti vardı. Sonra Temmuz ayında ikinci mahkemeye dava tarihi verildi. İkinci mahkemeye gittik. Başka bir heyet vardı. Üçüncüye gittik, birinciyle ikincinin karışımı bir heyet vardı. Dolayısıyla biz her seferinde yeni birtakım insanlarla tanışıyoruz”.

Yargı mensuplarına yönelik belirtilen bu ‘cezalandırıcı’ uygulamalarla beraber, siyasal iktidarın hayata geçirdiği politikalara uygun hareket eden, kararlar alan yargı mensuplarının ise bir anlamda “ödüllendirildiği” görülmektedir. Örneğin MİT tırlarına ilişkin haberin Cumhuriyet Gazetesi’nde yayınlandığı gün, gazetenin genel yayın yönetmeni Can Dündar’a hemen soruşturma açan ve habere yayın yasağı getiren dönemin İstanbul Başsavcı Vekili, kariyerinde olağanüstü bir biçimde hızla yükselmiş ve Cumhurbaşkanı tarafından Anayasa Mahkemesi (AYM) üyeliğine seçilmiştir.

Diğer vakalardaki yargılama süreçlerinde olduğu gibi MİT tırları haberinden dolayı yargılanan gazetecilerin yargılamaları sırasında da olağan olmayan süreçler yaşandığı görülmektedir. Haber, 29 Mayıs 2015’te *“İşte Erdoğan’ın Yok Dediği Silahlar”* başlığıyla Cumhuriyet Gazetesi’nde yayımlandıktan hemen sonra adli soruşturma başlatılmış; iki gün sonra Cumhurbaşkanı ise yapılan gazetecilik faaliyetini paralel yapı ile ilişkilendirerek haberi yapan/yayınlayan gazetecilerin “bedelini ödeyeceklerini” beyan etmiştir. Bu beyandan sonra, özellikle iktidara yakın medyada hem Cumhuriyet Gazetesi’ne hem de genel yayın yönetmeni Can Dündar’a yönelik güvenlikleştirici, itibarsızlaştırıcı ve suçlayıcı bir kampanya başlatılmış; “devletin güvenliğine ilişkin bilgileri temin etme”, “siyasi ve askeri casusluk”, “gizli kalması gereken bilgileri açıklama”, “terör örgütünün propagandasını yapma” suçlamasıyla açılan soruşturmaya karşın gazeteciler ifadeye yaklaşık yedi ay sonra (26 Kasım 2015) çağrılmışlardır. Gazeteciler, çağrı üzerine gittikleri adliyede tutuklanmış, tutukluluk halleri üç ay sonra Anayasa Mahkemesi’nin 25 Şubat 2016 tarihinde verdiği hak ihlali kararıyla sona ermiştir.

AYM kararından üç gün sonra 28 Şubat 2016’da Cumhurbaşkanı Erdoğan’ın *“Karara uymuyorum, saygı da duymuyorum”* diyerek tahliye kararından “hoşnut olmadığını” dile getirmesinin ardından *“aslında onlarla ilgili kararı veren mahkeme direnebilirdi”* sözlerini sarf etmesi, tutuklama kararını veren yerel mahkemeye bir anlamda “yapılması gerekeni” işaret ettiğini belirtmek yanlış olmaz. AYM kararından ve Cumhurbaşkanı’nın karara ilişkin açıklamalarından sonra davanın 25 Mart 2016

tarihinde görülecek ilk duruşmasına günler kala HSYK, mahkeme heyetinde değişiklikler yaparak, İstanbul Başsavcısı ise duruşmaya iki gün kala duruşma savcısını değiştirerek müdahalelerde bulunmuştur. Yeni atanan savcı, açıkladığı esas hakkındaki mütalaasıyla Can Dündar’a 25, Erdem Gül’e 10 yıl hapis cezası verilmesini talep etmiştir.

6 Mayıs 2016’da yapılan duruşmada devletin gizli kalması gereken belgelerini açıkladığı gerekçesiyle Can Dündar’a 5 yıl 10 ay, Erdem Gül’e ise 5 yıl hapis cezası verilmiştir. Hükümün verildiği bu duruşmada verilen arada, iktidar ağı tarafından inşa edilen güvenikleştirici söylemin bir sonucu olarak görülebilecek bir olay da yaşanmıştır: Can Dündar, adliye önünde silahlı saldırıya uğramış, olayda bir gazeteci ayağından yaralanmıştır. Saldırganın “vatan haini” diye bağırarak Dündar’a saldırmış olması, bir anlamda iktidar ağı tarafından inşa edilen güvenikleştirme söyleminin “başarıya” ulaştığını da göstermektedir.

Yargıtay, 9 Mart 2018’de mahkûmiyet kararını bozarak Dündar’a 5 yıldan 20 yıla kadar hapis cezası öngören “devletin gizli kalması gereken bilgileri casusluk maksadıyla temin etmek” suçundan ceza verilmesi gerektiğine hükmetmiş; Erdem Gül hakkında ise Basın Kanunu’nda belirtilen 4 aylık hak düşürücü süreyi göz önünde bulundurarak davanın düşürülmesine karar vermiştir.

Yargıtay’ın bozma kararından sonra dava, 2 Nisan 2018 tarihinde yeniden başlamıştır. 17 Eylül 2020 tarihinde yapılan duruşmada, İstanbul Cumhuriyet Başsavcılığı’nın talebi üzerine yurt dışında bulunan Can Dündar’ın 15 gün içinde mahkemeye gelmemesi durumunda “kaçak” sayılarak tüm mallarına el konulmasına karar verilmiştir. Başladığı günden itibaren izleyicilere ve basın mensuplarına kapalı yürütülen davanın 23 Aralık 2020 tarihli karar duruşmasında ise Dündar, “casusluk” suçundan 18 yıl 9 ay, “FETÖ’ye yardım” suçundan ise 8 yıl 9 ay hapis cezasına çarptırılmıştır. Kararı açıklayan hakim, “devletin gizli kalması gereken bilgilerini casusluk maksadıyla temin etmek” suçlamasıyla verdikleri cezaya “Dündar’ın duruşmadaki tutum ve davranışları, yargılama sürecinde yurt dışına gitmesi, sosyal medyadan yayınladığı videolar ve yaptığı paylaşımlar ile pişmanlık duymadığının anlaşılması” gibi gerekçeleri de hukuki gerekçelerle birlikte vurgulamış; örgüte yardım suçlamasıyla verilen cezaya yönelik olarak ise yine diğer hukuki açıklamalarla birlikte Türkiye’nin “teröre destek veren ülke konumuna düşürülmesi, örgüt lehine oluşturulan algının boyutu, haberin örgüt tarafından kullanılarak uluslararası arenaya taşınması” gibi gerekçeler de sayılmıştır. Karar duruşmasına Dündar’ın avukatları mahkeme

heyetinin tarafsız ve adil olmadığı, savunmayı şekli bir figür olarak gördüğü ve kararın siyasi otorite tarafından belirlendiği gerekçeleriyle katılmazken; MİT ve Cumhurbaşkanı Erdoğan'ın avukatları mahkemeye katılmıştır.

Bu vaka kapsamında görüşme yapılan Katılımcı M2, “oyun” olarak nitelediği yargılama sürecinin son duruşmasına savunma avukatlarının “Türkiye’de yargı varmış gibi yapma merasiminde tuzumuz olmasın diye katılmadıklarımızı” dile getirdikten sonra, MİT tırları haberi davasında olağan olmayan yargılama sürecini şöyle özetlemektedir:

“Yani baştan beri tutuklayan hakim dinlemedi bile, yani beş on saniye sürdü duruşma. Savcı gayet bütün veriler ortadaydı, gayet de ikna olmuş görünüyordu. O zaman anlıyorsunuz yani oralarda dil dökmenin hiçbir anlamı olmadığını. Türkiye’de hukuk rejiminin çökmesinden sonra aslında savunma yapmanın da hiçbir anlamı kalmadığını, bütün bu yargulamaların birer gösteriden ibaret kaldığını”.

Yukarıda betimlendiği gibi, çok sayıda güvenlik tedbirinin sistematik bir biçimde ve geniş bir zamana yayılarak alınması, istisnai nitelik kazandırılan uygulamaların kanıksanmasına, kamuoyunun alınan önlemlerin hukukun olağan işleyişi içinde alındığını düşünmelerine hizmet ettiğini belirtmek gerekir. Böylece kamuoyu onayını garantilemek mümkün olabilmektedir. Katılımcı G3’ün önleyici tedbirlerin ikna ediciliği konusundaki sözleri çarpıcıdır:

“Bu siyasi davaların olmazsa olmazı tutukluluktur. Çünkü Türkiye’de bir insan tutuklandığı zaman mahkûm olmuş, tahliye olduğu zaman beraat etmiş algısı oluşur. Dolayısıyla uzun tutuklulukta Türk toplumunda genelde şu vardır: ‘E, bir suçlu olmasa cezaevinde olmaz. Dolayısıyla, bir şey yapmıştır ki, bu adam dört senedir cezaevinde’. Cezaevinde tutukça toplumu suçlu olduğuna ikna edersiniz. O arada da ne olursa zaten”.

Güvenikleştirici söylemler, düşman ilan edilen kesimlerin hukuk devleti ilkesinin koruyuculuğunun dışında bırakılmasının, dahası bu kesimler için cezalandırma aracı olarak işletilmesinin meşrulaştırma yollarından biridir; kişi hürriyeti ve güvenliği, adil yargılanma, kanun önünde eşitlik gibi haklara yönelik ihlaller ise bu söylemler içinde kaybolmaktadır. Böylece, Kaygusuz’un (2016) da ifade ettiği gibi, adli tedbirlerin söylemle inşa edilen soyut tehditlere karşı ve güvenikleştirilen öznelere cezalandırmak amacıyla kullanıldığı bir güvenlik mekanizması ortaya çıkabilmiştir.

2. Güvenlikleştirmenin işleyişi

2.1. Tehdit algısının ve güvenlik gündeminin sürekli kılınması

2.1.1. Güvenlikleştirici tedbir ve söylemin birbirine eklenmesi

Güvenlikleştirmenin Türkiye'deki işleyişinin asıl ayırt edici yönü, güvenlikleştirmenin iki bileşeninin -söylem ve tedbirin- Wilkonson'ın (2007:20) ifadesiyle, "eş zamanlı olarak ve birbirinin inşasına katkı yaparak gelişmesi"dir. Türkiye'de bunun bir yandan olağanüstü tedbirler ve onların ürettiği pratiklerle, bir yandan da onları önceleyerek gerekçelendiren söylemlerle eş zamanlı kuruluyor olduğu gözlemlenmektedir.

Bu süreç kimi zaman hükümetin ve onların yayın organı olarak işlev gören medyanın henüz yargı süreci başlamadan önce suç isnadını adlandırmalarıyla ve iddianamelerden önce cezaları söylemsel olarak kurmalarıyla, kimi zaman atanan kayyum ya da yerel bürokratların yasada yer almayan yeni suçlar (örneğin kayyum protestolarına ilişkin "valilik emrine ve isteğine uymama" suçu yaratılmıştır) icat etmeleriyle ilerlemektedir. Vakalarımızda yer alan özne ve kurumlar hakkında "hangi suçlardan toplam ne kadar ceza yemeleri gerektiği"ni yazan medyanın yargı mensuplarını ve mahkemeleri "göreve çağıran" güvenlikleştirici söyleminin, zaman zaman istenilen cezaları küçümsediği, savcı ve hakimlerin kararlarını beğenmediği ve hatta onları da hedef gösterdiği görülebilmektedir. Örneğin Gezi davası beraatleri siyasal iktidara meydan okuma olarak tanımlanarak skandal olarak nitelendirilmiş, acil önlem gerektiren güvenlik konusu olarak sunulmuş, kararı veren mahkemeler hedef gösterilmiş, tedbir alınması çağrısı yapılmıştır. Sadece hükümet yanlısı medya değil, iktidar ağı hiyerarşisinin tepesinde bulunan Cumhurbaşkanı Erdoğan da siyasal iktidarın politikalarına/uygulamalarına uygun görmediği yargı kararlarına yönelik bu olumsuz tavrı sergilemiştir.

Savaşın bir halk sağlığı sorunu olduğu açıklaması sonrasında TTB'nin ve yöneticilerinin güvenlikleştirilmesi sürecinde de söylem ve tedbirin eş zamanlı olarak ve birbirinin inşasına katkı yaparak gelişmesi aşağıdaki haritada çok belirgin bir biçimde ortaya konmuştur: Güvenlikleştirici aktörler yerli ve milli hassasiyetler zemininde, bir yandan terör örgütüyle bağ kuran anlatılarla güvenlikleştirme söylemini inşa ederken, öte yandan TTB'nin hekimleri temsil etmediği savıyla yetkilileri TTB'yi kapatmak, yöneticilerini görevden almak benzeri kısıtlayıcı tedbirler almaya davet

etmektedirler. Çok sayıda makalesinde TTB'yi hedef gösteren, suçlulaştırıcı ifadeler kullanan Ali İhsan Karahasanoğlu Yeni Akit'teki köşe yazılarında, 2015 yılında hendeklerin kazıldığı dönemi kastederek TTB'yi bu süreci teşvik etmekle suçlamıştır:

“...Türk Tabipleri Birliği ne diyordu... Adeta bıyık altından kıs kıs gülererek kazın, kazın, hendekleri kazın... Güvenlik güçlerini mahallelerinize sokmayın...” (28.01.2018, Yeni Akit), üç gün sonraki yazısında ise tedbir meselesini gündeme taşımıştır: “...Neyse ki bıçak kemiğe dayandığından olsa gerek Tabipler Birliğine gerekli soruşturma da gerekli dava da açıldı.” (31.01.2018, Yeni Akit)

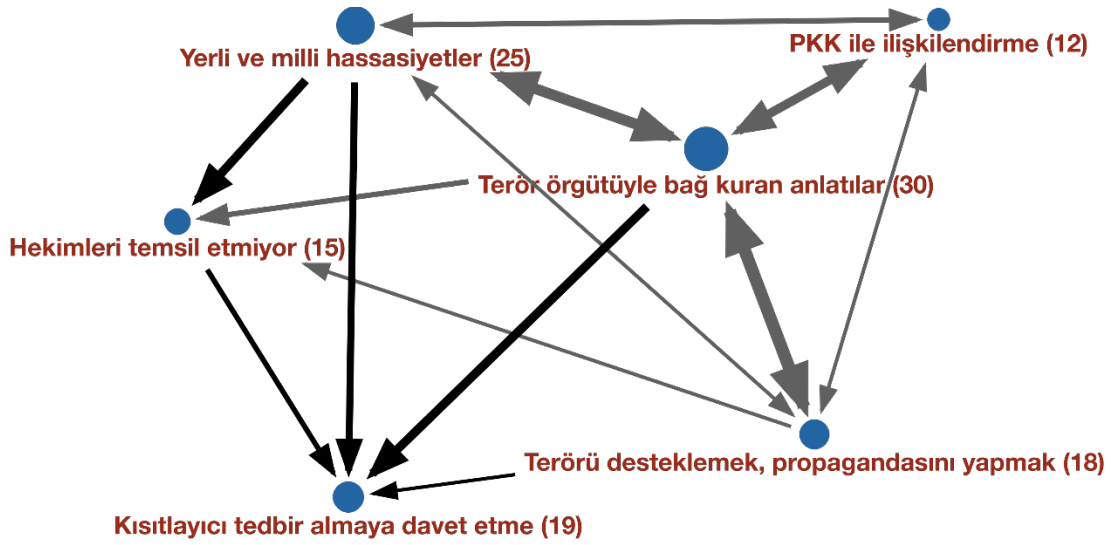

Şekil 8: TTB Vakasında Söylem ve Tedbirin İnşası

Güvenikleştirici söylemin inşasında yerli ve milli hassasiyetler zemininde PKK ile ilişkilendiren, terör örgütüyle bağ kuran anlatılar, TTB'nin terörü desteklediği, propagandasını yaptığı iddiasıyla hekimleri temsil etmediğini öne sürmüştü, bunun sonucunda kısıtlayıcı tedbirlerin alınması çağrıları yapılmıştır. Bu çağrılar sonrasında konsey üyeleri gözaltına alınmış ve haklarında açılan ceza davası 20-36 ay ceza verilmesiyle sonuçlanmıştır.

MİT turları haberini yayımlayan gazetecilere yönelik güvenlikleştirme söyleminin inşası, ilk dönemlerde Cumhurbaşkanının açıklamasıyla (söylem) başlamış, iktidar yanlısı medya tarafından çerçevesi genişletilerek devam ettirilmiş, tedbirler (yargılama ve tutuklamanın) ise söylemi takip etmiştir. Dolayısıyla tedbirin gerekçesi (iddianame ve mahkeme kararları) iktidar ağının inşa ettiği söylemden izler taşımıştır. Ancak, özellikle tedbirin hayata geçirilmesinden sonra söylem ile tedbirin birbirlerini besleyecek ve referans gösterecek biçimde güvenlikleştirme söyleminin sürekli hale

getirildiği görülmüştür.

Güvenlikleştirme Gezi vakasında zamana yayılarak ve tedbir ve söylemin birbirini takip etmesi ve birbirine eklenmesiyle işlemektedir. Gezi vakasına yönelik güvenlikleştirme süreci Osman Kavala'nın "gizli bir soruşturma" gerekçesiyle gözaltına alınması ile başlamış, alınan bu tedbir medya organları ve özellikle iktidar yanlısı gazeteler ve köşe yazarları tarafından 2015 seçimlerine ve barış sürecine atıfla ve HDP'li siyasetçiler ve Kürt hareketi ile ilişkilendirilen isimlere referansla meşrulaştırılmaya çalışılmıştır. Güvenlikleştirme süreci Kavala'nın tutuklanması ve ardından sivil toplumun ve toplumsal muhalefetin önemli temsilcilerinin Gezi eylemleri gerekçe gösterilerek gözaltına alınması ile devam ettirilmiş, bu tedbirler Gezi eylemlerini ve sivil toplum faaliyetlerini güvenlik meselesi olarak sunan farklı söz edimleri aracılığıyla meşrulaştırılmıştır. Güvenlikleştirme sürecinin sürekliliği, Gezi davasında yargılanan sanıklar için beraat kararı verilmesinin ardından, önce Osman Kavala'nın başka bir dava gerekçe gösterilerek gözaltına alınıp tutuklanması ve hakkında iddianame hazırlanması ile, sonrasında ise istinaf mahkemesinin Gezi davasındaki beraat kararını bozması ile sürdürülmüştür. 2017'den bu yana birbiri ardına gelen bu tedbirler birbirine eklenen, birbirine benzer olduğu kadar değişen, bağlama göre farklılaşarak kendini yenileyen söz edimleri aracılığıyla meşrulaştırılmaktadır.

2.1.2 Güvenlikleştirilen özne ve konuların genişletilmesi

Güvenlikleştirici aktörlerin söylemlerinin öne çıkan yanlarından bir diğeri, tehdidin sınırlarının belirgin bir şekilde tanımlanmasından ziyade, kaygan ve akışkan bir zeminde bırakılmasıdır. Tehdit sadece hedef gösterilen kişi ya da konularla sınırlı kalmayıp sivil toplum alanındaki diğer kurum ve kişiler ya da konular her daim güvenlikleştirilme kapsamına alınabilmektedir. Tehdit olarak tarif edilen her kişi ve/veya mesele, olağan işleyişin dışına çıkartılıp "özel tedbirler" gerektiren "özel bir statü"ye yerleştirildiği noktada, bu "özel statü", siyasal tartışma ve eleştiri süreçlerinin de önünü tıkamaktadır. Bu konuda açık ya da örtük herhangi bir politik söz üreten, bir bakıma güvenlikleştirme stratejilerini ifşa eden tavırlar, güvenlikleştirmenin "bulaşıcılığı"yla yüz yüze kalmaktadır. Hem siyasal hem de sivil alanların daralmasına neden olan bu durum, siyasal iktidarlar açısından güvenlik alanına yerleştirilen kamusal meselelerin kontrol edilmesi ve yönetilmesini kolaylaştırmaktadır.

Öncelikle, tehdit olarak tanımlanan kesimlerin esas olarak Türkiye'nin siyasal-toplumsal tarihindeki iktidarlara her daim antagonistik ilişkiler içinde olan; başka bir

deyişle pozisyonel olarak hegemonik olanın dışında kalmak için çaba/direnç gösteren özne ve kurumlar olduğu söylenmelidir. Kürt meselesi, ifade ve haber alma hakkını savunan gazetecilik anlayışı, Türkiye’de demokrasinin yerleşmesi adına çalışan, hakikat savunusu ve hak mücadelesi yapan sivil toplum alanı, toplumsal muhalefet, anayasal meslek örgütleri gibi 80’li ve 90’lı yılların ulusal güvenlik rejiminde de baskı ve kısıtlamalara maruz kalan bu kesimlerin bu kez bizatihi “güvenlik tehdidi” olarak tanımlandığı bir söylem öne çıkmaktadır.

Bununla birlikte, 2015 sonrasına özgü ayırt edici yönlerden biri, iktidar yanlısı/taftarı gazeteci ve köşe yazarlarının, güvenlik tehdidini kimi zaman güvenikleştirilen özne ya da kurumlara destek verenleri içerecek şekilde esnetebilmesi, kimi zaman da bu tehditle bağlantılı yeni özneleri, grup ve kurumları tanımlayabilmesidir. Çalışmamızda yer alan vakalar açısından bu, son derece açık verilerle desteklenmektedir: Her vakaya özgü ortaya çıkan ihlallere yönelik karşı beyanda bulunan, güvenikleştirilen öznelerle dayanışma gösteren ya da alternatif savunuculuk faaliyetlerinde bulunan muhalif parti temsilcileri, sivil toplum ve demokratik kitle örgütleri, aktivistler, gazeteciler, akademisyenler ya da sadece tepkisini ortaya koyan yurttaşlar, benzer şekilde güvenlik meselesine dönüştürülmekte; siyasi iktidarın ajandasına uymayan herhangi bir kişi ya da kurum “terörist” veya “teröristlik yapmakla” suçlanabilmektedir.

Örneğin Gezi vakası 2019 yerel seçimleri döneminde siyasi iktidarın kendisine yönelik desteği artırmanın bir yolu olarak kullanılmış, iddianamelerde tasvir edilen düşman kutbun bileşenleri, siyasi muhalefet/muhalefet partilerin adayları, demokratik kitle örgütleri ve meslek odaları olarak tanımlanmıştır. Örneğin TMMOB gibi demokratik kitle örgütlerinin ve Şehir Plancıları Odası ve Mimarlar Odası gibi meslek odalarının meslek örgütü sorumluluğuyla iktidarın uygulamalarını eleştiren açıklamaları ve karşı çıkışları; İstanbul Büyükşehir Belediyesi’nin çalışmaları “ilkesizlik” ve “tutarsızlık” olarak tanımlanarak itibarsızlaştırılmaktadır. Gezi eylemleri gerekçe gösterilerek yargılanan özneler, seçilmiş siyasetçilerin, yerel yönetimlerin ve demokratik kitle örgütlerinin faaliyetlerinin ve açıklamalarının itibarsızlaştırılması için de aracı olmaktadır. Güvenikleştirme stratejilerine ilişkin bulgularımızda “itibarsızlaştırma”nın önemli bir ağırlığa sahip olması tesadüf değildir.

Benzer şekilde, güvenikleştirilen öznelerle dayanışma gösteren ya da alternatif savunuculuk faaliyetlerinde bulunan muhalif parti temsilcileri, sivil toplum örgütleri, aktivistler, gazeteciler, akademisyenler, uluslararası temsilciler ya da sadece tepkisini

ortaya koyan yurttaşlar FETÖ ve darbe ile ilişkilendiren söylemlerle güvenlik alanına dahil edilmektedir. Örneğin Gezi Davası'nı izleyenler, "mahkemeleri baskı altına almak" ve hatta "darbe planlamak", "darbe için orada [mahkeme salonlarında] bulunmak" ile itham edilmektedir.

Benzer şekilde güvenlikleştirmenin kayyum atamaları ardından demokratik yollarla tepkisini ortaya koyan yerel halka da yansıdığı ve protestolara katılan ya da destek veren tüm yurttaşların güvenlikleştirmeye maruz kaldığı görülmektedir. Çoğu zaman toplanma ve örgütlenme hakkının ihlal edilerek yoğun bir polis baskısı ve müdahalesi eşliğinde gerçekleştirildiği bu protestolar, iktidar yanlısı medya tarafından "güvenlik güçlerine mukavemet", "Anayasal düzene karşı gelmek", "suçu ve suçluyu övmek", "terör propagandası yapmak" suçlamalarıyla hedef gösterilmişlerdir. Ne var ki kimi zaman güvenlikleştirmeyi genişletme amacı taşıyan bu söylem ve pratiklerin, son derece absürd uygulamalara imza atabildikleri de görülmektedir. Bu konudaki en çarpıcı örneklerden birini Katılımcı K2 şöyle aktarmaktadır:

"Şimdi kayyum atamalarından sonra ister istemez insanlar kendi iradelerinin gasp edildiğini düşünerek, yani kişilerden bağımsız şunu söylediler, o zaman seçim yaptırmayın, biz de en yasal hakkımız olan protesto hakkımızı kullanacağız deyip her gün belediyeye yakın bir bölgede, (belediyeye yaklaşmalarına izin verilmedi) her gün basın açıklamaları yaptılar. Orayı bir halk kürsüsüne çevirdiler. Herkes geldi orada konuştu... Bir marketin önündelerdi. Şimdi o süreçte hiçbir sıkıntı olmadı, her gün gelindi, herkes sözünü söyledi. Ama şimdi biz bu kişiler hakkında tek tek soruşturma başlatıldığını, hatta o marketin önünde toplanılan bölgede marketçiye bile 'siz örgüt adına eylem ve faaliyette bulunan kişilere su ve yemek desteği veriyorsunuz' deyip market görevlileri hakkında da soruşturma başlatıldığını duyduk."

Bu örnek, tüm akıl almazlığına rağmen, Katılımcı K2'nin devamında yaptığı yorumla aslında güvenlikleştirmenin genişlemesinin daha öncede sözünü ettiğimiz "keyfi işleyişle" olan bağına çok net ortaya koymaktadır:

"Ama bu neydi, işte hani güvenlikçi politika dediğimiz bu. Çünkü şunu yaptılar o sokakta, protestoların olduğu her yerde marketler, manavlar, tüm dükkanlara, işte ihtiyaç duyulabilecek herkese zorla kepenk indirttiler. Bu kişilere mekan sağlamayacaksınız, bu kişilere bir şey satmayacaksınız dediler. Ha, bazı esnaf kendi inisiyatifıyla dedi ki hayır, ben kepenk kapatmıyorum. Ne ihtiyaçları varsa gelsinler alsınlar. Niye yani polis istediği zaman kepenği açtırıyor, diyor ki bana su ver. Hani

size veriyorsam, onlara da vereceğim yani. Bu nasıl bir talimat deyip karşı koyanlar hakkında da soruşturma başlattılar.”

Çalışma kapsamında incelediğimiz vakalara yönelik çözümleme, tehdit ve güvenlik söyleminin çerçevesinin tarihsel süreçte güvenlikleştirmeye konu olan başka vakalara ve kişilere sürekli atıfta bulunularak oluşturulduğunu ve güvenlik sorunu olarak tanımlanan meselelerin yoğun bir şekilde birbirine girdiğini ortaya koymaktadır. TTB'nin açıklamasının terör örgütleriyle ilişkilendirilmesinin yanı sıra, 28 Şubat, çözüm süreci, 17-25 Aralık, 15 Temmuz ile de ilişkilendirilerek güvenlikleştirildiği de ortaya çıkmaktadır (Şekil 9). Aynı zamanda bu çalışmanın konusu olan “Gezi” ve “MIT tırları” vakalarıyla da ilişki kurulmakta, destek verenlerin, muhalefet partilerinin, demokratik kitle örgütlerinin, hukukçuların, muhalif gazetecilerin, diğer ülke temsilcilerinin de güvenlikleştirilmesi söz konusu olmaktadır.

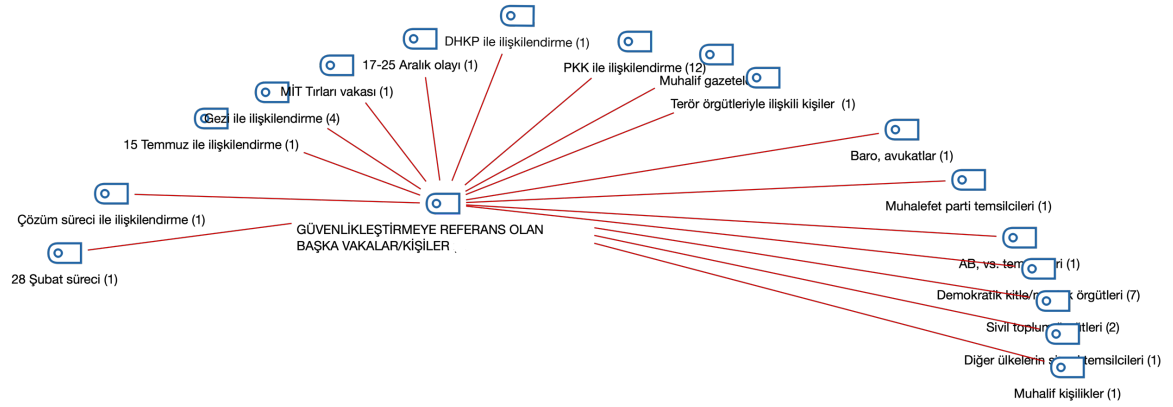

Şekil 9: TTB Vakasında Güvenlikleştirmeye Referans Olan Başka Vaka ve Kişiler

Güvenlikleştirilen vakaların birbiriyle ilişkilendirilmesine bir örnek TTB'nin Merkez Konseyi binasının polis tarafından aranması ve bilgisayarlara el konması sonrasında yaşanmıştır. TTB'nin bilgisayarlarında yapılan incelemede Gezi süreci ile ilgili bir fotoğraf sergisinin bazı fotoğraflarının bilgisayara kaydedilmiş kopyalarının suç delili gibi gösterilmesi söz konusu olmuştur:

“Gezi süreciyle ilgili bir fotoğraf sergisi olmuştur. O fotoğrafların içlerinden bazı fotoğrafları seçerek fotoğraf sergisinin fotoğrafları denmesine rağmen, yine hükümeti devirmeye yönelik faaliyetlerin simgesi gibi serginin fotoğrafları kullanılmaya başlanmıştır”. (KatılımcıT4)

MİT tırları haberi örneğinde güvenlikleştirme söylemi daha çok Can Dündar üzerinden inşa edildiğinden, bu vakayla ilişkili güvenlikleştirilen özne ve konular Dündar'ın eylem, söylem ve ilişkileri çerçevesinde genişletilmiştir. Genişlemenin ise diğer vakalara benzer biçimde, siyasal iktidarın oluşturmaya çalıştığı hegemonik durumla hem tarihsel hem de güncel olarak karşıtlık içinde olan özne ve kurumları kapsadığı hatırdadır tutulmalıdır. MİT tırları haberi nedeniyle güvenlikleştirilen gazetecilik faaliyeti üzerinden genişlemenin, en fazla destek verenlere yönelik gerçekleştiği görülmektedir. Güvenlikleştirici anlatılarda “vatan haini”, ve “ajana” destek verenler, “her fırsatta Türkiye'nin karşısında yer alanlar olarak muhalefet partileri, muhalif siyasetçiler ya da yerel yönetimler; TTB ve Dündar'a desteğini sürdüren Türkiye Gazeteciler Cemiyeti gibi meslek örgütleri ya da basın mensupları kast edilmektedir. Bununla birlikte Can Dündar vakasında, örneğin ev satın almak için kredi veren finans kurumunun dahi hedef haline gelmesi, güvenlikleştirmenin çerperinin sınırsızca genişletebileceğinin yine irrasyonel ama bir kadar da tehlikeli görünen bir örneğini oluşturmaktadır., Can Dündar'a destek için bir üniversitesinin Dağcılık Kulübü'nün gerçekleştirdiği etkinlik, Yeni Akit'te “dağa çıkan”⁹ ve “bilim üretmeyen öğrenciler olarak yayınlanmıştır. “Dündar'a “Büyük kahraman” diyen dönemin ABD Başkan Yardımcısı, dönemin Avrupa Parlamentosu'nun (AP) raportörü gibi yabancı siyasetçiler de dış mihraklar söyleminin hedefleri haline gelmişlerdir. Görüldüğü gibi güvenlikleştirici aktörlerin (özellikle iktidar yanlısı medyanın), güvenlikleştirme çerçevesine hem yeni söylem hem de yeni özne ve kurumları ekleme konusunda çekingen davranmadığını; repertuarı geniş tuttuğunu ifade etmek yanlış olmaz.

2.2. Tehdit algısının ve güvenlik gündeminin sürekli kılınmasında kritik anların önemi

Şimdiye kadar aktardıklarımız tehdit algısının ve güvenlik gündeminin, söylemler ve tedbirler yoluyla sürekli kılındığını ve siyasal rejimin sürekliliğinin bu şekilde üretilen toplumsal rızaya dayanarak güvenceye alındığı bir yönetim stratejisine dönüştüğünü ortaya koymaktadır. Abulof'un (2014: 401) İsrail örneği üzerinden vardığı sonuç bu açıdan değerlidir: “Nasıl ki dış politikada tehlikenin sürekli vurgulanması, devletin varoluşuna ve kimliğine tehdit değil, aksine bunun koşulu ise;

⁹ Yeni Akit Gazetesi, Can Dündar ve Erdem Gül'e destek için dağın zirvesine tırmanıp “Tutuklu gazeteciler onurumuzdur” pankartı ile fotoğraf çeken ODTÜ Dağcılık Kulübü üyesi öğrencilerin yaptığı eylemi “dağa çıkmak” olarak tarif etmiştir. Bkz. <https://www.yeniakit.com.tr/haber/bilim-uretemeyen-odtululer-can-dundar-icin-daga-cikti-112368.html> (Erişim: 28.11.2021).

güvenlikleştirme için de çoğunlukla iç tehdide ilişkin söylem ve edimler, devletin varoluşunun ve kimliğinin koşulu haline gelmektedir.” Bu açıdan bakıldığında, güvenlikleştirici söylemin kurucu özneleri için ülke içindeki kimi tarihsel dönemeçlerde yükselen barış talebi bile devletin varoluşuna tehdit olarak inşa edilebilir.

Güvenlik söylem ve edimlerinin sürekliliği, “güvenlikleştirme edimlerinin kanıksanmasına” (Balzacq, 2011:16) yardımcı olup kamuoyunun alınan önlemlerin olağan işleyiş içinde alındığını düşünmelerine hizmet eder. Böylece güvenlikleştirme, olağanüstü tedbir gerektiren bir durum olarak takdim edilmeden, devletin “rutin, sistematik ve hedefe yönelik denetleme pratikleri” yoluyla gerçekleştirilir (Bourbeau, 2014: 196). Vuori’nin (2008) de belirttiği gibi, “söylem olağanüstü tedbirleri meşrulaştırmak için değil, siyasi düzeni sürdürmek, toplumsal muhalefeti disipline etmek ve toplumsal düzeni denetim altına almak amacıyla kullanılmaktadır” (Vuori, 2008: 69). Bu durum, Avetisyan vd.’nin (2017) Sovyet rejimi sonrası Ermenistan, Beyaz Rusya, Kırgızistan ve Ukrayna’da da gözlediği gibi, güvenlik söylem ve edimlerinin kalıcılık kazanarak olağanlaşması anlamına da gelmektedir.

Bu noktada, bu işleyişin olağanlaşmasında kırılma yaratan *kritik anların* son derece önemli olduğunu belirtmek, değişim yaratan kritik kırılma anlarının güncel güvenlik meselelerine etkisini dikkate almak gerekir. Duvall ve Chowdhury’nin (2011) de vurguladığı gibi, “aktörlerin edimlerini çerçeveleyen kural ve düzenlemelerin dışına çıkmalarına olanak sağlayan kritik anları yakalamak”, hukuk dışılığın kurumsallaşması açısından da yeni bir perspektif sağlayabilir.

Tüm bunları düşündüğümüzde, Türkiye’de 2015 sonrası güvenlikleştirmeyi hem kendi tarihsel sürekliliği hem de kritik dönemeçlerle birlikte okumak, yerleşik güvenlik argümanlarının kimi kırılma noktalarında nasıl toplumsal onay yaratabilme kapasitesine sahip olduğunun ve siyasi iktidarın norm dışına çıkarak keyfi politikaları yeni norma dönüştürmesinin anlaşılmasına imkân sağlayacaktır. Zira, siyasal iktidarın payandasını Türkiye Cumhuriyeti’nin yerleşik güvenlik terminolojisine dayandırdığı söylem ve pratikler, çizgisel (lineer) ve/veya monoton bir düzlemde değil, özellikle devlet aygıtının fiziki-doğrudan müdahalelerinde, dış politikaya ilişkin kimi siyasi manevralarda ya da sistemle ilgili yapısal dönüşümlerin tasarlandığı önemli duraklarda yükseltilmekte, tekrara dayalı olarak çoğaltılmakta ve bu yolla güvenlik anlatısına yeni -ya da güncelleştirilen- enstrümanlar eklenmektedir. Öte yandan süreklilikleri ve kırılma anlarını birlikte düşünmek; şiddet ve gözetime yönelik pratiklerin söylemle birlikte nasıl gerekçelendirildiğinin; hatta söylemin hak ihlallerinin

normalleştirilmesinde bir şiddet aracı olarak nasıl işlev kazandığının anlaşılması açısından da önem taşımaktadır.

Buna dair üzerinde duracağımız somut örneklerden biri, araştırmamız açısından HDP’li belediyelerin kayyumlaştırılmasına yönelik bir dönemselleştirme olabilir. Temelde bu süreç, üç döneme ayrılabilir: seçim öncesi/kampanya dönemi, seçim sonrası HDP’li belediye başkanlarının görevi üstlenişi ve kayyumlaştırma dönemi. Burada her üç dönemde keşişen ve süreklilik kazanan söylemler kadar (Şekil 10), söylemin bu dönemlere ilişkin farklılaşan noktaları (Şekil 11), güvenlikleştirmenin inşası ve dahası ne şekilde genişletildiği adına bize önemli ipuçları sunmaktadır.

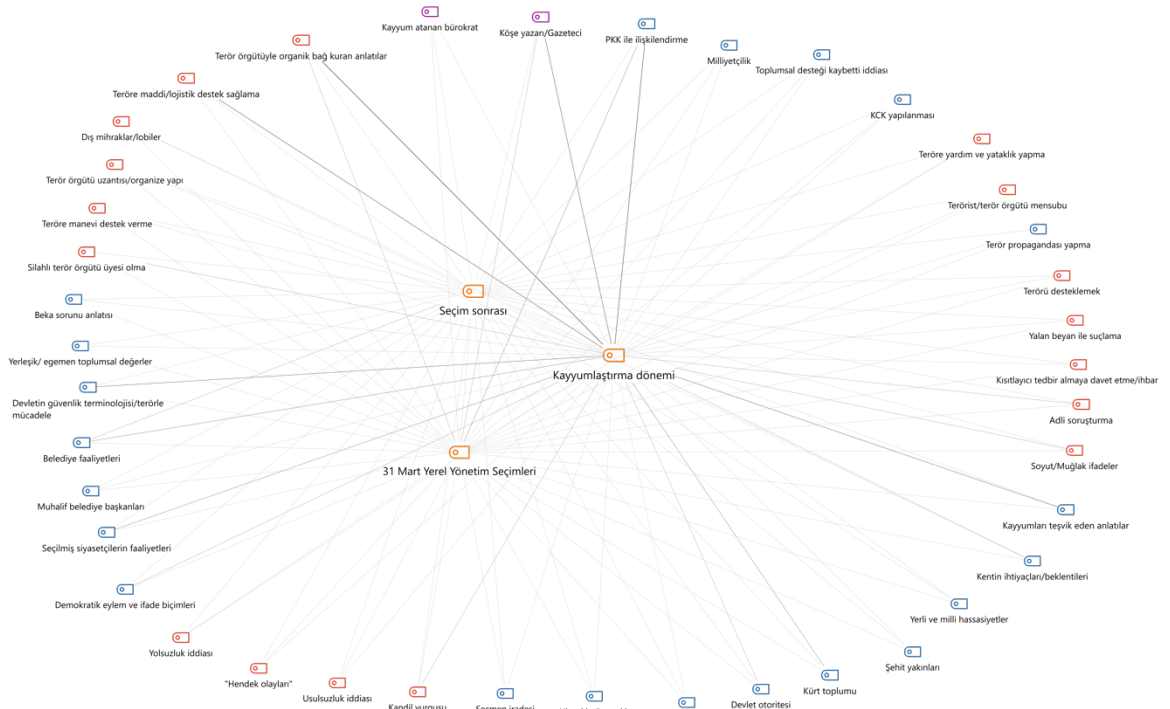

Şekil 10: Kayyum Atanan HDP’li Belediyelere İlişkin Güvenikleştirme Süreçlerinde Süreklilik Kazanan Söylemler

31 Mart seçim dönemi, belediye başkanlarının seçimlerden galibiyetle çıkmaları ve onu takiben gerçekleştirilen kayyum atamaları dönemlerinde, güvenlikleştirici aktörlerin paylaştığı ve tüm dönemlerde sürdürdüğü başlıca ortak söylem, daha önce de bahsedildiği üzere HDP ile terör arasında organik bağ kuran anlatılardır. Özellikle üzerinde durulan noktalar ise, HDP’nin terör örgütlerine bilhassa belediye kaynaklarını kullanarak lojistik destek sağlama, örgütlerin terör propagandasını yapması ve “manevi destek” vermesi, bu yolla “örgütün uzantısı olduğu” iddialarıdır. Güvenlik açısından haberleştirilen olaylar ise, belediyelere personel alımı, kendi bünyelerinde

kadın komisyonlarını güçlendirmeleri, anadilinde eğitim ve yayın hakkına yönelik sosyo-kültürel faaliyet yürütmeleri, söz konusu yerleşim yerlerinde kolektif bostanlar ve yeşil alanlar kurmak gibi kent hakkına ilişkin çalışmalarda bulunmaları, seçim döneminde kampanya faaliyetleri yürütmeleri ve kayyum protestolarını da içeren demokratik ifade ve eylem biçimlerine başvurmalarına uzanan bir yelpazeye yayılmaktadır. Dolayısıyla, HDP’li belediyelerin benimsediği merkeziyetçiliğe karşı yerinden yönetim politikası, bir güvenlik sorununa dönüştürülmektedir. Ayrıca her üç dönemde muhalefet parti temsilcileri ve siyasetçilerin de -verdikleri destek oranında- bir güvenlik sorunu olarak tanımlandığı görülmektedir. Burada ortaya çıkan temalar, teröre lojistik-maddi destek değil, terör gruplarıyla iltisaklı olmak, hatta onlarla iş birliği yapmaktır. Örneğin, seçim kampanyası döneminde Tunç Soyer’in gerek Sur’da yaşanan ağır insan hakları ihlallerinin kabul edilemezliğine gerekse de Diyarbakır Büyükşehir Belediyesi’ne ilişkin destek mesajları, doğrudan onun hedef gösterildiği ve “terörist işbirlikçisi” olarak tanımlandığı bir gündeme evrilmiştir.

Burada önemli olan noktalardan biri, bu üç dönemdeki güvenlikleştirme söylemindeki kesişenin, “Hendek olayları” adlandırmasıyla 2015 sokağa çıkma yasakları döneminde yaşanan ve 315 sivilin hayatını kaybetmesiyle sonuçlanan gayrimeşru güç kullanımının meşrulaştırmasına ve buradan itibaren “devletin güvenlik ihtiyacına” referansla kurulmasıdır. Siyasi iktidarın güvenlikleştirici söyleminde 2015 sokağa çıkma yasakları baskıcı politikaların geliştirilmesi ve yaygınlaştırılmasında bir milat olarak durmaktadır. Henüz bu aşamada bile söylemin temelde iki sonuca işaret ettiği öngörülebilir. Birincisi, Kürt bölgesinde o dönem yaşanan ağır insan hakları ihlallerinin devlet yetkilileri ve siyasi iktidarın herhangi bir sorumluluk almaksızın, bilakis sorumluluğu seçilmiş Kürt siyasetçilerine ve onlara destek olan muhalif kesimlere atfederek normalleştirilmesi, bu süreçteki failerin görünmez kılınmasını sağlamakta ve hatta güvenlikleştirmenin devamlılığı adına cezasızlığı bir yöntem olarak olumlamaktadır. İkincisi, toplumsal travma olarak da okunabilecek 2015 sokağa çıkma yasakları dönemi, hem HDP’li belediye başkanları ve siyasetçilerin hem de onlara destek veren farklı kesimlerdeki muhalif seslerin hedef gösterilmesi, itibarsızlaştırılması ve cezalandırılması bakımından siyasi iktidarın yeni hak ihlallerini gerekçelendirmesinin temelini oluşturmaktadır.

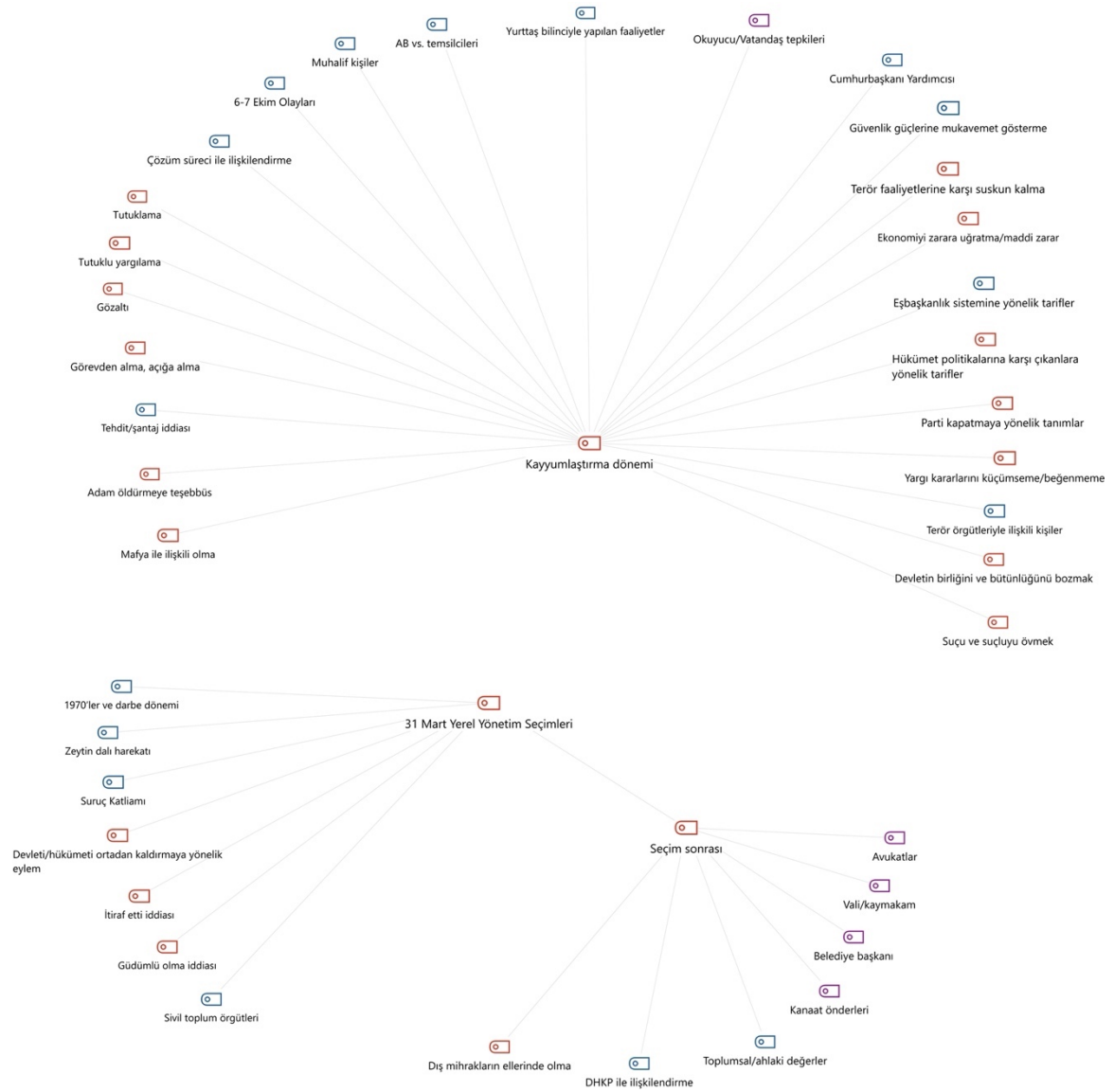

Şekil 11: Kıyulaştırma Atanan HDP'li Belediyelere İlişkin Güvenlikleştirme Süreçlerinde Dönemsel Farklılıklar

HDP'li belediyelere atanan kıyulaşlara ilişkin güvenlikleştirmenin üç dönemde farklılaşan temalar ise, yukarıdaki haritada görülebileceği üzere, hangi dönemlerde nelerin ön plana çıktığının ve bunların adım adım nasıl güvenlikleştirme alanının çerperini genişlettiğinin anlaşılmasında önem taşımaktadır. Burada ilk göze çarpan bulgulardan biri, 31 Mart seçim kampanyası döneminde Cumhurbaşkanı Erdoğan'ın (neredeysi seçim kampanyasını üstlenip seçmen tercihlerinin neye göre yapılması gerektiğini belirleyecek şekilde) diğer dönemlere nazaran tehdide ilişkin çok daha fazla beyanda bulunması, diğer yandan onun beyanlarında tehdidin yakın tarihte yaşanmış, iç ve dış siyasetle ilgili travmatik olaylara sürekli gönderimde bulunarak kurulmasıdır. Örneğin halen aydınlatılmayı bekleyen Suruç katliamı, orada hayatını

kaybetmiş gençlerin adını anmaksızın iç ve dış politikaya ilişkin bir bağlamla aktarılmakta; Türkiye'nin Suriye sınırında gerçekleşen olaylarla (Kobane ve Rojava'da yaşanan gelişmelerle) birlikte anılmakta ve bu argüman Afrin harekâtına referansla artık bir "ulusal bağımsızlık" sorunu olarak tarif edilmektedir. Buradaki argüman aynı zamanda devlet lügatındaki "operasyon" terminolojisiyle birleştirilerek, "yerli ve milli olma" bağlamına yerleştirilmekte, geçmişten bugüne devam eden "milli sınırları koruma"ya ilişkin hafıza bir bakıma Kürt meselesinin artık bugün geldiği çok yönlü konjonktür adına yeniden canlandırılarak bir tür "milli mücadele" zeminine taşınmaktadır. Bu dönemde yine farklılaşan bir tema olarak 70'lerde gerçekleşen muhtıra ve 80 darbesi, vesayet rejimine son verdiğini duyuran AKP'nin özgürlüklerin ve milli iradenin teminatı olarak kendisini bu kez yeni bir milli mücadelenin baş aktörü olarak tanımlaması adına kullanılmaktadır. Dolayısıyla söylemdeki bu döneme özgü nüanslar, hem bir sonraki kayyumlaştırma uygulamasının gerekçesini oluşturmakta hem de siyasi iktidarın kendisini konsolide etmesine yaramaktadır.

Seçim sonrası dönemde HDP'li belediye başkanlarının görevi devralışlarıyla birlikte, başta köşe yazarları ve gazeteciler olmak üzere, vali, kaymakam, kayyum atanan bürokratlar, avukatlar gibi yerel aktörlerin daha fazla müdahil oldukları görülmektedir. Bu aktörlerin yoğun dahliyle birlikte, Cumhurbaşkanının seçim döneminde güvenikleştirmenin bağlamını kurduğu temalar, seçim sonrasında daha muğlak ifadelerle dönüşmüştür: Örneğin "dış mihrakların elinde olmak", "diğer terör örgütleriyle işbirliği yapmak" en sık başvurulan temalardır. Tarihsel ve toplumsal olarak herhangi bir noktaya işaret etmeyen, ancak geçmişten gelen imgesel düşmanlara referansla kurulan söylemin bu aşaması, aynı zamanda kayyumlaştırma politikasını her türlü tehdide karşı tek seçenek olarak sunmaktadır.

Güvenikleştirme söyleminin dönemsel olarak en fazla ortaya çıktığı kayyum atamaları döneminde ise, yukarıdaki temaların bambaşka bağlam ve aktörlere dağıtıldığı ve açıldığı görülmektedir. Bu aşamada dış mihraklar, örneğin AB ve ona benzer uluslararası mekanizmalarla birleştirilmekte, dahası Batı karşıtı bir söylemle birleşmektedir. Aynı zamanda bu dönem, kısıtlayıcı tedbir almaya yönelik çağrının yerini tedbirlerin ne denli haklı bir uygulama olduğunun gerekçelendirilmesine bırakmakta, hatta olağanüstü dönemin neden sürdürülmesi gerektiğine ilişkin açıklamalar daha fazlasının yapılması gerekliliğine işaret etmektedir. Örneğin suçlayıcı ifadeler, tek başına olağanüstü bir tedbir olarak ortaya çıkan kayyumlaştırma döneminde aşırılaşmakta; kayyum atamalarına karşı düzenlenen oturma eylemleri gibi

demokratik ifade biçimleri ve protestolar “devletin güvenlik güçlerine mukavemet”, “devlete ve onun Anayasasına karşı gelme” olarak nitelendirilmekte; cenazeye iştirak etme ve anma gibi bireysel katılımlarla gerçekleşen etkinlikler başlı başına “siyasi parti tarafından terör propagandası yapmak”, “suçu ve suçluyu övmek” suçlamalarıyla birlikte cezayı öngörmektedir. Bu durum, Diyarbakır Büyükşehir Belediyesi’ne kayyum atanan Cuma Atilla’nın, HDP’nin siyasi bir parti olarak temsiliyetini “bireysel olarak kendi varlığına/can güvenliğine bir tehdit olarak” tanımlanmasına dek aşırılaşabilmektedir.

Ancak bu dönemde asıl ayırt edici olan, gözaltı ve tutuklu yargılanma gibi tedbirlerin kendileri için bir cezalandırma yöntemine dönüştüğü HDP’li belediye başkanları hakkında kişisel olarak onları toplum gözünde itham eden ve damgalayan ağır suçlamaların geliştirilmesidir. Bunun en uç noktasındaki bir örnek, Kars Büyükşehir Belediye Başkanı Ayhan Bilgen’e dair suçlamalardır: Ankara Cumhuriyet Başsavcılığı tarafından Bilgen’in de aralarında bulunduğu sanıklar hakkında “*Terörle Mücadele Kanununun 4 ve 5. Maddeleri gereği belirli amaçlar doğrultusunda suç işlemek amacıyla kurulan terör örgütünün faaliyeti çerçevesinde; devletin birliğinin ve ülke bütünlüğünü bozma, bir suçu gizlemek veya başka bir suçun delillerini gizlemek ya da yakalanmamak amacıyla ‘adam öldürme, adam öldürmeye teşebbüs, birden fazla kişiyle birlikte gece vaktinde suç örgütüne yarar sağlamak amacıyla yağma, cebir tehdit veya hile kullanarak kişiyi hürriyetinden yoksun kılma¹⁰*” suçlarından soruşturma açılmış olmasıdır- ne var ki haberde neden bu suçlamaların yapıldığına ilişkin herhangi bir bilgi yer almamaktadır. Bu dönemdeki haber örüntüsü, HDP’li belediye başkanları ve siyasetçilerin yürüttüğü faaliyetlerin, “politik bir parti görünümünde bir suç örgütü oluşturma”ya, aslen “siyaset dışı saiklerle görev yaptıkları”na dair bir izlenim yaratılmasına dayanmaktadır. HDP’yi topyekün kapatmaya yönelik ifadelerin ilk kez bu dönemde ortaya çıkması tesadüf değildir, hatta parti kapatmaya ilişkin ilk bağlamın, toplum nezdinde HDP’nin temsil ettiği politikanın “siyasi suç” ya da “düşünce suçu”ndan “adli suç” algısı ya da tariflerine taşınmasıyla oluşturulduğu görülmektedir.

¹⁰ Halit Turan, “Ayhan Bilgen’in Sicili Kabark Çıktı” Sabah Gazetesi, erişim tarihi 30.09.2020

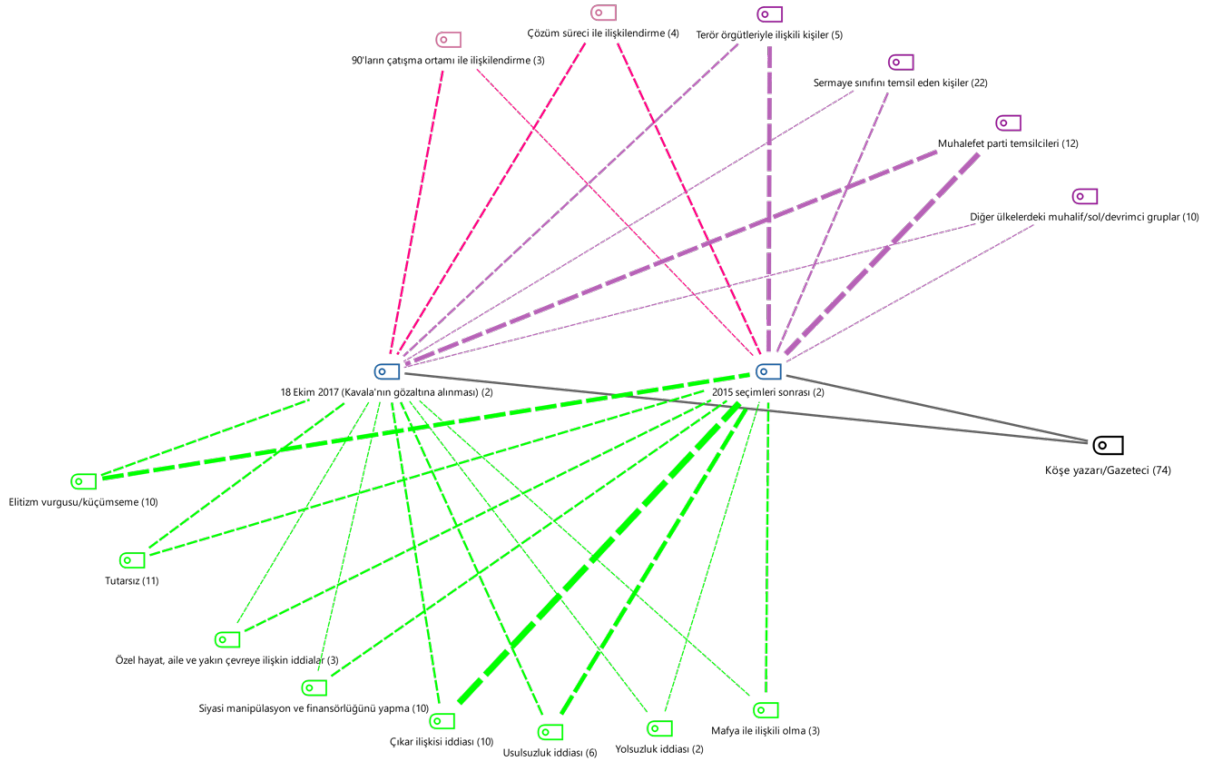

Şekil 12: Gezi Vakasına İlişkin Güvenikleştirme Sürecinin Başlangıç Anı: Öne Çıkan Söylemin 2015 sonrası söylemle örtüşen yanları

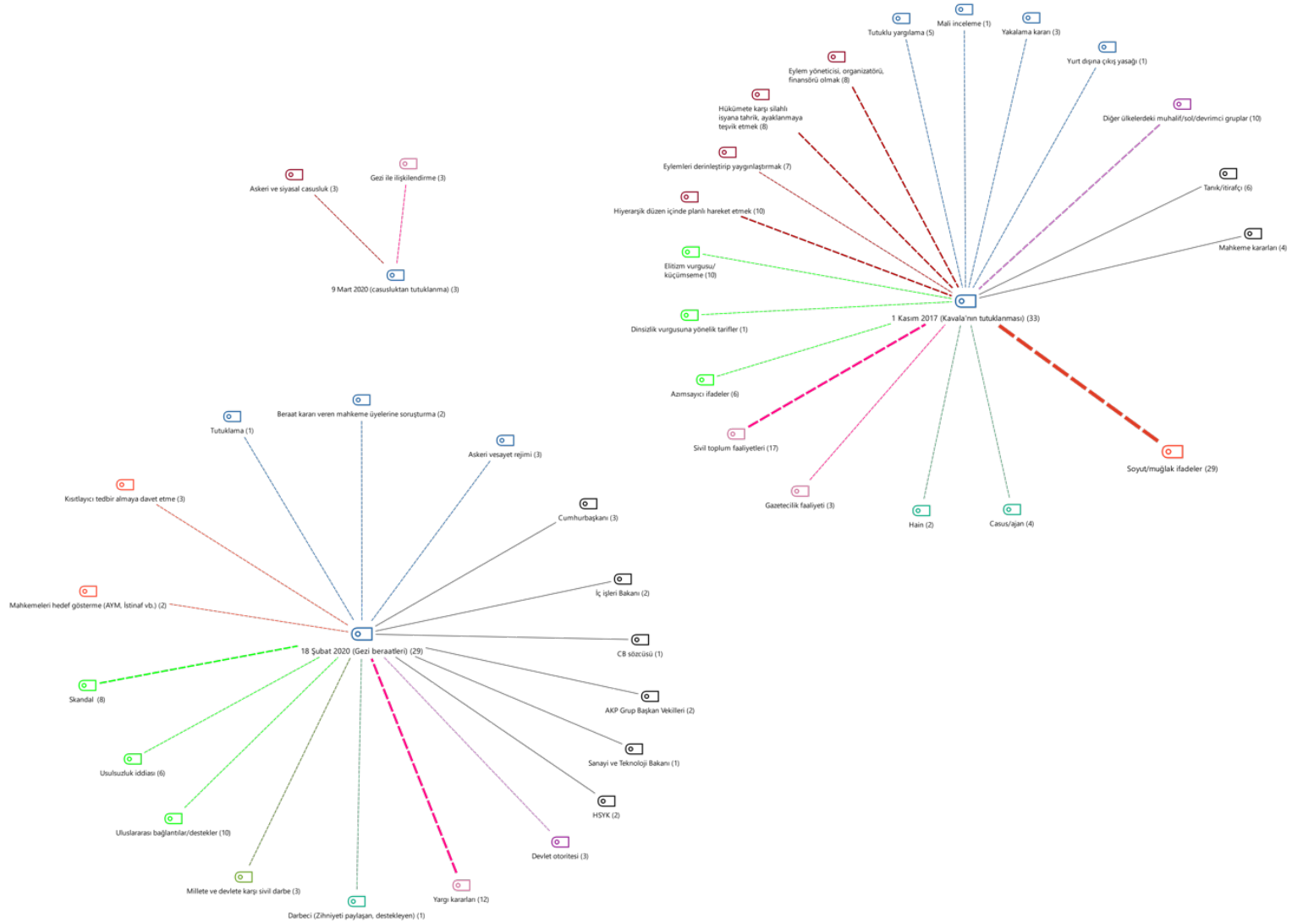

Şekil 13: Gezi Vakasına İlişkin Güvenikleştirme Süreçleri: Kritik Anlar ve Döneme Özgü Söylemler

Buna dair üzerinde duracağımız somut örneklerden bir diğeri ise Gezi vakası olup dört dönemden söz edilebilir: (1) Osman Kavala'nın gözaltına alınması (2) Osman Kavala'nın tutuklanması ve ardından Gezi eylemleri gerekçe gösterilerek suçlaştırılan öznelerin genişletilmesi, (3) 2019 yerel seçim dönemi ve güvenlikleştirme söylemlerinin siyasal muhalefeti kapsayacak şekilde genişletilmesi, (4) Gezi beraatleri sonrası güvenlikleştirmenin kapsamı genişletilerek sürdürülmesi. Bu dönemsel tahlil, Gezi davasına ilişkin güvenlikleştirmenin, her dönemde tekrarlayan söylemlerle birlikte değişen bağlama göre farklılaşan söz edimleri aracılığıyla kurulduğuna, bu şekilde kendini yenileyerek ve yeniden üreterek sürekli kıldığına yönelik önemli ipuçları sunmaktadır.

İlk dönem, 18 Ekim 2017'de Osman Kavala'nın İstanbul Atatürk Havalimanı'nda gözaltına alınmasıyla başlamaktadır. "Gizli bir soruşturma" gerekçesiyle alınan bu olağanüstü önlem, medya organları ve özellikle iktidar yanlısı gazeteler tarafından Kavala'yı karalayan açıklamalarla kamuoyunun gündemine sunulmuştur. Bu noktada, medyada yer alan bu söylemlerin yeni olmadığını, yine iktidar yanlısı köşe yazarları tarafından 2015 seçimlerini takiben yazılan birkaç köşe yazısının tekrarı olduğunu vurgulamak gerekir (Şekil 12). Bu yazılardaki söylem odağına Osman Kavala'yı almakta, güvenlikleştirme söylemi 2015 seçimlerine ve barış sürecine atıfla kurulmakta, HDP'li siyasetçiler ve Kürt hareketi ile ilişkilendirilen isimler güvenlikleştirmeye referans olmaktadır.

Kavala'ya yönelik baskı süreci tutuklanması ile devam etmiş ve bu tedbirin tamamlayıcısı olarak hakkında iddianame hazırlanmıştır. Bu gelişme Gezi eylemlerini meydana gelmesinden dört yıl sonra yeniden kamuoyunun gündemine taşıyan önemli bir kırılma anı olup yeni bir söylemin öne çıktığı ikinci dönemin başlangıcını tanımlamaktadır. Kavala'ya yönelik bu tedbir, olağanüstü hal uygulamalarının 2018 sonrası olağanlaştığı dönemde Gezi eylemleri gerekçe gösterilerek suçlaştırılan öznelerin genişletilmesi ile devam etmiş, toplumsal muhalefetin ve sivil toplumun önemli kurumlarının temsilcileri siyasal iktidarı tehdit eden unsurlar olarak gözaltına alınarak suçlaştırılmıştır. Bu dönemde öne çıkan söylemin şekillenişinde, suçlaştırılan özneler hakkında hazırlanan iddianame özel bir rol oynamakta, medya söylemi ile pekiştirilerek ve süreklilik arz edecek şekilde kamuoyuna takdim edilerek kamusal alanda baskın söylem haline getirilmeye

çalışılmaktadır. Bu söylemler alınan olağanüstü tedbirleri farklı söz edimleri aracılığıyla meşrulaştırmaktadır.

İlk grup söz edimi, Gezi eylemlerini itibarsızlaştıran ve hükümete yönelik tehdit olarak tanımlayan söylemler olup, her dönem tekrarlanan söylemlerdir. Burada özellikle iktidar yanlısı medya “sözde/güya/ bahanesiyle” gibi söz öbeklerini sıklıkla kullanarak, Gezi eylemlerinin temsil ettiği değer ve söylemlerin “gerçeğe aykırı” ya da “yalan beyan” olduğunu vurgulamakta, siyasi iktidarın politika ve uygulamalarına yönelik itiraz ve taleplerin barışçıl bir eylemle ifade edilmesini ayaklanma olarak tanımlamaktadır. İddianamelerde yer alan “sol fraksiyonlu terör örgütleri” gibi ifadelerle eylemlere katılan toplumsal kesimler siyasi olarak etiketlenmekte ve PKK/DHKPC gibi terör örgütleriyle eşleştirilmektedir. Gezi eylemleri “planlı senaryo”, “kumpas”, “tertibat” gibi tariflerle “komplo” olarak nitelendirilmektedir. Bu söz edimleri toplumun geniş kesimlerinin kendiliğinden bir araya gelmesiyle gerçekleşen Gezi eylemlerinin “organize ve planlı bir tertibat” ve “hükümeti devirme girişimi” olarak güvenlik kapsamına alınmasına zemin hazırlamaktadır. Gezi eylemlerini 17-25 Aralık olayı ve 15 Temmuz darbe girişimi gibi olayların öncülü olarak sunan söylemler de Gezi eylemlerinin kamuoyuna darbe teşebbüsü olarak takdim edilmesi için olanak sunmaktadır. Böylece Gezi eylemlerine katılan geniş toplumsal kesimlerin çeşitliliği, eylemlerin barışçıl niteliği ve kendiliğindenliği, temsil ettiği değer ve söylemler yok sayılmakta, güvenlik söylemi içinde eritilmektedir. Gezi eylemleri nezdinde demokratik eylem ve ifade biçimleri güvenikleştirilmekte ve meşruiyeti aşındırılmaktadır.

İkinci grup söz edimi, önceki bölümlerde de detaylandırıldığı gibi, dış düşman ve iç düşman söylemlerini bütünleştirerek terörle özdeşleştirmekte ve dış düşmanın Türkiye’deki uzantısı olan “ajan”, “yerli işbirlikçi” gibi tanımlamalarla Kavala’yı ulusal güvenliği tehdit eden iç düşman olarak takdim etmektedir (Şekil 13). Kavala, hükümeti devirmeye yönelik bir komplonun, darbenin “organizatörü, yöneticisi ve finansörü olmakla”, “dış düşmanla iş birliği yaparak eylemleri provoke etmekle, kitleleşirmek ve yaymakla” suçlanmaktadır. Burada vurucu olan nokta, bu suçlamalara dayanak oluşturan faaliyetlerin sivil toplum çalışmaları kapsamında yürütülen faaliyetler olmasıdır. Bu faaliyetler, amacı darbe ile hükümeti devirmek olan bir komplo olarak tanımlanan organize eylemler olarak nitelendirilmektedir. O nedenle iddianamelerin işlevsel kıldığı söz

edimlerinin, bir bütün olarak sivil toplum faaliyetlerinin terörle ilişkilendirilerek güvenlik kapsamına alınmasına; böylece sivil toplum çalışmalarının itibarsızlaştırılmasına ve etkisizleştirilmesine hizmet ettiğini vurgulamak gerekir. Bu söz edimleri genel olarak değerlendirildiğinde, Gezi eylemlerine yönelik davaların hem sivil toplum faaliyetlerinin ve hem de demokratik eylem ve ifade biçimlerinin güvenikleştirilmesine hizmet ettiğini söylemek yanlış olmaz.

2019 yerel seçimleri bağlamı değiştiren önemli bir gelişmedir. Nitekim, Gezi eylemleri bu dönemde muhalefet partisini ve belediye başkan adaylarını itibarsızlaştırmak ve iktidar partisi adaylarına siyasal desteği artırmak amacıyla kullanılmıştır: Bu dönemde medya siyasal muhalefetin adaylarını, Gezi eylemlerine katılanlarla birlikte iddianamelerde tasvir edilen iç düşmanın bileşenleri olarak takdim eden, “terör faaliyetlerine karşı suskun kalmak” ya da “teröre manevi destek vermek” gibi tariflerle güvenlik kapsamına alan söylemlerin yayılmasında önemli rol üstlenmektedir. Bu söylemler seçim sonrası dönemde de devam etmiş, muhalif belediye başkanlarının beyanları ve faaliyetleri benzeri tariflerle güvenlik konusu yapılmış, bu durum demokratik kitle örgütlerini ve meslek odalarını içine alacak şekilde genişletilmiştir.

Gezi beraatleri, güvenlik konusunun konuşulduğu bağlamı değiştiren önemli bir gelişme olup yeni bir güvenlik söyleminin şekillendiği kritik bir ana işaret etmektedir (Şekil 15). Bu sürecin şekillenmesine kaynaklık eden ve içeriği yönlendiren ana aktörler hükümet yetkilileri ve Cumhurbaşkanı olup beraat kararı siyasal iktidara meydan okuma olarak nitelendirilmiş, “devlete ve millete karşı sivil darbe” olarak tanımlanmış, kararı veren mahkemeler hedef gösterilmiş, tedbir alınması çağrısı yapılmıştır. Tehdit, hükümeti devirmeye yönelik olarak değil, Cumhurbaşkanı ve onun güvenliği ile özdeşleştirilen “devlet otoritesine” yönelik olarak tanımlanmaktadır. Medya, vakalarla ilgili gelişmeleri, skandal olarak niteleyerek ve beraat kararında imzası bulunan yargı mensuplarına yönelik acil önlem talebini dile getirerek vermektedir. Bu andan itibaren “darbe”, meselelerin güvenlik kapsamına alınmasına referans olan kullanışlı bir gösteren olarak öne çıkmaktadır. Örneğin, haklarında beraat kararı verilen öznelerle dayanışma gösteren muhalif parti temsilcileri, sivil toplum örgütleri, aktivistler, gazeteciler, akademisyenler, uluslararası temsilciler ve yurttaşlar da darbe ile ilişkilendirilerek güvenlik alanına dahil edilmektedir. Beraat kararı verilmesine rağmen tahliye edilmeyen Osman Kavala da 15

Temmuz darbe girişimi ile ilgili, daha önce re'sen tahliye edildiği, davada yeni deliller bulunduğu gerekçesiyle yeniden gözaltına alınmıştır.

Bu andan itibaren güvenlikleştirme ardışık iddianameler ve davalarla sürekli kılınmaktadır. Osman Kavala 15 Temmuz darbe girişimi ile ilgili davadan beraat etmiş, ancak “siyasal ve askeri casusluk” ve “anayasal düzeni ortadan kaldırmaya teşebbüs” suçlamasıyla yeniden tutuklanmış ve hakkında yeni bir iddianame hazırlanmıştır. Gezi davasına yönelik beraat kararı da istinaf mahkemesine taşınmış, mahkeme Gezi davasındaki beraat kararını bozmuştur.

İzlenebileceği gibi, güvenlikleştirme söylemindeki belirgin süreklilik, sürecin farklı aşamalarında “olaylar, konjonktür ve zamana yayılmış yerleşik söylem”in içe içe geçtiği kritik anlarda yükselmekte, bu durum tedbir ve kısıtlamaların çerçevesinin giderek genişlemesine ve hukuk dışı uygulamaların giderek ağırlaşan bir boyuta evrilmesine neden olmaktadır.

BÖLÜM 3: GÜVENLİKLEŞTİRME SÖYLEM VE PRATİKLERİNİN SONUÇLARI

Cumhuriyet tarihi boyunca güvenlik söylemi sürekli olarak devletin tüm ideolojik aygıtları tarafından topluma empoze edildiğinden ve güvenlik çerçevesine alınan kamusal meselelerin aynı zamanda doğrudan beka ile ilişkisi kurulduğundan, Türkiye’de güvenlikleştirilen kamusal meselelerin toplumda her zaman bir karşılığı olduğu ifade edilebilir. Ancak AKP hükümetinin özellikle 2015 sonrası öne çıkarttığı milliyetçi muhafazakâr siyasetin ayrılmaz bir parçası olan beka ve güvenlik meselesine yapılan vurgunun artması, özellikle 2015 sonrasında ülke içinde yaşanan şiddet olayları, darbe girişimi ve Suriye’ye yönelik askeri müdahalelerle birlikte bu söylemlerin toplumda daha fazla karşılık bulması, yaşananların AKP iktidarının gücünü tahkim etmesine yol açmış, daha fazla destek almasına zemin hazırlamıştır. Bunun, iktidar partisinin güvenlik söylemine daha fazla sarılmasıyla sonuçlandığı söylenebilir.

Şimdiye kadar anlatılanlar, AKP hükümetinin Türkiye’deki kadim güvenlik söyleminin temel bileşenlerine referans vererek güvenlikleştirmenin çerçevesini son on yılda oldukça genişlettiğini ortaya koymaktadır. Bu çalışmada ele alınan vakalar örneğinde olduğu gibi, iktidarın beka meselesiyle uzaktan yakından ilişkisi olmayan meseleleri, iktidara yönelik eleştirileri, muhalefeti, hak mücadelesi yürüten sivil toplum örgütlerini güvenlik çerçevesine oturttuğu ve bu yolla kamusal alanı kapattığı ifade edilebilir. Dolayısıyla güvenlikleştirmenin Türkiye’ye özgü taraflarından, ama aynı zamanda genel olarak sivil toplum açısından büyük tehlike arz eden yönü, zamansal ve bağlamsal olarak kendini süratle yenileyebilme ve yeniden üretebilme kapasitesine sahip oluşudur.

Daha önceki ulusal güvenlik anlayışından farklı olarak, mevcut iktidar ağı tarafından üretilen güvenlikleştirici söylem ve pratikler, halihazırda yerleşik olan güvenlik algısını, 2015 sonrasındaki süreçte (özellikle sokağa çıkma yasakları, OHAL’in ilanı ve *de facto* sürüyor olması, sınır dışı operasyonlar gibi kimi anlarda) güvenlik dışındaki konuların müzakereye kapalı şekilde güvenlik konusu haline getirilmesine oturtmakta; bu ise sivil toplumun doğrudan hürriyeti kısıtlayıcı cezalarla etkinliklerinin aşındırılmasına ve hareket kabiliyetlerinin iyiden iyiye kısıtlanmasına yol açmaktadır. Daha öncesinde ulusal güvenlik açısından sivil toplum kurum ve aktörlerinin “risk taşıyan faaliyetlerinin kısıtlanması ve gözlemlenmesine” yönelik yaklaşım, 2015 sonrasında yerini, bizatihi

kurum ve kişilerin kimi zaman devletin varoluşsal kimliğine ve bağımsızlığına kimi zaman da hükümetin ve hatta Cumhurbaşkanı'nın varlığına “güvenlik tehdidi” olarak tanımlandığı ve haklarında “kapatmaya varacak” olağanüstü tedbirler alınması gerektiğine yönelik bir söyleme bırakmıştır. Kendisini yerleşik güvenlik algısının üzerine oturtan, ancak her yeni kırılma noktasında güvenlik meselesini genişleterek artık onu (sermaye veya kaynak aktarımını da içerecek şekilde) bir yönetim biçimine dönüştüren siyasi iktidar, her gün yeni ve çoğaltılmış ihlallerle sivil toplum alanının gündemini belirlemekte, bir bakıma kendi ajandasını sivil topluma dayatmaktadır. Ancak bu, güvenikleştirmenin en görünen sonuçlarından biridir. Asıl tahribat, bir bütün olarak sivil toplum ve demokratik siyasete ilişkin aktörlerin siyasetdışlaştırılması, bunun iktidarın eş zamanlı şekilde toplumsal bir içe kapanmaya neden olacak ve katılımcı demokrasiyi tümüyle sona erecek suskunlaştırma politikasıyla birlikte ilerletmesidir.

3.1. Siyasetdışlaştırma

Güvenlik alanına girmeyen konuların bir güvenlik meselesine dönüşmesi, kamusal bir meselenin varoluşsal bir tehdit olarak sunularak olağanüstü tedbirleri gerektirdiğinin ve siyasi işleyişin olağan sınırları dışındaki eylemlerin gerekçelendirilmesine dayanır. Bir sorunun güvenlik alanına dahil edilmesi, o sorunun devlet nezdinde ‘öncelik verilecek’ bir mesele haline getirildiği, ona ilişkin acil, istisnai ve olağanüstü önlemler alınması gerektiği anlamına gelir; ama aynı zamanda güvenikleştirilen kişi ve konuların olağan siyasetin sınırları dışında tedbirlerin alınmasını meşru kılan bir konuma yerleştirildiğini ve sürecin demokratik siyasal işleyişin dışında ilerleyeceğini ima eder. Herhangi bir kamusal meselenin ya da öznenin güvenlik sorunu ya da varoluşsal tehdit olarak etiketleniyor oluşu, onları normal siyasal süreçlerin dışında özel bir alana taşıdığından, bu söylemin kurulduğu ilk aşamadan itibaren siyasetdışlaştırma süreci adım adım hayata geçirilmiş olur.

Herhangi bir konunun siyasallaşması demek, demokratik siyasetin işleyişinde örneklendiği üzere, bir konunun kamusal tartışmanın bir parçası haline gelerek siyasetin gündemine yerleşmesi ve bu konuya yönelik farklı konum/perspektiflerden gelen önerilerin çoğulluğuyla müşterek bir politikanın inşasına (en kötü ihtimalle ona dair bir yönelime) işaret eder. Kamusal bir meselenin siyaset dışı olması ise, devletin meseleyle ilgilenmemesinin ötesinde, onun herhangi bir şekilde kamusal tartışma ve/veya karar

konusu haline getirilmemesini, kimi zaman da onun tartışılmaz/müzakere edilmez bir konuma indirgenmesini ifade eder. Hangi meselenin ve kimin varoluşsal tehdit olarak takdim edileceğinin belirli olmadığı Türkiye’de bu işleyiş, farklı sosyo-politik alanlara genişleyebilen, pek çok meseleyi güvenlikleştirme kapsamına alabilen bir keyfiyetle demokratik yurttaşlık alanını bir bütün olarak kuşatmaktadır. Bunun en önemli sonuçlarından biri, toplumu ilgilendiren herhangi bir meseleyi kamusal alana –bu yönüyle siyaset alanına taşıyan- pozisyonların etkisizleştirilerek dışa atılması ise, diğerinin de korku ikliminin kurumsallaşması, kamuoyunun tepkisizleşmesi ve suskunluğun yaygınlaşması olduğu söylenebilir. Birbirinin devamında gelişen ya da birbirleriyle organik olarak bağlanan bu sonuçlar, güvenlikleştiren aktörlerin kendi iktidarlarını güvence altına alma yöntemleri olarak da okunabilir.

Türkiye’de haklarında güvenlik tehdidi algısı yaratılan ve varoluşsal tehdit olarak nitelenen sivil toplum örgütleri, aktivistler, muhalif siyasetçiler, belediye başkanları ve gazeteciler, haklarında konulmuş olağanüstü tedbirlerle ve devletin denetim mekanizmaları işletilerek cezalandırılmakta, toplumsal mücadelenin ve siyasetin dışına atılmaktadır. Ama aynı zamanda bu süreç, hem soruna hem de önlemlerine ilişkin bilgilerin büyük oranda kamuoyundan gizlenip müzakere kapılarının kapatıldığı, alternatif fikirlerin ve çözüm önerilerinin ya dikkate alınmadığı ya da marjinalize edilerek görünmez kılındığı bir düzlemde ilerlemektedir. Tam da bu nedenle siyasetdışılaştırma kavramının (depoliticization) kimi zaman demokrasiden geriye düşen, onu boşa çıkartan (de-democratization) ve otokrasiye varan pratiklerle birlikte anılması boşa değildir (Tilly, 2007). Zira siyasetdışılaştırma, iktidarın gücü elinde bulundurmak ve kendisini güvenceye almak amacıyla kendi ajandasına uymayan tüm bir sivil toplum üzerinde baskı kurmasıyla, tüm meşru mücadeleleri hükümsüz kılmasıyla ve bu noktada hakları istisnaya, sistematik olarak gerçekleştirilen hak ihlallerini (en başta ifade, basın ve haber alma özgürlüğü, toplanma ve örgütlenme hakkı olmak üzere) ise kurala dönüştürmesiyle eşgüdümlü ilerlemektedir. Güvenlik kapsamına alınan meseleye ilişkin alternatif düşünceler, öneriler ve bunları öne süren özneler, bizzat tehdit ile ilişkilendirilerek, cezai yaptırımlara uğrama, hedef gösterilme, itibarsızlaştırılma gibi bazıları doğrudan güvenlikleştirmenin kapsamına girmeyen, ancak güvenlikleştirme pratiklerinin katalizörü olarak işlev gören ötekileştirici, düşmanlaştırıcı, dışlayıcı uygulamalara maruz kalmaktadırlar. Bu koşullarda, karşıt

görüşler güvenlik bağlamının dışında düşünülemez ve ifade edilemez hale gelmektedir. Bunu aynı zamanda, toplumu bir arada tutan en önemli tutkallardan biri olarak, eşitlik ilkesi çerçevesinde herkesin kendisini temsil etme ve politikaya müdahil olma hakkının artık tümüyle tahrip edildiği bir süreç olarak da okumak mümkündür.

Bu açıdan, en başından beri HDP'li belediye başkanlarının ve onlara oy veren seçmen kitlelerinin kamusal iradesini gasp eden bir yönetim biçimine dönüşmüş olan kayyumlaştırma, demokratik politika üretmenin araç ve koşullarından yoksun bırakmanın ve bu anlamda siyaset dışına çıkarmanın en açık örneği olarak düşünülebilir. Seçilmiş Kürt siyasetçilere yönelik olarak daha önce de uygulanan kayyum atamaları, 31 Mart 2019 yerel seçiminin ardından -devletin organizasyonel olarak kendini yeniden yapılandırması bağlamında da- bir rejime dönüşmüş, tedbir ve güvenlikleştirici söylemlerin eş zamanlı ilerlediği bir süreçte topyekûn Kürt siyasetinin temsil ve meşruiyetine el koymanın zeminini hazırlamıştır. Öyle ki seçme ve seçilme hakkı başta olmak üzere; toplanma ve örgütlenme hakkı, ifade ve haber alma özgürlüğü, adil yargılanma hakkı ve devletin kişisel verilerin korunması yükümlülüğü gibi temel hakların es geçildiği güvenlikleştirme pratiklerindeki çoklu ihlal sürecinin normalizasyonu, mecliste ardı ardına verilen fezlekelerle birlikte, artık HDP'nin temsil ettiği Kürt siyasetini marjinalize etmenin son noktası olarak 21 Haziran 2021'de AYM'nin kabul ettiği iddianame ile "parti kapatma" davasına ulaşmıştır.

Siyasetdışlaştırma sürecinde tutuklama, tutuklu yargılama, gözaltı, ihraç gibi olağan güvenlik tedbirlerinin bir cezalandırma yöntemine dönüşmesi hemen göze çarpsa da, burada çok daha yapısal bir dönüşümden söz etmek gerekmektedir: Sivil toplumun belkemiğini oluşturan demokratik siyasetin güvenlikleştirici pratik ve söylemlerle kapatılmasında, katı bir merkeziyetçiliğin yeniden inşa edilmesi, gücün tek bir elde toplanıp dağıtılması ve tek-sesli hegemonik bir söylemin kurulması önemli rol oynamaktadır. Bu nedenle siyasetdışlaştırma süreci, yalnızca siyasi iktidar ortakları ve onların bir organı gibi işlev gören yargının aldıkları olağanüstü tedbirlerle sınırlı olmayıp ademi merkeziyetçilik mantığını tasfiye edecek ve politika üretme yönündeki engelleri katmanlaştıracak/derinleştirecek bir "yoksunlaştırma" politikası (Çelik, 2019) ile birlikte ilerlemektedir. Siyasetdışlaştırmanın bu noktadaki en önemli araçları 1) Kaynaklara el koyma; 2) Kurumsal-idari mekanizmaları çalışamaz hale getirerek "işlevsizleştirme" 3) O

güne kadar elde edilmiş politik kazanımlarla birlikte, bu kazanımların aslen bağlamını oluşturan hak mücadelesine ve sosyo-kültürel anlam alanlarına ket vurma ve/veya onları işgal etmedir.

Spesifik olarak bu durumu kayyumlaştırma rejimi açısından ele aldığımızda, kavramlar arasındaki nüansları görmek elzemdir. Yetki aktarımı olarak da kavramsallaştırılan, temelde merkezi yönetimlere karşı sorumlu ve onun denetimi altında olan bağımsız kurumsal-idari yapılanmadan (deconcentration) farklı olarak, adem-i merkeziyetçilik ya da yerinden yönetim (decentralization), yerel halkın doğrudan temsil sürecine müdahil olduğu; bu noktada gücünü “merkezi hükümetin lütfundan” değil (Çiçek, 2021:18), doğrudan yerelin talepleri ve demokratik katılımından alan örgütlenmelerdir. Katılımcı K1’in de belirttiği gibi “*valiler üzerinden merkezi iktidarın uygulamalarını yaymak, müdürlükler, bölge müdürlükleri gibi örgütlenmelerle hizmeti yerele götürmek, yani gücü dekonsantre etmek, yerelleşme değildir...Yerinden yönetim, ilgili kesimlerin olabildiğince en geniş katılımlarını öngören, organların en demokratik usullerle oluşturdukları yapıların yönetimidir.*” Dolayısıyla yerinden yönetimler, kendilerine tahsis edilmiş ekonomik kaynakları kamu hizmeti esasıyla paylaşan, tabanın gerçek sorun ve taleplerine yönelik çok daha kapsayıcı olması ve farklı kolektifler ya da otonomlarla açık diyalog kurması beklenen, en önemlisi de halka hesap verebilirlik ilkesinde ilk elden sorumluluk taşıyan demokratik yönetimlerdir. Bu noktada kayyumlaştırma rejimi, en başta ekonomik kaynakların el değiştirmesi ya da kaynak dağıtımının doğrudan merkeze bağlanması olarak, HDP’li belediyelerin bölgede kamusal hizmet adına şimdiye kadar yaptıklarına ve yapacaklarına, ama bunun ötesinde katılımcı siyaset açısından geliştirebileceği yeni olasılık ve açılımlara el koymak anlamına gelmektedir. Konuyla ilgili HDP’nin açıkladığı kayyum raporu¹¹, yatırımların şeffaf işlemeyen ihalelerle nereden nereye aktarıldığına ve devletin nasıl zarara uğratıldığına ilişkin ayrıntılı veriler sunmaktadır. Daha yakından bakıldığında ise, 2015 sokağa çıkma yasaklarıyla başlayan dönem itibariyle Kürt bölgesinde imar planlarının yeniden yapılandırıldığını, özellikle Diyarbakır gibi büyükşehirlerde kentsel dönüşüme hız kazandırıldığını ve kayyumlaştırma rejiminde bunların doğrudan merkezden alınan kararlarla sürdürüldüğünü görmek mümkündür. Bu açıdan kayyumlaştırma rejimine, Genç’in de altını çizdiği gibi,

¹¹ *Türkiye’de Kayyum Rejimi ve Seçme ve Seçilme Hakkının Gaspı*, Halkların Demokratik Partisi, 2020.

“güvenikleştirme aracılığıyla neoliberal piyasalaşma”daki tahkimin (Genç, 2021) yeni bir örneği olarak da yaklaşılabilir.

Öte yandan kaynaklara el koymadan kasıt, sadece ekonomik sermaye değildir; kayyum sistemini, aynı zamanda Kürt bölgesinde demokratik politika üretmenin muhtevastındaki sosyal ve kültürel sermayenin tasfiye edilme çabasının bir ürünü olarak da değerlendirmek önemlidir. Atanmış kayyumların ilk başta toplumsal cinsiyet eşitliğine, anadil hakkına, eşit katılım ve ortak deneyim alanlarının organize edilmesine dayalı kent hakkına yönelik faaliyetlere son vermeleri; bu konuda çalışan kurumsal kadroları ya ihraç ya da sürgün benzeri yöntemlerle işlevsizleştirmeleri; hem birikime dayalı sosyal-kültürel sermayenin hem de Kürt siyasi geleneğindeki temel taşların yerinden edilmeye çalışılması olarak okunabilir. Hatta kimi örneklerde, HDP’li yerinden yönetimlerin sosyal faaliyetleri tümüyle güvenlik meselesine dönüştürülmüş ve kayyum atamasının gerekçesini oluşturmuştur. Buna dair verilebilecek en çarpıcı örneklerden biri, Mardin Mazıdağı Belediyesi Eşbaşkanı Nalan Özaydın’a yönelik hazırlanan iddianamedir: İddianamede kadınları ekonomik ve sosyal açıdan güçlendirmek için kurulan ve tamamen tarımsal üretim yapan (yeşil fasulye ekimi) Sarya Kadın Kooperatifi, “meclis, komün, ekonomi ve kooperatif” gibi kavramları kullanmasından dolayı KCK yapılanması olarak suçlanmaktadır. Bunun Özaydın’a bağlandığı yer “Şüphelinin anılan örgütün yapılanmalarında biri olan KCK yapılanması içerisinde bulunduğu ve bu yapılanma içerisinde yer alan Kent meclisleri ve kooperatiflerin kurulması çalışmalarında yer aldığı” şeklinde tarif edilmektedir¹².

Bu bağlamda, sadece HDP değil, artık iktidar ağının dışında kalan tüm sivil toplum bileşenleri açısından risk taşıyan unsur, yerel yönetimlerin her zaman diyalogda olduğu, fikir değiş tokuşunda bulunduğu ve böylelikle doğrudan demokrasi formlarının geliştirilmesine olanak tanıyan mekanizmaların (kadın meclislerinin, kent konseylerinin, farklı alanlardaki kolektiflerin/platformların) artık bir güvenlik sorununa dönüştürülebilme riskidir. Burada siyasetdışlaştırma açısından çift yönlü bir durum söz konusudur; hem iktidarın “teşkilat” söyleminin dışında kalan, farklı ya da alternatif adlandırmalarla ortaya konulan organizasyonel modeller ve katılım talepleri hem de bunların muhalif yerel

¹²“Kadın Kooperatifi Kayyuma Gereke Yapıldı”, Yeni Yaşam Gazetesi, 28 Mart 2020, erişim tarihi 30 Mart 2020

yönetimlerle geliştirdikleri işbirlikleri, ortaklıklar, diyalog vs. gibi ilişkisellikler güvenikleştirilme tehlikesiyle karşı karşıyadır. Tüm bunlar, “*halihazırda 1980 sonrasında yerinden yönetim mantığının budandığını ve ve neoliberal bir hizmet anlayışının egemen kılınmaya çalışıldığını*” söyleyen Katılımcı K1’in belirttiği gibi, “*iktidarın kaynakları yönetme iradesinin, yereldeki güç biriktiren odaklarla paylaşılmaması konusunda oldukça yeni bir aşamaya geçtiği*”ne işaret etmektedir.

Son olarak kayyum politikasının işaret ettiği siyasetdışlaştırmada kullanılan bir başka yöntemden; yerinden yönetimlerin iç mekanizmalarının işlevsizleştirilmesinden bahsedilebilir. Bunun en açık örneğini, yine 674 sayılı kanun hükmünde kararnameyle düzenlenmiş olan belediye meclislerinin toplanma ve karar alma süreçlerindeki işleyiş ortaya koymaktadır. Meclisi toplama yetkisinin tümüyle atanan kayyuma bırakıldığı bu durumu Katılımcı K2, şu şekilde aktarmaktadır:

“Belediye kanununda diyor ki, belediye başkanının bir soruşturma ya da kovuşturma kapsamındaki bir dosyasından kaynaklı görevden alınması veya uzaklaştırılması durumunda belediye meclis üyeleri kendi içerisinde bir temsilci seçer. Olması gereken de budur zaten. Bir temsilci seçer ve toplantılar bu kişinin huzurunda ve çağrısıyla yapılmaya devam eder ve belediye işlerine devam eder. Şimdi bu yeni getirdikleri KHK sonrasında yapılan kanunla birlikte şu var: Kayyum atıyorsunuz, atadıktan sonra bu kişinin ancak çağrı yapması durumunda belediye meclisi toparlanabiliyor. Ve belediye meclis üyelerinden birini seçme şansınız kalmıyor. Dolayısıyla kayyumlar ne yaptı bu süreçte, geldiler, belediye meclisini toplamadılar, toplamadıkları gibi belediye meclisini de işlevsiz hale getirdiler ve kendi kadrolarının alımını yapıp onlarla bir alternatif toplantı yapıp belediyeyi onun üzerinden yürütmeye çalıştılar. Yani aslında o insanların iradesiyle seçmiş olduğu belediye meclisi bir tarafa bırakıldı.”

Yerel yönetimler açısından katılımcı demokratik siyasetin önemli bir organı olan belediye meclislerinin, atanmış bürokratlara ve onların oluşturduğu kendi kadrolarına terk edilmesi, aynı zamanda yönetimlerin halka hesap verebilirlik ilkesinin de zedelendiği bir düzlemde ilerlemektedir. Katılımcı K3, bu durumu açıkça şöyle özetlemektedir:

“Bu tümüyle artık ne oluyor, ne bitiyor, orada neler oluyor, neler dönüyor bilmediğimiz bir durum. Artık şeffaflıktan söz edilemez. Bir de belediyenin kaynakları hangi açıdan nasıl kullanılıyor, bu konuda halka verebilecekleri hiçbir hesapları yok, zaten vermek de istemiyorlar. Böylece ne sorulabilecek bir hesap söz konusu olabiliyor

ne de verilebilecek bir hesap ortada yok. Tümüyle kapalı kapılar arkasında bir şeyler dönüyor. Sıkıntı burada yani. Denetimsizlik meselesi de öne çıkıyor.”

Tüm bunları düşündüğümüzde, siyasi iktidarın kayyumlaştırma politikası, HDP’li yerinden yönetimlerin , “Kürt meselesinde anadili ve kimlik sorunu, yerel-bölgesel sosyo-ekonomik gelişme, siyasi katılım ve sosyal özgürlük sorunları” (Çiçek, 2021) gibi temel başlıklara getireceği önemli katkıların engellenmesi anlamına da gelmektedir. Yakın tarihte Cuma Çiçek tarafından kaleme alınan *Kürt Meselesi ve Siyasi Barış Bağlamında Güç Paylaşımı ve Adem-i Merkeziyet* adlı rapor, 100 yıllık bir tarihe uzanan ve tüm toplum için hayati bir konu olan Kürt meselesinin çözümünde yerinden yönetimlerin güçlendirilmesinin hem “kısa vadede şiddet sayfasının kapatılması” hem de “katılımcı ve kapsayıcı bir siyasetle birlikte dengeli bir sosyal kalkınmanın inşa edilmesi” (2021:12) açısından önemini vurgulamaktadır. Daha genel olarak kayyumlaştırma politikasını ele aldığımızda ise, bugün gelinen noktada bu uygulamanın başta demokrasinin kapsayıcılık, çoğulculuk, eşit temsiliyet, ifade özgürlüğü, şeffaflık gibi temel ilkelerinin tahrip edilmesine yol açtığı, dahası sadece diğer yerel yönetimler için değil, aynı zamanda kendinde özerkliği tanınmış olan üniversite gibi kurumlar için de bir yönetim modeline dönüşme riskini beraberinde getirdiği görülmektedir (Boğaziçi Üniversitesi’nde gerçekleşen rektör atamalarının benzer bir mantıktan ilerlediği düşünüldüğünde, “Kayyum rektör istemiyoruz” mottosu son derece anlamlıdır). Bu açıdan Katılımcı K4’ün kayyumlaştırma sürecini Türkiye siyasal tarihiyle birlikte okuyan şu yorumu dikkat çekicidir:

“Türkiye’nin Kürt meselesi ya da Kürt meselesinin çözümsüzlüğünün çatışma zemininde kalması Türkiye’nin genelde merkezden yani Ankara’dan otoriter milliyetçi ve merkezîyetçi bir yönetim inşasında işlevsel bir kaynak olarak hep kullanıldı, araçsallaştırıldı. Aslında Türkiye’deki otoriterlik ve Kürt meselesinin gidişatı arasında bir paralellik kurabilirsiniz. Çoğu durumda buranın bir kaynak olarak, bir laboratuvar olarak işlev gördüğünü ve burada elde edilen deneyimin ülke ölçeğine taşındığını görürsünüz. Bakın umumi müfettişliklerde, ilk üç müfettişlik ya da ilk dördüdür sanırım, Kürt bölgesinde kuruldu. Yani 25 Şeyh Sait İsyanı’ndan sonra iki yıllık bir sıkıyönetim, ardından 1927’de başlayan umumi müfettişlikler ve işte ilk olarak Diyarbakır merkezi bölgelerde kuruldu. Ama daha sonra örneğin Trakya bölgesinde de Çukurova bölgesinde de yine güvenlik ve sınır kaygılarıyla benzer umumi müfettişlikler

kurulduğunu biliyoruz. Yani dolayısıyla devlet burada elde ettiği deneyimi sadece burada tutmuyor. Bunu hem bir yönetim anlayışı olarak hem bir yönetim tekniği olarak hem de bir siyaset kavrayışı olarak diyelim, ülke ölçeğinde değerlendirmeye çalışıyor. Nitekim baktığımızda, aslında Türkiye'deki Kürt meselesinin gidişatıyla hani demokrasi endeksinin gidişatı arasında bir paralellik olduğunu da görürsünüz.”

Güvenikleştirmenin bir sonucu olarak siyasetdışlaştırmanın, Türkiye’de artık soyut bir kavram olmaktan azade, sivil toplum alanında her vakanın birbiriyle iç içe geçip katmanlaşarak yoğunlaştığı, HDP’yi kapatma davasının da gösterdiği üzere politik alanın tümünden zapturapt altına alındığı ve lağvedildiği bir “anti-politika” (anti-politics) noktasına evrildiğini görmek son derece kaygı vericidir.

TTB vakasında güvenikleştirici aktörlerin olağanüstü tedbir çağrısı; TTB’nin kapatılması, seçilmiş konsey üyelerinin görevden alınması, Barolarda olduğu gibi birden fazla tabip örgütü kurulmasına yönelik olmuştur. Konsey üyelerinin görevden alınmalarına ilişkin olarak Ankara 15. Asliye Hukuk Mahkemesi’nde açılan davada mahkemenin, TTB yöneticilerinin görevden alınmalarına gerek olmadığı gerekçesi ile davayı reddetmesine karşın riskler halen bertaraf edilmiş değildir. 6023 sayılı Yasa ile kurulmuş bir meslek örgütü olan TTB’nin kapatılması tehdidi, öncelikle TTB’nin itibarsızlaştırılması ve meşruiyet zemininin ortadan kaldırılmasına yöneliktir. Ama bunun ötesinde üyelerinin üyelikten ayrılmasına ilişkin bir çabayla, TTB’nin hem temsil gücünün azaltılması hem de aidat gelirlerinin düşmesiyle ekonomik açıdan zorlanması söz konusu olacaktır. Tüm bu süreç, TTB’nin sözünün toplum üzerindeki etkisini azaltmayı, TTB’ye yönelik saldırılarda çok net bir tutum alarak meslek örgütü bağımsızlığını savunan Dünya Tabipleri Birliği ve Avrupa Hekimler Daimi Komitesi gibi uluslararası hekim örgütleri ile bağıni kopartmayı ve sağlık hakkı savunusu yapmasını engellemeyi hedeflemektedir. Aslında bu yeni bir durum değildir, AKP iktidarı döneminde yinelenen bir biçimde TTB’nin kapatılması tehdidi gündeme getirilmektedir.

TTB’nin kapatılması niyetinin arkasında pek çok gerekçe sıralanabilir: TTB’nin kuruluş yasasından gelen “halk sağlığını koruma” sorumluluğunun iktidarın ekonomi-politik ajandasında yarattığı rahatsızlıklar bunların başında gelmektedir. TTB sağlıklı olmanın doğuştan kazanılan bir hak olmaktan çıkartılarak bir metaya dönüşmesine, sağlık hizmetlerinin piyasalaşması ve ticarileşmesine, sağlık alanı başta olmak üzere emek

sömürüsüne karşı on yıllardır mücadele etmekte ve bu mücadeleyi hekimlik değerleri üzerinden meşru bir zeminde ısrar ve inatla sürdürmektedir. Yalnızca insanların değil, farklı yaşam türlerinin, doğal yaşamın ve çevrenin korunmasının savunusunu yapmakta, her türlü ayrımcılığa, ötekileştirmeye, insanlık dışı işkence ve kötü muameleye, hak ihlallerine karşı çıkmaktadır. Sözünün hem toplum nezdinde hem de uluslararası hekim örgütlerinin gözünde bir değeri ve ağırlığı vardır. TTB'nin kapatılması sağlık hakkı ihlallerinin daha fütursuzca yapılabilmesini, sağlık alanının piyasaya tam olarak teslim edilmesinin önünde bir engel kalmamasını kolaylaştıracaktır. TTB'nin terörle bağlantılı olduğu iddiasıyla güvenleştirilmesi, bir yandan hastalarla hekimler arasında her gün yine ve yeniden inşa edilen güven ilişkisini tahrip edecek, öte yandan sağlık alanındaki neoliberal politikalara karşı mücadeleyi zaafa uğratacaktır.

Öte yandan TTB aynı zamanda emek ve demokrasi güçlerinin bir bileşeni olarak demokratik bir toplum mücadelesinin en önemli aktörlerinden biridir. Çünkü sağlıklı olmak fiziksel, ruhsal, sosyal ve politik iyilik halidir. Mesleki birliğin çok ötesinde demokratik kitle örgütü olarak işlev gören bu kurum, sağlık hizmetlerini teknik bir mesele olarak algılamayan, sağlığı etkileyen toplumsal koşulların olumlu/olumsuz etkilerini gören bir bakış açısıyla mücadele etmektedir. Bu nedenle Soma'daki iş cinayetlerine, Yırca'daki zeytin kıyımına, cezaevlerindeki hak ihlallerine, sınırsız süresiz sokağa çıkma yasaklarına, kadın cinayetlerine, biber gazı kullanımına, iklim değişikliğinin yıkıcı etkilerine (örnekleri çoğaltmak mümkün) karşı yürütülen toplumsal mücadelelerin de bileşenidir. Bir başka deyişle TTB'nin mücadele verdiği alanlar, sağlığın aslında ne kadar siyasal bir mesele olduğunun ete kemiğe bürünmüş bir tezahürüdür. Çünkü sağlıklı yaşam hakkı, sağlık hizmetlerine erişim hakkı, sağlıklı bir çevrede yaşama, güvenli bir işte çalışma, insan onuruna yaraşır bir ücret alma, ayrımcılığa uğramama, hak ihlallerine maruz kalmama hakları ancak insanların kendilerini özgürce ifade edebilecekleri, kendilerini gerçekleştirebilecekleri koşullarda filizlenebilir. İşte tam da bu nedenlerdir ki sağlık hakkı mücadelesi siyasal bir mücadeledir.

Bu bağlamda TTB'nin kapatılması, kapatılma gerçekleşmese de kapatılma tehdidinin kendisi TTB'yi sivil alanın dışına itmeyi hedeflemekte, onun siyaset dışılaştırılmaya çalışılması anlamına gelmektedir. Zira zayıflatılmış, parçalanmış, deyim yerindeyse "lonca"laşmış bir hekim örgütü güvenleştirici aktörlerin işine yarayacaktır.

MİT tırları haberlerinin ardından gelişen güvenlikleştirme süreci, kamusal bir meselenin siyasal iktidarın çıkarlarına, politikalarına veya söylemlerine “uygun görülme” kısımlarının tartışılmaz ve/veya konuşulamaz hale getirildiğini; ama aynı meselenin siyasal iktidarın beklenti ve gerekliliğini karşıladığı oranda ve konuşulma/tartışılma sınırlarının da belirlenmesi kaydıyla siyasal gündeme dahil edildiğini göstermektedir. Diğer bir ifadeyle, siyasal iktidar için “kullanışlı” olan yönlerin, özellikle iktidar yanlısı medya aracılığıyla olabildiğince konuşulması, tartışılması ve meşrulaştırılması sağlanmaya çalışılırken; iktidar açısından “sakıncalı” görülen yönler, sadece hükümete ya da politikalarına değil, aynı zamanda ulusal güvenliğe bir tehdit gibi çerçevelenip siyaset dışına itilebilmektedir. Örneğin MİT tırlarında taşınanların, Türkiye’deki sağ popülist anlayışta karşılık bulan Suriye’deki “soydaş” Türkmenlere giden “insani yardım” olduğuna dair söylem ve argümanlar, özellikle AKP’li siyasetçiler ve iktidar yanlısı medya tarafından seçim meydanlarında, basın açıklamalarında, televizyon ekranlarında, gazete sayfalarında sıkça gündeme getirilmiş; aynı MİT tırlarının Suriye’deki savaşan gruplara silah taşıdığına dair Cumhuriyet Gazetesi’nde yayınlanan “İşte Erdoğan’ın Yok Dediği Silahlar” haberini yapan gazeteciler güvenlik tehdidi olarak konumlandırılıp “casusluk” yapmakla suçlanmış, daha sonraki dönemlerde bu gazeteciler yargılanmış ve cezaya mahkum edilmişlerdir.

Ayrıca, üzerinden söylemlerin dolaşıma girdiği en önemli araç olan medyanın siyasal iktidarın etrafında yoğunlaşması, iktidarın söylem ve eylemlerini kamusal alana taşıyan bir propaganda ve bir güvenlikleştirme aracına dönüşmesinin yanı sıra, alternatif, eleştirel söylem, eylem ve fikirlerin yayılmasını sağlayarak demokratik bir tartışma ortamının hazırlanmasına katkı sağlayacak eleştirel gazeteciliğin güvenlik konusu yapılarak baskılanmış olması anlamına da gelmektedir. Bu, doğrudan doğruya 19. yüzyıldan bu yana kamusal alanın en önemli unsurlarından biri olan “haber alma özgürlüğü”nün tahrip edilmesine yol açmaktadır. Siyasetdışılaştırmanın başka bir vechesi olarak bu özgürlüğün iktidar tarafından yok sayılması, toplumsal kesimlerin gerçekleri bilme, yorumlama ve kamusal diyaloga girme haklarının da elinden alındığı bir süreç olarak işlemektedir.

3.2. Suskunlaştırma

2015 Türkiye’indeki güvenlikleştirme sürecinde tehdidin toplumsal olarak kabulü ve içselleştirilmesine ilişkin olan toplumsal algı, çoğu zaman zor kullanma, şiddet, gözetim gibi pratiklerin rejimin sürekliliğini garanti altına almak adına yaygınlaştırılmasına yaslanmaktadır. Bu perspektiften bir yönetim stratejisi olarak güvenlikleştirme, toplum üzerinde suskunlaştırmayı, haklardan feragat etmeyi ve böylelikle içe kapanmayı kolaylaştıran gözdağı, korku salma, caydırma gibi mekanizmaların da sistematik kullanımına işaret etmektedir. Bu durumda toplum, kamusal müzakereye açık olması gereken bir meseleye dair karar noktasında, neden karşı gelinmesi ya da onaylanmamasına ilişkin gerekçelerin rasyonel olarak sunulduğu irrasyonel bir politikayı destekleme aşamasına gelebilmektedir.

Katılımcı G4’ün sözleri Gezi vakasında gözdağı, korku salma, caydırma gibi mekanizmaların sistematik kullanımına ve Gezi eylemlerinin toplumsal olarak sahiplenilmesi konusundaki etkisine açıklık getirmektedir:

“Sonrasında halk ya da işte kitleler açısından baktığımızda, Gezi’ye katılan milyonlarca insanı düşünürsek, oradan o manada bir destek çıkmadı tabii. Yani kimse yürüyüş falan düzenlemedi bununla ilgili. Bunu ben normal kabul ediyorum. Eleştirmiyorum da. Çünkü insanlar ekmek parası derdinde. İşlerini kaybediyorlar. Sadece Gezi zamanında soruşturma falan açmak için başvurdukları için işini kaybedenler oldu bu ülkede. Ya da işte KHK’lı ilan ediliyorlar. Ya da herhangi bir konuda ses çıkardıklarında, tweet attıklarında Cumhurbaşkanına hakarettten tutun da terör örgütü propagandasına kadar, iskambil kâğıdı gibi, tarot falı gibi suçlamalarla karşılaşabiliyorlar. Dolayısıyla insanların korkmuş olması, ürkmüş olması, sesini çıkaramamış olması normal. ... Gezi ... çok ... baskı yemiş bir tecrübe ... Şimdi bu, tabii öyle bir desteğin ... ortaya çıkmasını engelliyor.”

Bu alıntının da işaret ettiği gibi suskunlaştırmanın bir yönü, toplumun korku ve baskı yoluyla sindirilmesine dayalı olup geçmiş korkulardan beslenmektedir. Tarihsel acılar ve hatıralar güvenlikleştirme süreçlerini kolaylaştırmakta (Buzan vd., 1998), kolektif hafıza bu konuda belirleyici olmaktadır (Balzacq, 2005). Bu durum çalışmamız kapsamında incelediğimiz vakalar için de geçerlidir. Örneğin, korku iklimi yaratılmasında ve toplumun suskunlaşmasında toplumsal ve siyasi geçmişten miras alınan tehdit ve güvenlik algısının oynadığı rol konusunda Katılımcı G3 şunları paylaşmıştır:

“... toplumun da bence mazereti var. 15 Temmuz yaşadı bu toplum. Yani ben görmeyiz diyordum kendi jenerasyonum olarak ama Boğaz Köprüsü 'nde tank gördüm. Yani şimdi bunu yaşayan bir toplum... Herkesin Fetöcü diye yaftalanma riski var toplum şöyle bir korkuyla yaşıyor: ya şimdi ben kalkıp bir şey desem, beni Fetö'den alsalar, ben ne yapacağım? İşimden olsam, okulumdan atılsam, akademisyen olarak bunlar fişlense vesaire. Yani toplum buna nasıl ses çıkaracak? Ne diyecek mesela? Tweet mi atacak? Onu bile fişliyorlar, insanlar korkuyor. Ne yapacak, sokağa mı çıkacak, hemen alacaklar. Yani toplumun korkmasını ben anlıyorum, mazereti var bence.”

Suskunlaştırma içe kapanmış bir toplumun yaratılmasına yaslanmakta ve en temelde kamusal meselelerin toplumsal olarak sahiplenilmesinin ve yurttaş müdahilliğinin azalmasına neden olmaktadır. Örneğin, Gezi davasının toplumun geniş kesimlerince sahiplenilmesini engelleyen etkenler konusunda Katılımcı G1 şunları söylemiştir:

“Dolayısıyla bizim duruşmamız mesela 2013 Eylül'ünde başlamış olsaydı, almış olabileceğimiz toplumsal destek bambaşka bir şey olabilirdi. Ama olay 2020'ye geldiğinde ve siyaseten herkesin çok parçalanıp çok dağıldığı bir döneme denk geldiği için, bunun içine ben ... korkuyu da eklerim. Çünkü insanlar korkuyor; ben de korkuyorum bu arada... Korku çok anlaşılır bir şey bence. Dolayısıyla olması gerektiği gibi bir toplumsal destek olduğunu düşünmüyorum. ... Yani milyonlarca insan 81 tane ilde sokağa çıktı ve şu anda olan şey bu mu?”

Güvenlik söylem ve edimleri toplumsal meşruiyetini bu suskunluktan ve tepkisizlikten almakta, bir yönetim biçimi olarak güvenlileştirme ve kurumsallaştırmaktadır. Katılımcı G3'ün de vurguladığı gibi; “*şu anda çok baskıcı ve insanların kesinlikle düşüncelerini ve protestolarını dile getirmemesi istenen bir süreç*” yaşanmaktadır. Katılımcı G3'ün işaret ettiği toplumsal suskunlaştırma ve tepkisizleştirme, herhangi bir kamusal meselenin iktidarın ancak kendi çizdiği güvenlik çerçevesi içinde ele alınmasını kolaylaştırmakta ve onun kendi güvenlik gündemi dışında üretilecek herhangi bir politik sözün oluşum koşullarını engellemektedir.

Suskunlaştırma, yalnızca korku yoluyla değil, aynı zamanda belirsizlik, umut kaybı ve politik aktörlere duyulan güvensizliğin de eşlik ettiği bir demoralizasyonla da sağlanabilir. Özellikle geçmişten bu yana güvenlik tehdidi olarak konumlandırılan kimlikleri içeren hak mücadelelerine karşı, iktidarın 2015 sonrasında son derece sert müdahale ve baskıcı politikaları motivasyonu kıran bir etkiye sahiptir. Ancak burada

kastedilen, sivil toplum bileşenlerinin demokrasi mücadelesine katılımının sönümlenmesi değil, bu mücadeleye ilişkin motivasyonun yurttaşlar ya da halk tabanında kırılmasıdır. Bunu kayyumlaştırmanın toplumsal etkisi bağlamında Kürt meselesi üzerinden ele alan Katılımcı K4, bilhassa çözüm sürecinin sona erip sorunların çözümsüzlüğe evrilmesinin, sokağa çıkma yasakları döneminde yaşanan şiddet ve kayıpların Kürt tabanında ciddi bir etkiye sahip olduğunu şöyle aktarmaktadır:

“Şimdi yaklaşık beş yıl oldu herhalde, dört yılı geçti, dört yıldan fazla bir zamandır aslında bir demoralizasyon var. Bütün kitleye sirayet etmiş bir demoralizasyon var. Şimdi bu demoralizasyonun ben esas olarak iki ana kaynağı olduğunu düşünüyorum. Bunun bir tanesi güven. Hatta belki önce umuttan başlayayım; biri umut. Devasa bir umut kaybı var tabanda. O da şundan dolayı yani 99’dan bugüne kadar bir kuşak kısmi bir refah dönemi yaşadı. Yani çatışmalar kısmen gerilemişti, çözüm araçları ön plandaydı. İşte 99-2004 İmralı süreci, 2008-2011 Oslo süreci, 13-15 çözüm süreci. Yani bir 16 yıllık yerelerde belediyeler var, Kürtçe alan bulmuş, şehirlerde konserler, festivaller yapılıyor, tırnak içerisinde görel olarak bir barış dönemi yaşadı insanlar. Şimdi bu 15 yıllık direniş döneminden sonra çok hızlı ve sert bir şekilde insanlar kendilerini kent çatışmalarının ortasında buldular ve arkalarında binlerce can kaybı, beş yüz bine yakın yerinden edilmiş insan ve yıkılmış sekiz tane şehir bıraktılar. Şimdi bunu sadece çözüm süreci düşünmeyin yani, bir yirmi yıllık süreden sonra varacağımız nokta bu muydu? Barışa dair devasa bir umut kaybı oldu. Yani insanlar umutlarını yitirdiler. Yani şimdi işin bir boyutu bu. İkinci boyutu güven kaybı. Yani kolektif aktörlere olan güvenlerini kaybettiler insanlar.”

Güvenikleştirici söylem ve pratiklerin sivil toplum bileşenleri açısından sonuçları ise, sürekli kaygı duyma hali ve herhangi bir toplumsal özneyi zarara uğratmamak için temkinli davranmalarıdır. TTB vakasında Katılımcı T4’ün “TTB’nin örgütsel stratejisinde bir değişiklik oldu mu?” sorusuna verdiği yanıt bu bakımdan çarpıcıdır:

“Eksen değişikliğinden söz edemem. TTB, çünkü, bugüne kadar yürüttüğü faaliyetlerde sağlığın her zaman sosyal iyilik halini içine aldığı bilinciyle hareket eden bir örgüt oldu. Yani, halk sağlığı alanına bakarken kavramı doğru yerine oturtarak hareket ettiğini biliyorum. Dolayısıyla hem meslektaşlarının, yani hekimlerin özlük hakları, tıp eğitimi, tıpta uzmanlık eğitimi hem sağlık hizmetleri, toplum sağlığı ve aynı zamanda da sağlık alanının bileşenleriyle ilgili bir örgüt olduğu için bu ilgisini devam ettirdi. Ancak bununla birlikte özellikle çatışmaların ne yazık ki hiç bitmediği ülkemizde, sınır ötesi çatışmalar da öyle, bu konuda hep bir stres içinde hissettiler. Çünkü olağan bir hekim

örgütü olarak yapacakları açıklamaların bir saldırıyla karşılaşabileceğini, düşünce ve ifade, örgütlenme özgürlüklerini cezalandırma olarak onlara geri dönebileceklerini kullandıklarını bilincindeydiler. Dolayısıyla, bilinçsizce değil bilinçli olarak her defasında bunu hesap ederek adım atmak durumunda kaldılar. Bu oldukça, tabii ki, yorucu bir faaliyetti. Dediğim gibi eksen değişikliği olmadı, olmadığını düşünüyorum. Ancak, tabiki böyle bir saldırıyla yüzyüze gelmeselerdi eğer, engellemeyle ve cezalandırma ile elbette daha özgürce daha farklı hareket edebilirlerdi diye düşünüyorum.”

Güvenlik kapsamına alınan söylem ve edimlerin sivil toplum faaliyetlerini itibarsızlaştırması ve meşruiyetini aşındırması sivil toplumu etkisizleştirmektedir. Bu etkisizleştirmenin bir boyutu sivil topluma mali destek sağlayan uluslararası kuruluşların ülkeyi terk etmesidir. Katılımcı G1 bu konuda şunları paylaşmıştır:

“Osman Kavala'nın 2017'de tutuklanmasından sonra Türkiye'de sivil toplumun gerilediği çok açık. Yani hem konuşma açısından gerilediği çok açık, hem de ... fon kaynakları azaldı. Mesela ... Vakfı 2018 itibariyle Türkiye'deki bütün faaliyetlerine son verdi. Bu vakfı beğenirsiniz beğenmezsiniz, siyaseten itiraz edersiniz etmezsiniz. Bu vakfın gitmiş olması çok belirleyici bir şey. Sonuçta kurumunun Türkiye'ye verdiği fon, bu ülkede pek çok sivil toplum örgütünün, adını bildiğimiz bilmediğimiz, çok kıymetli işler yapmasına yarıyordu. Ve bu fon artık yok.”

Katılımcı G3 ise Osman Kavala'ya yönelik hazırlanan iddianamenin bu süreçte oynadığı role işaret etmiştir:

“En son yapılan iddianame onu söylüyor zaten. Sivil toplum diye bir şey yoktur diyor, sivil toplumla uğraşan casustur diyor. Sizin ne işiniz var Almanlarla, İngilizlerle, uluslararası örgütlerle filan diyor. Onların hepsinin amacı zaten bu ülkeyi içten çökertmek diyor. Bütün dünyanın amacı ... Türkiye'deki iktidarı düşürmek. Bütün sivil toplum da buna hizmet ediyor diye düşünüyor.”

Nitekim, Katılımcı G1'in de belirttiği gibi, sivil topluma mali destek sağlayan uluslararası kuruluşlar, yöneticilerinin karşı karşıya olduğu riskler nedeniyle Türkiye'deki faaliyetlerini durdurmaktadır:

“Çok basit, sadece Türkiye'deki faaliyetlerimizi durdurma kararı aldık deyip kapattılar, gittiler. Ama yani bir yandan da anlaşılır bir şey. Çünkü eski direktörleri yargılıyor. Yeni direktörlerinin yakalama kararı var, yurt dışında olduğu için.”

Toplumda sivil toplum faaliyetlerinin riskli olduğuna yönelik algı, sivil toplum örgütlerinde çalışmak, çalışmalarını desteklemek konusunda tedirginliği tetiklemekte, sivil toplum örgütlerinin çalışmalarını zorlaştırmaktadır:

“Siz şimdi bu iklimde sivil toplumla uğraşacaksınız. Kolay bir şey değil. Birtakım uluslararası geçmişi olan vakıflar, örgütlenmeler de çok problemler yaşıyor. Onlar kendi çalışanlarını bulmakta zorlandıklarını bazen biliyorum. İşte ne bileyim AB fonu almanın suç olup olmadığı tartışılır noktaya geliyor yani. Siz şimdi sivil toplum alanında mesela bir finansmana ihtiyacınız var. Kim size şu an Türkiye’de finansman verebilir? Hangi şirket size finansman sağlayabilir? Kim size sponsor olabilir?” (Katılımcı G3)

Güvenikleştirmenin, güvenikleştirilen örgütlerin faaliyetlerini dolaylı olarak engelleyici etkileri de olmaktadır. TTB, Dünya Tabipler Birliği’nin 27 kurucu tabip örgütünden biridir ve Dünya Tabipler Birliği 2019 yılında İstanbul’da yapmayı planladığı kongreyi; TTB’ye yönelik saldırılar, bu dönemde Türkiye’de Alman asıllı Türk bir gazetecinin ve ABD vatandaşı bir rahibin tutuklanmalarının da yarattığı atmosfer nedeniyle ne yazık ki Türkiye’de yapmaktan vazgeçmiştir:

“TTB’nin son derece hekimlik etiğinin özünü oluşturan yalın bir açıklamasına rağmen bunca saldırıya maruz kalması karşısında Türkiye’nin esasen bir hukuk devleti olmaktan çoktan çıktığı ve siyasal olarak uygun bulunmayan örgütlerin, kişilerin düşmanlaştırıldığı, hatta bunların bir tür rehin haline, rehine haline de getirilebildiği bir ülkede Dünya Tabipler Birliği’nin daha önceden planladığı ve aslında çok daha güçlü adayların karşısında TTB nedeniyle İstanbul’u seçtiği kongreyi yapmaktan vazgeçmesi bizim ülkemiz açısından çok üzücü bir durumdur.” (Katılımcı T4)

Görüldüğü gibi özellikle demokratik normların gerçek anlamıyla yerleşmediği ya da ekonomik olarak refahın tam olarak sağlanmadığı toplumlarda, toplumsal düzeydeki tepkisizlik veya sessizlik, o toplumda var olan baskının ya da korkunun bir işareti olarak görülür. Toplumun geniş kesimleri, “korkulan”ın kendilerine de bulaşacağını düşünerek sessiz ya da tepkisiz kalırlar. Suskunlaştırmanın sürdürülebilirliği ise suskunlaştırılanların baskı ve korku pratiklerine karşı koymak için kendilerinin gerekli davranış, beceri veya güce sahip olmadıklarına dair bir kanıya sahip olmalarıyla sağlanır. Baskı pratikleriyle birlikte topluma korkuyu yayanlar, bu kanının yaygınlaşması ve yerleşmesi için gerekli gördükleri tedbirleri hayata geçirmekten geri durmazlar. MİT turları haberini yapan gazetecilere yönelik başlatılan güvenikleştirme söylem ve pratikleri, Türkiye’deki siyasal

iktidar ağının “susturmak” ya da “etkisizleştirmek” istediği toplumsal kesimleri ya da özneleri topluma “ibret” olarak sunan; toplumsal alanı tepkisizleştirme amacı taşıyan baskı ve korkutma pratikleridir. Neredeyse iktidar ağının tüm bileşenleri, haberi yapan ve yayınlayan gazetecilere yönelik olarak yürüttükleri güvenlikleştirici, düşmanlaştırıcı, ötekileştirici ve itibarsızlaştırıcı “ibret verici kampanya”yla, iktidarın “uygun görmediği” haberleri yapan ya da eleştirel gazetecilik faaliyetini sürdürmeye devam eden gazetecilerin başına neler gelebileceğini göstermiştir. Bu vaka örneğinde görüldüğü gibi, MİT tırları haberini yapan gazetecilerin başına gelenlerden sonra, Türkiye’de ana akım sayılabilecek birçok gazeteci bu konuyu iktidarın onay vermediği bağlamlardan uzak durarak sunmaktadırlar. İktidar ağının “güvenikleştirmek istediği konu ve alanlar, buraya mensup “günah keçileri”nin ilan edilmesiyle paralel ilerlemektedir, MİT tırları haberlerine ilişkin vakada Katılımcı M2 siyasal iktidarın gazetecilik alanının sınırlarını belirleyip gazetecileri susturmasını veya etkisiz kılmasını şöyle ifade etmektedir:

“Tabii burada zaten amaç, haberi yazanı cezalandırmak olduğu kadar haber yazmaya niyetlenenleri caydırmak büyük oranda. Yani bir insan bu konuya girdiğinde eğer iki kez ömür boyu hapisle cezalandırılması isteniyorsa, elbette bundan sonra bu konulara girmek isteyenler iki kere düşüneceklerdir. Çünkü şunu gösteriyor, yani burası mayınlı arazi. Burada attığın adıma dikkat etmezsen, yarın senin de başına patlayabilir. Bunun zaman zaman etkili bir yöntem olduğunu kabul etmek lazım. Çünkü bir daha o konuya giren hiç olmadı ne yazık ki”.

MİT tırları haberini yapan gazetecilerin yargılanması ve cezalandırmasının, basın üzerinden toplumun sindirilmesi ve susturulması amacı taşıdığını söyleyen Katılımcı M1 ise, iktidarın bu eylem ve söylemleriyle varmak istediği noktayı şu şekilde ifade etmektedir:

“Bu çerçevede dediğim gibi Cumhuriyet’in merkezine alındığı ama bütün medyanın bu anlamıyla tehdit ve dizayn edildiği sistematik bir mekanizma çerçevesinde işletildi. Yani iktidarın zaten diğer başka birçok basın davasında -ve basın davasıyla sınırlı değil, düşünce ve ifade özgürlüğü bağlamındaki baskılar çerçevesinde uygulamaya koyduğu davalarda da aslında hedef doğrudan dava edilen, yargılanan kişi olmaktan çok kamuoyunu... sindirmeye yönelik davalar olduğunu gözlemliyoruz... Toplumu bu açıdan bahsettiğim gibi sürekli bir baskı, kendi otoritesini hissettirip onu bu anlamıyla kontrol

etmek amacı ve bunu da yaparken uzun erimde kendi sosyolojik yapısını inşa etmek derdiyle hareket ediyor”.

3.3. Kurgusal bir hafızanın yaratılması

Şimdiye kadar anlatılanlar güvenlikleştirmenin söylem ve tedbirler aracılığıyla inşa edilen mekanizmasının, kimi zaman manipülasyon ve dezenformasyonla, kimi zaman konu ve kişilerle ilgisi olmayan bağlarla, kimi zaman da özellikle muğlak bırakılan ifadelerle sivil toplum aktörlerinin toplumsal itibar ve meşruiyet kaybına yol açtığını, suçlulaştırma ve düşmanlaştırma yoluyla damgalandığını, ötekileştirildiğini ve marjinalize edildiğini göstermektedir. Ne var ki bu durum, sivil toplumun kapatılmasının sadece kısa ya da orta vadeli neticelerine ve/veya konjonktürel siyasetin işleyişine ilişkin olmayıp aynı zamanda güvenlikleştirmenin toplumsal alanda uzun bir zamana yayılan sonuçlarına da işaret etmektedir. Bugün sivil toplum bileşenlerini ve aslen demokratik siyasetin tüm öznelerini bekleyen yeni mücadele alanlarından birisi, söylemin geleceği bir nevi ipotek altına aldığı; siyasi iktidarın 2015 sonrasında tümüyle manipülasyon ve dezenformasyonla işlediği toplumsal hafızadır.

Toplumsal hafıza, kişisel ve toplumsal olarak deneyimlenmiş olaylar kadar travmaların ve onlara sebebiyet veren koşulların anlamlandırılmasıyla, onlar etrafında örülmüş anlatıların, imgelerin, ritüellerin, mitlerin vs. dolaşıma girmesi ve aktarımıyla inşa edilir. Dolayısıyla toplumsal hafıza söz konusu olduğunda, burada anlamlandırma ve diğer kuşaklara aktarım boyutunun hakikat ve adalet esasıyla kolektif katılıma dayalı olarak mı, yoksa iktidarlar tarafından müzakere yöntemlerinin kapatıldığı ve güç ilişkilerinin hakim olduğu bir düzlemde mi kurulduğu önem taşır. 2010’ların başından beri ikincisinden yana eğilim gösteren siyasi iktidarın, bilhassa 2013 Gezi eylemleriyle birlikte toplumsal hafızaya sağ-popülist bir temsil stratejisiyle yaklaştığı; “biz ve onlar” gibi kutuplaştırıcı bir söylemle geçmiş şimdiki zamanın ihtiyaçlarına hizmet edecek şekilde ördüğü, ama aynı zamanda buna yitirilmiş bir mazinin hayali tasarımını yapan güncel politik söylemlerle eşlik ettiği görülmektedir.

Öte yandan, güvenlikleştirmenin bir yönetim biçimine dönüştüğü 2015 sonrasında siyasi iktidarın toplumsal hafızayı, nostaljik geçmişin paranoid kurgularıyla, imgesel düşmanlar ve komplo teorileriyle birlikte, gerçekliğin tümüyle manipüle edildiği ve dahası

hakikatin tahrip edildiği bir güzergahta kurduğu gözlenmektedir. Bu tahribatın en açık biçimde görüldüğü vakalardan biri olan Gezi vakasında tahlil ettiğimiz söz edimlerinin, özgünlüğünü çok çeşitli toplumsal kesimlerin talep ve itirazlarını dile getirmek için kendiliğinden bir araya gelmelerinden alan meşru ve barışçıl bir eylemin, “organize ve planlı bir tertibat” ve “hükümeti devirme girişimi” olarak sunulduğunu göstermiştik. Bu söz edimleri, Gezi eylemlerinin eylemlerin çoklu yapısını, barışçıl yöntemlerini ve kendiliğindenliğini, temsil ettiği değer ve söylemleri güvenlik söylemi içinde eritmekte; tahrip ettiği, eğip büktüğü hakikati kamusal alanda baskın anlatı haline getirerek yeni bir hafıza oluşturmaktadır. Katılımcı G2'nin de vurguladığı gibi suçlulaştırma, bu anlatının oluşturulmasının olmazsa olmaz koşulu olup iktidarın bekası için zorunludur:

“Bu kriminalizasyon devam için zorunlu, bir tarih yazımı için zorunlu. Tarihi böyle yazmak zorunda ... iktidarın ... kendi ... bekası için. ... karşısında derli toplu bir toplumsal hasım gruplandığı için, bir tarih yazımına ihtiyacı var ve bir de gelecek için.”

Siyasi iktidarın benimsediği politikalar, daha önceki dönemlerde de uygulananlara benzerlik göstererek, yakın tarihteki toplumsal travmaların sorumluluğunun alınmadığını göstermektedir. Ancak buradaki nüans, siyasi iktidarın geçmişin ve şimdiki zamanın birbiri lehine yeniden yorumlandığı bir toplumsal hafızanın imarına yönelirken, travmatik olayın failliğini de güvenikleştirilen aktör ve konulara atfetmesiyle inşa etmesidir. Dolayısıyla bu tür bir tarih yazımı, gerçek faillerin görünmez kılınıp cezasızlığın bir kurala dönüştürülmesine yaramakta, ama aynı zamanda tehdit olarak konumlandırılan demokratik siyaset aktörlerine yönelik suçlulaştırmanın yeni gerekçelerini kurmaktadır.

Bunun net bir örneğini, Cumhurbaşkanı'nın yakın geçmişte yaşanmış toplumsal travmaları yeniden tanımlayan 31 Mart seçim dönemindeki açıklamalarında bulmak mümkündür. Cumhurbaşkanı'nın 6-7 Ekim olaylarını ve 315 sivil yurttaşın ölümüne neden olan 2015 sokağa çıkma yasakları dönemini, kayıpların faillerinden azade bir şekilde HDP'li siyasetçiler ve belediye başkanlarına atfettiği şu ifadelerle anması, Türkiye'ye özgü güvenikleştirmenin hafıza rejimini de yansıtmaktadır:

“Bunlar sadece ve sadece mezar taşı dikmeyi bilirler. 6-7 Ekim 2014 tarihinde vatandaşlarımızı sokağa çağırıp insanlarımızı birbirine kırdıranlar bunlar değil miydi? 2015 seçimlerinde onca oy alıp Meclise girdiler de ne oldu? Çukur eylemlerinde 300'ün üzerinde vatandaşımızın ölümünden bunlar sorumlu. Okuldan kütüphaneye, camiden

hastaneye, öğrenci yurdundan yola ve kaldırıma kadar yakıp yıkmadık yer bırakmayan teröristlerin arkasında bunlar duruyordu. Ekranlarda saz çalıyor diye pazarlananlar, arka tarafta milletimize kurşun sıkanların sırtını sıvazlıyorlardı. Doğu ve Güneydoğu’da vatandaşlarımızın inancı ve kültürü üzerinden istismar dili kuran bu parti Batıda ne kadar inançsız, kendi kültürüne ve ülkesine husumet besleyen marjinal kesim varsa onlarla birlikte yol yürüyor.” (1 Haziran 2019, Adıyaman mitingi konuşması, www.tcbb.gov.tr)

Tarih yazımı açısından HDP’li siyasetçilere yönelik ifadelerde radikal bir tersine çevirme söz konusudur; failin konumu tersine çevrilmektedir. TİHV ve TTB’nin 2015 sokağa çıkma yasağı dönemindeki hak ihlallerini belgeleyen raporlarında görülebileceği üzere, başta sivil yurttaşların ölümüyle birlikte insanlıktan çıkarmayı (dehümanizasyonu) içeren ağır insan hakları ihlallerinin failleri, devletin güvenlik güçlerine işaret ederken, siyasi iktidarın söyleminde fail yer değiştirerek, esas sorumluluk anayasanın tanımladığı düzlemde meşru faaliyet yürüten bir siyasi partiye yüklenmekte, dahası onu destekleyen her kesimin “düşmanlığa namzet” pozisyonunda yer aldığı duyurulmaktadır.

Bununla birlikte, hakikatin toplumsal bir hak sayılmadığı bir düzlemde kurgusal hafızaya meyleden siyasal iktidar, travmatik deneyimin somut telafilerle onarabileceğine yatırım yapmakta, toplumsal travmanın sağaltımını sayısal niceliğin sağladığı dolgularla kapatmaya çalışmaktadır. Seçimlere kısa bir zaman kala Cumhurbaşkanının ifadelerinde görülebileceği üzere bu strateji, bir yandan kayyum rejiminin teşvik ve övgüsünü içerirken, diğer yandan HDP ve Kürt seçmenler arasındaki kutuplaşmanın daha keskinleşeceğine yönelik bir tahayyülle yeni bir hafızanın kuruluşuna çabalamaktadır.

“Sur’daki 3 bin 686 dükkânın cephe yenilemesini yaptık, kalan 145 dükkânla ilgili çalışmalar da tamamlanmak üzere. Daha önce restorasyonlarını yaptığımız ancak çukur eylemlerinde zarar gören Şeyh Mutahhar Cami’nin, Dört Ayaklı Minare’yi, Parlı Sefa Cami’yi, Ermeni Katolik ve Protestan Kiliseleri’ni restore ederek hizmete açtık. Yine çukur eylemlerinde kullanılamaz hâle getirilen Diyarbakır’ın ilk Osmanlı eseri olan Kurşunlu Cami’nin de dâhil olduğu 12tarihî caminin restorasyon çalışmalarını da tamamladık. Sur’daki 4 bin 922 hak sahibi ile uzlaşma sağlayarak bu bölgeyi yeniden ayağa kaldırdık.” (09.03.2019, AKP Diyarbakır Miting konuşması, www.tcbb.gov.tr)

Böylelikle 2015 sonrası Türkiye’indeki güvenlikleştirici söylemin hakikat sonrası dünyaya da özgü olan kurgusal tarih yazımı, siyasi iktidarın sürekli olarak kendi “mağduriyet söylemini” kurmasıyla ve yaşadığını öne sürdüğü mağduriyetlere rağmen kendisini yenileyerek sürdürdüğü “varlık” söylemine yaslanmaktadır. 2015 sonrası Türkiye’inde güvenlikleştirme rejimi toplumsal hafızayı, muhalefeti disipline etmek, toplumsal düzeni denetim altına almak ve siyasi düzeni sürdürmek amacı taşıyan bir yönetim stratejisiyle kurmaktadır. Ne var ki, güvenlikleştirmenin neden olduğu travmaların iktidar lehine yorumlanması, iktidar ağının kendisini güçlendirmesi ve sağlamlaştırmasına yararken, bu durum söz konusu şiddet, kayıp ve ihlal döngüsünü yaşayanlarla birlikte tüm toplum açısından süregelen travmatik hafızanın yeniden canlandırılması anlamına gelmektedir.

Ancak güvenlikleştirilen öznelerin, sivil toplum bileşenlerinin, örgütlerin de hakikate ve adalet arayışına dayanan, daha demokratik bir toplum inşasına dair mücadeleye içkin başka bir kolektif hafızaları vardır. Bu hafıza güvenlikleştirme rejiminin dayattığı toplumsal hafızaya karşı sivil toplumun, örgütlerin baskı karşısında verdikleri tepkilerde, aldıkları kolektif tutumlarda açığa çıkar. Bunun sivil toplum alanındaki iyi bir örneğini yine TTB vakasında görmek mümkündür. Merkez konsey üyeleri gözaltına alındığında TTB örgütsel ilkelerini ve değerlerini savunmaya devam etmiş, hem bir meslek örgütü hem de bir demokratik kitle örgütü olarak işlevlerini sürdürmüş, bu bağlamda kendi örgütsel hafızasına sahip çıkmıştır:

“Bizim 11 kişi içeride gözaltında olmamız Türk Tabipleri Birliği'nin kurumsal yapısında en ufak bir değişiklik ya da sarsıntı oluşturmamıştı. Hemen arkadaşlarımız TTB'ye sahip çıkmışlar, işlevlerini sürdürmüşler ve bizim savunduğumuz değerlerin biz yokken de, biz içerideyken de savunusunu yapmışlardı. Yani bu anlamda TTB'nin sadece kişilerden ibaret olmadığı, konsey üyeleriyle sınırlı olmadığı, işte onlar o sırada görevlerini yapamayacak duruma getirildiklerinde onu bir şekilde mutlaka yapan kişilerin, organların, yapıların olduğu gösterilmiş oldu.” (Katılımcı T1)

Gözaltı süreci devam ederken tüm tabip odalarından gelen yüzlerce hekimin katılımıyla TTB binasının önünde kitlesel bir biçimde *Hekimlik Meslek Andı*’nın okunması, suçlanan açıklamanın bizatihi iyi hekimliğin özünü oluşturduğunun ifade edilmesi, demokratik bir kitle örgütünün en karanlık baskı koşullarında dahi kendi ilke ve değerlerine sahip çıkan bir meydan okumadır. Bu etkinliklerin simgesel olarak da bir

anlamı vardır: önceki dönemlerin yöneticileriyle, merkezin seçilmiş diğer organlarıyla, tabip odalarının seçilmiş yöneticileriyle, kolların, komisyonların, kurulların temsilcileriyle, üyeleriyle birlikte TTB kendi tarihine sahip çıkan bir yapı olarak varlığını sürdürmektedir. Ceza davasının duruşmaları ve cezalandırma sürecinde ve sonrasında TTB, her zamanki çizgisinde sağlık hakkı savunusunu yapmaya devam etmiştir. Covid-19 pandemisi sürecinde ise hakikatin ortaya konması, yaşam hakkının, sağlık hakkının, sağlık hizmetlerine erişim hakkının savunusunda öncü bir rol üstlenmiş ve toplumun en fazla güven duyduğu odaklardan biri olmuştur:

“Pandemiyle de birlikte devam eden süreçte TTB’nin sağlık alanındaki faaliyetleri, bu mesleğin kendi alanındaki uzmanlığıyla derlediği, açığa çıkardığı bilgiler ve talepler, aslında toplumda ciddi bir kabul gördü ve iktidarın ne yazık ki gerçekleri kendi siyasi ihtiyaçlarına göre eğip bükme, gizleme, tahrip etme tutum ve davranışlarının görünürlüğüne sağladı ve sağlık alanındaki bu uzmanlık bilgisine dayalı, ancak stratejik olarak da doğruların topluma ve hekimlere, sağlıkçılara iletilmesine ve bunların talepler manzumesine dönüşmesi ve bunun sağlık politikaları bakımından nasıl uygulama biçimine dönüştürülebileceğine yönelik önerileri, doğrusunu söylemek gerekirse TTB’nin toplumda ciddi bir karşılığı ve bir güvenilirliği olduğunu, bunun yeniden tesis edilebileceğini gösteren bir süreç oldu.” (Katılımcı 4)

TTB örneği aynı zamanda güvenikleştirmenin sonuçlarına dair mücadelede, hukuki mücadelenin, bu yöndeki savunuculuğun ve sivil toplumdaki dayanışmanın ne denli önemli bir yöntem olduğunu da yeniden kanıtlamıştır. Ceza davası döneminde uluslararası dayanışma iki bileşenli bir süreç olarak örülmüştür. Bunlardan ilki, TTB’ye yönelik bu güvenikleştirme, suçlulaştırma ve etkisizleştirme girişiminin meslek örgütü bağımsızlığına yönelik bir saldırı olduğu belirtilerek, Dünya Tabipleri Birliği, Avrupa Hekimler Daimi Komitesi gibi uluslar arası hekim örgütlerine dayanışma çağrısı yapılmasıdır. Bu iki hekim örgütünün üst düzey yöneticileri bütün duruşmalara katılmış, Türkiye’de buldukları zaman dilimi içinde meslek örgütü bağımsızlığını vurgulayan konferanslar vermiş ve basın açıklamaları yapmışlardır. Aynı zamanda duruşmalardan önce Cumhurbaşkanı, Adalet ve Sağlık Bakanlarına mektup yazarak TTB’ye yönelik bu güvenikleştirme, suçlulaştırma girişiminin kabul edilemez olduğunu belirtmişlerdir. Uluslararası dayanışmanın ikinci bileşeni ise TTB avukatlarının davayı Birleşmiş Milletler İnsan Hakları Yüksek Komiserinin gündemine taşımasıdır. Üç özel raportör Dış İşleri

Bakanî'na bir resmi yazı ile “ifade özgürlüğünün suç olarak görülmesinden ve sağlık çalışanlarının kamu sağlığı ile ilgili yaptıkları bir açıklama nedeniyle neredeyse iki yıl hapis cezasına çarptırılmalarından büyük endişe duyduklarını belirtmişler ve Türkiye'deki tüm insan hakları savunucularının kendi meşru faaliyetlerini taciz ve tehdit edilmeden, gözdağı verilmeden, korkmadan, güven içinde sürdürebilmeleri için ne tür önlemler alındığını” sormuşlardır.

TTB'nin avukatları ayrıca yargı süreci ceza ile sonuçlandıktan sonra Birleşmiş Milletler Ekonomik ve Sosyal Konseyi, Birleşmiş Milletler Eğitim, Bilim ve Kültür Örgütü (UNESCO), Avrupa Konseyi ve Afrika Birliği'nde danışmanlık statüsüne sahip olan Uluslararası Hukukçular Komisyonu'na (ICJ) uzman görüşü için başvurmuş ve Komisyonun hazırladığı ayrıntılı rapor istinaf başvuru dilekçesinin ekinde mahkemeye sunulmuştur. Raporda ICJ özetle şöyle demektedir:

“Ankara 32. Ağır Ceza Mahkemesi'nin, sanıkları uluslararası hukukta korunan bir ifade nedeniyle ceza hukuku kapsamında mahkûm etmek suretiyle ifade özgürlüğünü haksız yere sınırlandırdığı kanaatindedir. ICJ Türkiye'nin bu kararla uluslararası yükümlülüklerini ihlal ettiğini ve aynı zamanda yargı organlarının uluslararası insan hakları sözleşmelerine uymasını öngören Türkiye Cumhuriyeti Anayasasını da göz ardı ettiğini belirtmektedir. ICJ bu kararın profesyonel bir örgütün uluslararası insan hakları hukuku kapsamında korunan bir ifade türü olan barış çağrısını susturmakta olduğunu belirtmektedir.”

TTB vakası örneğinde olduğu gibi güvenlikleştirilen özneler, örgütler toplumun gözünde itibarsızlaştırılmalarını hedefleyen baskıların karşısında; örgütsel işlevlerini sahiplenerek ve sürdürerek, savundukları değerlere sahip çıkarak, yargı sürecini sıradan bir savunma işlevinin ötesine taşıyarak bir mücadele yürütmekte ve kendilerine toplumun gözünde yine ve yeniden hak ettikleri meşruiyet zeminini örmekte, dayatılan kurgusal hafızaya karşı kolektif olarak anımsadıkları, yarattıkları, geliştirdikleri, hayata geçirdiklerine dayanan kendi hafızaları ile yanıt vermektedirler.

Genel Değerlendirme ve Sonuç

Türkiye'nin tarihi, askeri darbeler, muhtıralar ve darbe girişimleriyle birlikte, 1987-2002 döneminde Kürt illerinde ilan edilen 15 yıllık Olağanüstü Hal dönemini içine alan ve yürütmenin insan hakları ve sivil özgürlükler pahasına tedricen ve kalıcı olarak gücünü genişlettiği bir tür süreklilik arz eden olağanüstü rejimlerin tarihidir. İnsan hakları ve sivil özgürlüklerin kaldırıldığı, basına, sendikalara ve üniversitelere kısıtlamalar getirildiği, aynı zamanda yargının işlevlerine müdahale edildiği olağanüstü hal önlemlerinin bir nevi hukuk sistemine kodlandığı söylenebilir.

Tarihsel olarak Türkiye'deki devlet aklının güvenlikçi politikalarla şekillendiğini, ancak bunun da ülkedeki sosyo-ekonomik dönüşümlerle birlikte ilerlediğini görmek, 2015 sonrasında yaşanan güvenlikleştirme sürecinin anlaşılmasında son derece önemlidir. Bunun en önemli göstergelerinden biri, IMF'nin ekonomik kriz için ülkelere dayattığı Yapısal Uyum Programlarının, Türkiye'de 24 Ocak 1980'de yürürlüğe girmiş, bu nedenle literatüre 24 Ocak Kararları olarak geçmiş olan uyarlamasıdır: Tarımdan enerjiye, sağlıktan eğitime, oradan sosyal güvenlik sistemine uzanan yelpazede, hayatın her alanında toplumsal kazanım adına ne varsa sermayenin çıkarları doğrultusunda yeniden düzenleyen bu program, adında "reform" taşıyan ama söz edilen alanların piyasaya açılmasına, ticarileştirilmesine, mücadelelerle kazanılmış sosyal ve ekonomik hakların çerçevesinin daralmasına, giderek yok olmasına yol açan düzenlemelerdir. Kazanılan sosyal hakları toplumun elinden almanın "rıza dayalı" yollarla gerçekleşmeyeceği düşünüldüğünde, sosyal devletin tasfiyesini dayatan bu programların uygulanabilmesi ile 12 Eylül 1980 Darbesi arasındaki organik bağ oldukça aşikardır.

Neoliberal politikaların çoğu zaman ekonomik haklarla birlikte, ifade, toplanma ve örgütlenme, haber alma gibi temel özgürlük alanlarının kısıtlanmasıyla ve topyekûn hesaptan düşürülmesiyle varlığını sürdürdüğü de bilinmektedir. Bunun canlı bir örneğini sunan bugünün Türkiye'sinde tersanelerde, kot taşıma atölyelerinde, inşaatlardaki iş cinayetleri; sulak alanların, tarımsal arazilerin, sit alanlarının tahribatı, dağların taş ocaklarına, kentlerin beton yığınlarına dönüşmesi; ya da sınır ötesi hareketlerin topluma "Zeytin Dalı", "Barış Pınarı" isimleriyle kabul ettirilmesi, etnik kökene, toplumsal cinsiyete, mülteci olmaya yönelik ayrımcılığın her türü, yurttaşlığa dayalı ortaklıklarla

sağlanan rıza yoluyla değil, bilakis düşmanlaştırma ve suçlulaştırma gibi veçheleri de bulunan zor yoluyla gerçekleşmektedir.

Bu açıdan güvenikleştirme, Türkiye’de neoliberal politikaların büyüüp gelişmesine de zemin ve imkan sağlayan bu olağanüstü rejimlerin devamlılığını sağlayan en önemli siyasal araçlardan biridir. Bugün sivil alanın daralmasına ve giderek kapanmasına neden olan zor yoluyla toplumsal kabul üretme, bu politikalara karşı çıkanları suçlulaştırma, itibarsızlaştırma, yalnızlaştırma, siyasetdışlaştırma gibi enstrümanları da içeren güvenikleştirme ile hayata geçirilmektedir. Öte yandan Türkiye’de güvenikleştirici aktörler, güvenikleştirilen özneleri değiştirerek, yenileyerek, genişleterek güvenlik gündemini sürekli ve canlı tutmaktadırlar. Bu durumun sadece raporda ele alınan vakalara ilişkin aktörlerle sınırlı olmadığını, hatta güvenikleştirmenin kendi mesleki faaliyetini yürüten ya da doğrudan yurttaş sorumluluğuyla hareket eden kesimlere genişletildiğini belirtmek gerekir: Soma kömür madeninde yaşanan katliamın faileri yerine avukatlar; Yırca’da zeytinler kesilirken zeytinleri korumaya çalışan köylüler; HES ve maden ocaklarına karşı çıkan yerel inisiyatifler ilk akla gelenlerdir. Kendi mesleğini ilkeler doğrultusunda hakkıyla yapmak, başlı başına bir suça dönüştürülmüş durumdadır: gazetecilerin hakikati açığa çıkarması, hekimlerin savaşın yıkıcılığına karşı toplumu ve siyasetçileri uyarması, seçilmiş yerel yöneticilerin siyaset yapması. Toplumsal barış talebi, neredeyse kendi başına bir suç teşkil etmektedir. Güvenikleştirici aktörler tarafından araçsallaştırılan yargı ise, bugün gelinen noktada bizatihi adil yargılanma hakkının ihlal edildiği bir alana dönüşmüştür.

Toplumsal muhalefetin, hak savunucularının, toplumun demokratik talepleri teker teker, parça parça, zaman içinde hedef tahtasına konmakta, sadece güvenikleştirilen öznelerin, kurumların, hareketlerin, işlevlerin değil topyekûn toplumun nefes alamayacağı bir baskı ortamı inşa edilmektedir. Bir bütün olarak sivil toplumun güvenikleştirme süreci, tehdidin her an güncellenerek süreğenlik kazandırıldığı bir ortamda, ancak sivil toplum bileşenlerine parçalı bir şekilde uygulanmaktadır. Saldırı sürekli, sistematik, kuşatıcı bir biçimde devam etmektedir. Bu nedenle güvenikleştirme politikalarının parçalayarak siyasal alanın dışına ittiği toplumsal kesimlerin, her alandaki hak savunucularının, gazetecilerin, seçilmiş siyasetçilerin, demokratik kitle örgütlerinin, her türlü kimlik mücadelesinin bütünlüklü bir mücadeleye dönüşmesi, siyasetdışlaştırmanın bir tür

panzehiri olarak, kamusal alanın yeniden politikleştirilmesi anlamına da gelmektedir. Zira bu mücadele, tek tek güvenlikleştirilen öznelerin meselesi olmanın ötesinde, demokratik bir toplum tahayyülünün ortak meselesidir. Sivil alanın korunması mücadelesi sadece aktivistler ve sivil toplum aktörleri tarafından kazanılamaz, tüm toplumun sahip çıkmasını sağlamak önemlidir. Bu nedenle toplumun farklı kesimlerinden, farklı alanlardaki sorunlara, adaletsizliğe, çevre sorunlarına, dışlanmaya karşı mücadele eden yurttaşları ve sosyal hareketleri kapsamayı hedefleyen bağlantılar kurmak önemlidir.

Sivil alanın kapanmasının kendisinin, bir ağır insan hakları ihlali olarak tanımlandığı (Ferber I, Oosters B, Rowlands J, Mehtta A, 2018) düşünülecek olduğunda, mücadelenin doğası gerçekleşen hak ihlallerine tepki verilmesini ve bir savunma hattı oluşturulmasını gerektirmektedir. Ancak bu reaktif yaklaşım, doğal olarak güvenlikleştirici aktörlerin belirledikleri gündeme yanıt vermeye odaklanmaktadır. Bu ise hak mücadelesi yürüten bileşenlerin tekil olarak karşılımlarına çıkan ihlalleri görünür kılma, hukuk mücadelesi yürütme, kamuoyu oluşturma gibi çabalarını gündeme getirmekte ve mücadelenin parçalı bir biçimde yürütülmesine yol açmaktadır. Hak savunucularının en geniş zeminde gündemi belirleyecek, deyim yerindeyse proaktif ve kolektif bir mücadelenin nasıl yürütülebileceğine ilişkin ortak çalışmalar yapmaları, hem hak savunucularını bir araya getirmek hem de hak alanlarının birbiriyle kesişimselliğini ortaya çıkarmak açısından önemli görünmektedir. Bu, aynı zamanda parçalı bir görünüm sunan hak mücadelelerinin birbirine eklenmesi ve toplumsal desteğin artmasında da elzem bir adım olarak durmaktadır.

Bir araya gelmek, ortak hedefler üzerinde uzlaşmak karşılıklı anlayış, eleştirel sesleri ve alternatif bakış açılarını dinlemeyi, anlamaya çalışmayı ve saygı duymayı gerektirir. Mücadele ortaklığı risklerin ve zorlukların paylaşılmasını gerektirir. Farklı hak savunucularının dayanışmasında, ortak bir zemin için hareket etmek, ama aynı zamanda bir diğerinin özerkliğine ve kurumsal kimliğine saygı göstermek müzakere konusudur. İnsanlar kendi geleceklerine ilişkin karar verip harekete geçebildiklerinde, seslerini duyurabildiklerinde güven duyarlar, bu onları güçlü kılar. Bu nedenle sadece kurumsallaşmış sivil toplum örgütlerinin değil, her yurttaşın kendisini ifade edebilme ve eyleme geçebilme hakkının savunulması gerekir. Bu bağlamda hak savunucularının kendi içlerindeki güç ilişkileri konusunda da duyarlı olmaları önemlidir.

Meselelere olabildiğince farklı açılardan bakmaya çalışılması, apolitik, reaktif ya da mücadeleyi sadece hukuki yanıtlara indirgeyen bir yaklaşımın önüne geçilmesi önemlidir. Öte yandan politik normatif terminoloji ile ihlallere ve sorunlara yaklaşılması aynı analizi paylaşmayan ama sonuç olarak sivil haklara yöneltilen saldırılar konusunda kaygı duyan kesimlerin işbirliğini engelleyebilir. Mücadelenin demokratik sistemdeki tahribatı görünür kılması, sivil alanın kapatılmasının bileşenlerinin geniş toplum kesimlerince fark edilmesinin sağlanması değerlidir.

Kapsayıcı bir sivil alan yaratmak için, marjinalleştirilmiş, ötekileştirilmiş insanların sesini duyurmasını engelleyen baskıcı güç dinamiklerinin dönüştürülmesi gerekir (Ferber I, Oosters B, Rowlands J, Mehtta A, 2018). Sivil alan için mücadele, neoliberal ekonomik sistem ve ataerkil, heteronormatif güç ilişkileri de dahil dışlamanın altında yatan etmenlere karşı direnmeyi gerektirir (Bossuyt ve Ronceray, 2020). Sivil alan için mücadele temel hak ve özgürlüklerin savunulmasının yanı sıra, politik çoğulculuk ve hukuk devleti için gerekli olan demokratik değerlerin ve kurumların da güçlendirilmesi için çaba harcamayı, sivil toplumun meşruiyetini güçlendirmeyi, baskıcı yasal düzenlemelere karşı direnmeyi gerektirir.

Güvenikleştirme ve sivil alanın kapanması bütünlüklü bir siyasal saldırının sonucudur. Bugün pandemi koşullarında ise, güvenikleştirme politikalarının ekonomik ve sosyal haklar başta olmak üzere hak alanını çok daha fazla tahrip ettiği görülmektedir. Salgının çarpan etkisiyle işsizlik çok artmış, DİSK-AR verilerine göre pandemi 3.6 milyon istihdam kaybına yol açmış¹³, geniş tanımlı işsiz sayısı dokuz milyona¹⁴ ulaşmıştır. Asgari ücretin açlık sınırının altında olduğunu, yoksulluk sınırının 10 bin lirayı geçtiğini not düşmek gerekir. Dolayısıyla hak alanını daraltan güvenikleştirici politikaları, salgın döneminde ve sonrasında yeni ihlalleri, kayıpları ve bunlara maruz kalan yeni öznelere düşünerek değerlendirmek de önem taşımaktadır.

Bugün neoliberal ekonomik programın devamlılığının ancak otoriter bir rejimle mümkün olduğu çok daha açıktır; bu rejimin toplumsal muhalefete tahammülü yoktur. Toplumsal tepkilerin baskılanması, engellenmesi, görünmez kılınması, simgesel ve ibretlik olağanüstü tedbir edimleriyle aslında tüm toplumun tepkisizleştirilmesi, itaat etmesinin

¹³ <http://disk.org.tr/2021/08/disk-ar-salginin-bilancosunu-cikardi-36-milyon-istihdam-kaybi/>

¹⁴ <http://disk.org.tr/2021/08/2021in-ikinci-ceyreginde-genis-tanimli-issiz-sayisi-9-milyonu-asti/>

sağlanması hedeflenmektedir. Ortak paylaşılan dünyada nasıl bir arada yaşayacağımızın mücadelesi olarak haklar alanı, tam da bu nedenle aslen siyasal bir mücadeledir. Bu mücadele risklerin göze alınmasını gerektiren zorlu bir süreçtir, kuşkusuz yazıldığı kadar kolay değildir. Bütünlüklü bir hak mücadelesi farklı alanlarda hak savunuculuğu yapanların birlikte mücadele etmesi için çaba harcayarak, bir başka deyişle farklılıkların dayanışmasını, yeni toplumsal ittifakların kurulmasını sağlayarak gerçekleştirilebilir. Değişen koşullara ve giderek artan ve çeşitlenen baskılara karşı yeni aktivizmlerin ve taktiklerin geliştirilmesi değerlidir. Bu mücadelenin yoksulların, emekçilerin, köylülerin, kadınların, LGBTİ+ bireylerin, Kürtlerin, Türklerin, toplumun tüm kesimlerinin meselesi olduğunu toplumun geneline hissettirecek, algılayacak bir iletişim ve ortaklık zemini oluşturmak önemlidir. Bu zemin mücadelenin meşruiyetini görünür kılacak ve geniş toplum kesimlerinin sahiplenmesini sağlayacaktır.

REFERANSLAR

- Akça, İ.; Algül, S.; Dinçer, H.; Keleşoğlu, E. ve Özden, B.A. (2018) Olağanlaşan OHAL: KHK'ların Yasal Mevzuat Üzerindeki Etkileri. Heinrich Böll Stiftung Derneği: İstanbul. https://tr.boell.org/sites/default/files/ohal_rapor_web.pdf (erişim tarihi: 23.01.2018)
- Akgül-Açıkmeşe, S. (2011). Algı mı, Söylem mi? Kopenhag Okulu ve Yeni Klasik Gerçekçilikte Güvenlik Tehditleri, *Uluslararası İlişkiler*, 8 (30). s. Sayı 30 (Yaz 2011), s.43-73.
- Avetisyan, S.; Abrahamyan, V., Chobanyan, M., Lyabuk, K. ve Nabi, W. (2017) The 'mantra of stability' versus human security in the post-Soviet space, *Global Campus Human Rights Journal*, 1 (1-2): 350-372.
- Balzacq, T. (2005) The Three Faces of Securitization: Political Agency, Audience and Context, *European Journal of International Relations*, 11 (2): 171–201.
- Baysal, B., Lüleci, Ç. (2015) Kopenhag Okulu ve Güvenlikleştirme Teorisi, *Güvenlik Stratejileri Dergisi*, 11 (22): 61-96. <https://dergipark.org.tr/pub/guvenlikstrjtj/issue/7544/99268> (Erişim Tarihi: 22.07.2020)
- Bilgin, P. (2007) Making Turkey's Transformation Possible: Claiming 'Security-speak'—not Desecuritization!, *Southeast European and Black Sea Studies*, 7 (4): 555-571.
- Bilgin, P. (2005) Turkey's changing security discourses: The challenge of globalisation, *European Journal of Political Research* 44: 175-201.
- Bourbeau, P. (2014) Moving forward together: Logics of the securitisation process, *Millennium: Journal of International Studies*, 43 (1): 187-206.
- Bossuyt, J & Ronceray, M (2020) Claiming back civic space Towards approaches fit for the 2020s? Kingdom of Belgium Federal Public Service Foreign Affairs, Foreign Trade and Development Cooperation
- Buzan, B., O. Wæver, ve J. de Wilde (1998) *Security: A New Framework for Analysis*. Boulder, CO: Lynne Rienner.
- Buzan, B., Hansen, L. (2007) Editors' Introduction. B. Buzan ve L. Hansen (ed.) *International Security* içinde. Cilt: 1. Los Angeles. Sage Publications. s.xvii-xxxix.
- Castells M. (2008). Enformasyon Çağı 1. Cilt: Ağ Toplumunun Yükselişi, Bilgi Üniversitesi Yayınları, İstanbul.
- Chomsky N. (2003). Necessary Illusions: Thought Control in Democratic Societes, Anansi Press, Canada.
- Corry, O (2012) 'Securitization and "riskification": second-order security and the politics of climate change', *Millennium: Journal of International Studies*, 40 (2): 235–258.

- Çelik,A (2019) “Kayyum İdaresinin İki Yüzü”, Gazete Karınca <https://gazetekarinca.com/kayyum-idaresinin-iki-yuzu-adnan-celik/>, erişim tarihi 23.10.2021
- Çiçek C. (2021). “Kürt Meselesi Siyasi Bağlamında Güç Paylaşımı ve Adem-i Merkeziyet”, Hakikat Adalet ve Hafıza Merkezi, İstanbul
- Dunn Caveltly, M. (2008) *Cyber-Security and Threat Politics: US Efforts to Secure the Information Age*, London: Routledge.
- Duvall, R.D. ve Chowdhury, A. (2011) ‘Practices of Theory’, Emanuel Adler ve Vincent Pouliot (ed.) *International Practices* içinde. Cambridge: Cambridge University Press.
- Fairclough, N., Graham, P. (2003) Eleştirel Söylem Çözümlemecisi Olarak Marx: Eleştirel Yöntemin Yaratılışı ve Küresel Sermayenin Eleştirisi ile Bağlantısı, Barış Çoban, Zeynep Özarslan (Haz.) *Söylem ve İdeoloji*, İstanbul: Su Yayınları.
- Fairclough, N. (2003) “Dil ve İdeoloji”, Barış Çoban, Zeynep Özarslan (Haz.) *Söylem ve İdeoloji*, İstanbul: Su Yayınları.
- Ferber I, Oosters B, Rowlands J, Mehtta A (2018) OXFAM Briefing Note: Space to be Heard, Mobilizing the power of people to reshape civic space
- Floyd, R. (2016) Extraordinary or ordinary emergency measures: what, and who, defines the ‘success’ of securitisation? *Cambridge Review of International Affairs*, 29 (2): 677-694.
- Geri. M. (2016) The securitisation of the Kurdish minority in Turkey: Ontological insecurity and elite’s power struggle as reasons of the recent re-securitisation, *DOMES: Digest of Middle East Studies*, 00 (00): 00, DOI: 10.1111/dome.12099.
- Genç F. (2021). “Governing the Contested City: Geographies of Displacement of Diyarbakır, Turkey”, *Antipode*, Vol 53(6): 1–22.
- Haase, A., Rink, D., Grossman, K., Bernt, M. and Mykhnenko, V. (2014) Conceptualizing Urban Shrinkage, *Environment and Planning: Economy and Space*, 46(7): 1519–1534.
- Halkların Demokratik Partisi (2020) *Türkiye’de Kayyum Rejimi ve Seçme Seçilme Hakkının Gaspı Raporu*, Ankara
- Herman S.E, Chomsky N. (2002). Rızanın İmalatı: Kitle Medyasının Ekonomi Politikası, BGST Yayınları, İstanbul
- Hisarlıoğlu, F. (2019) Güvenikleştirme. M. Aydın (ed.) *Güvenlik Yazıları Serisi*, No.24. https://trguvenlikportali.com/wp-content/uploads/2019/11/Guvenliklestirme_FulyaHisarlioglu_v.1.pdf (Erişim: 22.04.2020)
- Holbraad, M., ve Pederson, M.A. (2012) Revolutionary Securitization: An Anthropological Extension of Securitization Theory, *International Theory*, 4 (2): 165–197.

- Huysmans, J. (2011) ‘What’s in an act? On security speech acts and little security nothings’, *Security Dialogue*, 42 (4-5): 371–383.
- Kapur, S. (2018) From Copenhagen to Uri and across the line of control: India’s ‘surgical strikes’ as a case of securitisation in two acts, *Global Discourse*, 8 (1): 62-79.
- Kaygusuz, Ö. (2016) Bir siyasi idare tekniđi olarak güvenlik ve AKP dönemi’nde ulusal güvenlik devleti, *Praksis*, 40: 85-120.
- Kim, E., Dinco, J., Suamen, L., Hayes, M. ve Papsch, T. (2017) The impact of securitisation on marginalised groups in the Asia Pacific: Humanising the threats to security in cases from the Philippines, Indonesia and China, *Global Campus Human Rights Journal*, 1 (1-2): 414-434.
- Krasteva, A. ve Vladislavjevic, N. (2017) Securitisation versus citizenship in the Balkan states: Populist and authoritarian misuses of security threats and civic responses, *Global Campus Human Rights Journal*, 1 (1-2): 373-392.
- Kurgan, S. (2018) From discourse to action: an analysis on securitisation policies in Turkey, *Perspectives on Global Development and Technology*, 17: 299-326.
- Mumcu, N. ve Koçak, S. (2018) AKP Döneminde Medya Çalışanlarına Yönelik Baskı ve Cezalandırmalar: “Medyanın Üzerinde Gezen Kılıç”. <https://halagazeteciyiz.net/2018/10/11/medya-raporu-6-akp-doneminde-medya-calisanlarina-yonelik-baski-ve-cezalandirmalar-medyanin-uzerinde-gezen-kilic/#post-2205-footnote-19> (Erişim tarihi: 23.04.3030)
- Neal, A (2012) ‘Normalization and legislative exceptionalism: counterterrorist lawmaking and the changing times of security emergencies’, *International Political Sociology*, 6: 260–276.
- Roe, P (2012) Is securitization a “negative” concept? revisiting the normative debate over normal versus extraordinary politics, *Security Dialogue*, 249–266.
- Sjöstedt, R (2011) Health issues and securitization: the construction of HIV/AIDS as a US national security threat. T Balzacq (ed) *Securitization theory: how security problems emerge and dissolve* içinde. London: Routledge. s. 150–169.
- Sözen, E.(1999) Söylem: Belirsizlik, Mücadele, Bilgi/Güç ve Refleksivite, İstanbul: Paradigma.
- Taureck, R. (2006) Securitisation Theory and Securitisation Studies, *Journal of International Relations and Development*, 9: 53-61.
- Tekin, S. (2019) *Üniversitenin Olağanüstü Hali: Akademik ortamın tahribatı üzerine bir inceleme*, Türkiye İnsan Hakları Vakfı Yayınları 126, İzmir.
- Trombetta, MJ (2008) Environmental security and climate change: analysing the discourse, *Cambridge Review of International Affairs*, 21:4, 585–602.

- Ullman, R.H. (1983) Redefining Security, *International Security*, 8 (1): 129-153.
- Vatansever, K., Aksu Tanık, F., Gökalp, Ş., Civaner, M., Bilaloğlu, E., Özçelik, Z., Yavuz, C. I. (2015) Güneydoğu ve Doğu Anadolu Bölgesinde 20 Temmuz 2015 Sonrası Çatışma Döneminde Sağlık Hizmetleri Hızlı Değerlendirme Araştırması, Türk Tabipleri Birliği Yayını, Ankara.
- Vuori, J. A. (2011) How to do security with words: a grammar of securitization in the people's Republic of China, University of Turku, Finland. <https://www.utupub.fi/bitstream/handle/10024/70743/AnnalesB336Vuori.pdf?sequence=1> (Erişim: 26.11.2020)
- Waeber, O. (1998) Securitization and Desecuritization. Ronnie D. Lipschutz (ed.) *On Security*, New York. Columbia University Press.
- Wilkinson, C. (2007) The Copenhagen School on Tour in Kyrgyzstan: Is Securitization Theory Useable Outside Europe?, *Security Dialogue*, 38 (5): 5-25.
- Williams, MC (2011) 'The continuing evolution of securitization theory'. T Balzacq (ed) *Securitization theory: how security problems emerge and dissolve* içinde. London: Routledge. s. 212–222.
- Wolfers, A. (1952). 'National Security' as an Ambiguous Symbol, *Political Science Quarterly*, 67 (4): 481-502.
- Zingg, G. (2018) Turkey Under Emergency Rule Politicized Terrorism Prosecutions and Criminalized Dissent Human Rights "State of Emergency" and International Law, Columbia University Graduate School of Arts & Sciences Human Rights Studies Master of Arts Program